

1. Obsah balení

- Volant **Trio Racer F1**
- Pedál **Trio Racer F1**
- Upevňovací sponka (typ C)
- Vícejazyčný návod k obsluze

2. Požadavky na systém:

Pro osobní počítač

- PC kompatibilní s IBM Pentium 166 MHz či rychlejší
- Microsoft Windows 7/VISTA/XP/ME/2000/98

Pro PlayStation

- PlayStation 3

Pro Wii / Gamecube

- Port gamepadu Game Cube

3. Nastavení vašeho volantu Trio Racer F1

Připojte a pevně utáhněte přípevňovací sponku typu C k okraji stolu skrze dva ukryté otvory na přední straně kostry volantu.

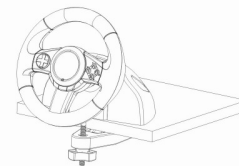

4. Instalace

• Instalace na PC

- Kabel USB konektoru připojte do USB portu na vašem počítači. Volant **Trio Racer F1** automaticky rozpozná, že jste ho připojili k vašemu počítači, a rozsvítí se kontrolka.
- Konektor pedálu připojte do volantu.
- Váš herní ovladač můžete nastavovat a testovat na obrazovce „Ovladač her“ nebo „Volby her“ a pak ukončit instalaci.

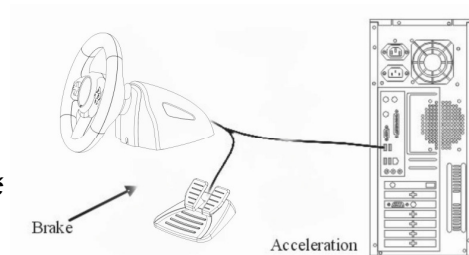

• Instalace pro PlayStation 3

- Zapněte PlayStation 3 a USB kabel pro **Trio Racer F1** zasuňte do PlayStation 3.
- Volant **Trio Racer F1** rozpozná, že jste ho připojili k PlayStation 3, a automaticky se rozsvítí LED kontrolka. Když dokončíte připojení, můžete začít hrát.
- Když dokončíte připojení, můžete začít hrát jakoukoli hru.
- Funkce herního ovladače závisí na softwaru hry, kterou používáte.

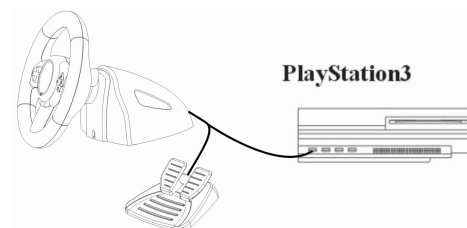

• Instalace pro Wii/Gamecube

- Zapněte Wii/Gamecube a kabel pro Gamecube volantu **Trio Racer F1** připojte k Wii nebo k Gamecube.
- Volant **Trio Racer F1** rozpozná, že jste ho připojili k Wii nebo k Gamecube, a automaticky se rozsvítí LED kontrolka.
- Když dokončíte připojení, můžete začít hrát jakoukoli hru.
- Funkce herního ovladače závisí na softwaru hry, kterou používáte.

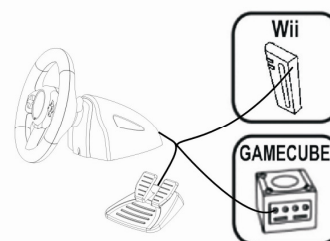

5. Funkce

• Tlačítka nastavení základních funkcí

Na **Trio Racer F1** je 11 tlačítek funkcí, každé tlačítko má jinou funkci, která závisí na software hry.

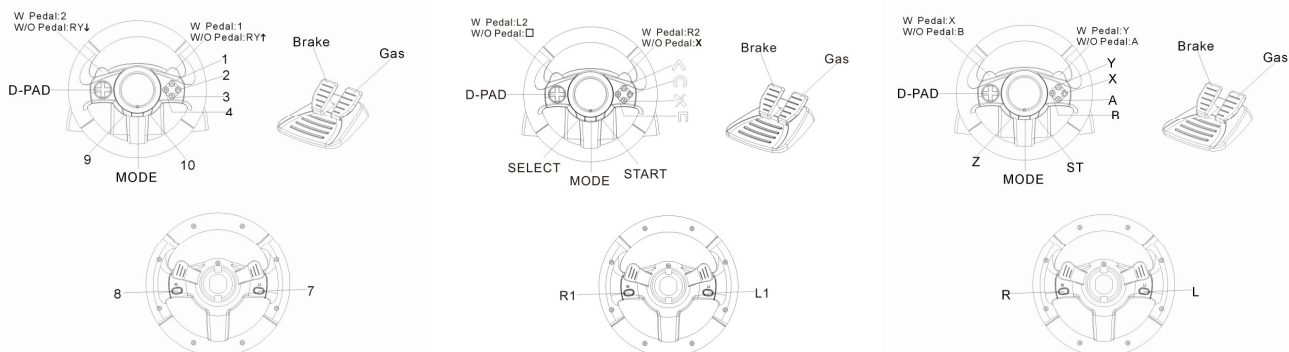

| PC | PlayStation3 | Wii/Gamecube |
|-----------------------|-----------------------|-----------------------|
| Osmisměrná destička D | Osmisměrná destička D | Osmisměrná destička D |
| Tlačítko 1, 2, 3, 4 | X, ○, □, △ | Y, X, A, B |
| Tlačítko 5, 6 | L2, R2 | X, Y |
| Tlačítko 7, 8 | L1, R1 | L, R |
| Tlačítko 9, 10 | Select (Výběr), Start | Z, ST |
| Tlačítko MODE | Tlačítko PS | Tlačítko MODE |

Poznámka: S PlayStation 3 bude mít tlačítko „MODE“ (Režim) funkci „PS button“ (Tlačítko PS).

6. Funkce tlačítek

Ke změně funkce tlačítka můžete postupovat následovně.

- Po dobu tří sekund stiskněte tlačítko Select (Vybrat).
- Rychle zabliká třibarevná LED kontrolka.
- Stiskněte funkci ovládání, kterou chcete přiřadit.
- Rychlé zabliká červená LED kontrolka.
- Stiskněte cílový ovladač.
- Červená kontrolka zabliká a vrátí se do původního stavu, vy pak můžete pokračovat s mapováním tlačítek.

Příklad :

| Kolo | Směr | Co se stane: |
|----------|---|---|
| 1 | Po dobu 3 sekund stiskněte tlačítko Select (Vybrat) | Rychle zabliká třibarevná LED kontrolka |
| 2 | Stiskněte L1 | Rychle zabliká modrá kontrolka |
| 3 | Stiskněte X | Modrá kontrolka přestane blikat |
| Výsledek | L1 je nyní X a X je X | |

Odstraňte režim tlačítka

První způsob: Automatický výstup po šesti sekundách, jestliže nestisknete žádné tlačítko.

Druhý způsob: Výstup z programu stiskem tlačítka Select (Výběr).

Vymazání mapování (PS3/Počítač/Wii/GC)

- Po dobu dvou sekund stiskněte tlačítko Mode (Režim).
- Rychle zabliká červená kontrolka, poté se vrátí do původního stavu.
- Mapování bylo vymazáno.

7. Péče o jednotku

Trio Racer F1 je pozorně postavené mechanické zařízení. Přesto si však stále vyžaduje určitý stupeň péče při použití a skladování. Při použití, připojení a skladování jednotky **Trio Racer F1** postupujte podle těchto pokynů.

- Jednotku po delší dobu nevystavujte přímému slunečnímu světlu, protože to může vést ke světlání a křehnutí plastu.
- Na jednotku nerozlijte tekutiny. Jestliže na jednotku **Trio Racer F1** cokoli omylem vylijete, okamžitě použijte suchý materiál k setření.
- Na jednotce **Trio Racer F1** nepoužívejte žádné detergenty či čisticí látky.