



EN ■ User Manual

CZ ■ Uživatelská příručka

SK ■ Používateľská príručka

HU ■ Felhasználói kézikönyv

PL ■ Podręcznik użytkownika

Electric scooter

Elektrická koloběžka

Elektrická kolobežka

Elektromos roller

Hulajnoga elektryczna

Obsah

1. Obsah balení a popis koloběžky	22
1.1. Obsah balení	22
1.2. Popis koloběžky SCOOTER S31	22
2.1. Ovládací panel a aplikace	23
2.2. Multifunkční tlačítko	24
2.3. Jízdní režimy	24
2.4. Spuštění provozního režimu.....	24
3. Sestavení elektrické koloběžky.....	26
4. Nabíjení	27
5. Ochrana baterie proti nadměrnému vybití	27
6. Skládání a transport	28
7. Řízení elektrické koloběžky	29
8. Bezpečnostní instrukce	30
9. Údržba a seřízení	31
10. Technické parametry	35

1. Obsah balení a popis koloběžky

1.1. Obsah balení

- 1x Elektrická koloběžka SCOOTER S31
- 1x Nabíjecí adaptér
- 1x Imbusový klíč
- 6x Šroub pro upevnění řídítek
- 1x Uživatelská příručka
- 1x Redukce pro nafouknutí pneumatik
- 4x boční odrazka
- 2x dlouhý šroub nášlapné plochy náhradní
- 2x krátký šroub nášlapné plochy náhradní

1.2. Popis koloběžky SCOOTER S31

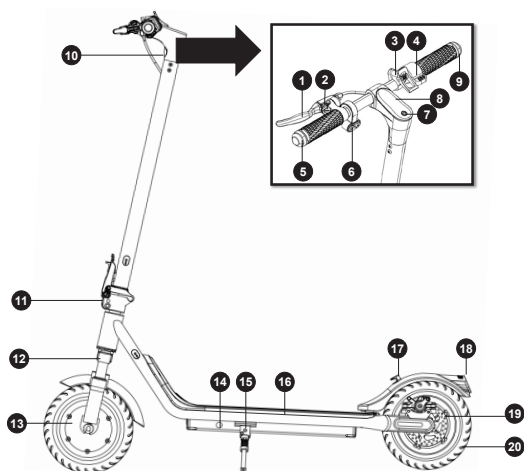

- | | |
|---|--|
| 1 Páčka zadní mechanické brzdy | 12 Přední odpružená vidlice |
| 2 Zvonek | 13 Přední kolo s duší a pláštěm pro nafouknutí a elektrickým motorem |
| 3 Hák pro uchycení v transportním stavu | 14 Nabíjecí konektor |
| 4 Ovladač rychlosti | 15 Stojan (nejnižší bod těla koloběžky) |
| 5 Levý směrový blikáč | 16 Nášlapná plocha, prostor baterie |
| 6 Tlačítka (levý a pravý směrový blikáč) | 17 Zárez pro uchycení řídítek při složeném stavu |
| 7 Tlačítko Zapnutí / Vypnutí / Multifunkční | 18 Zadní LED osvětlení/ brzdové světlo |
| 8 Displej | 19 Zadní mechanická kotoučová brzda |
| 9 Pravý směrový blikáč | 20 Zadní kolo s duší a pláštěm pro nafouknutí |
| 10 Přední svítilna | |
| 11 Uvolňovací páka skládacího mechanismu | |

2. Ovládání

2.1. Ovládací panel a aplikace

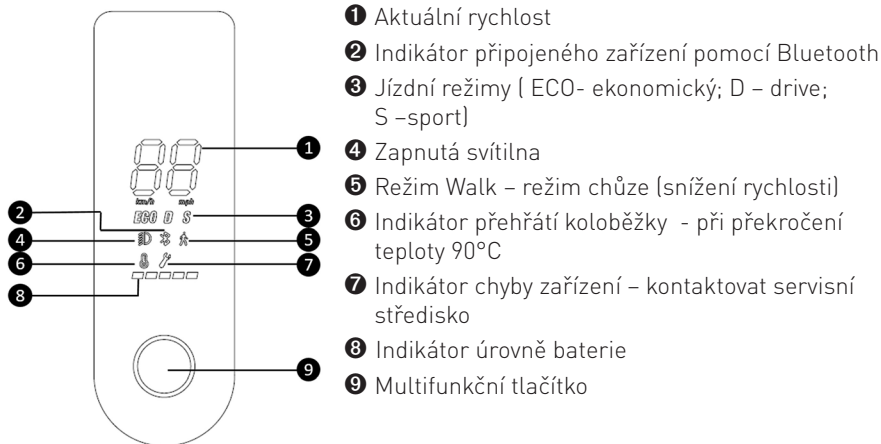

Nastavení pomocí mobilní aplikace



Tuto elektrickou koloběžku je možné nastavit prostřednictvím aplikace SENCOR HOME.

- Stáhněte si aplikaci do svého chytrého mobilního telefonu, zaregistrujte se a nastavte elektrickou koloběžku. Pokud již aplikaci SENCOR HOME máte nainstalovanou, přidejte si do ní elektrickou koloběžku.



- Návod, jak zacházet s aplikací, naleznete ke stažení na webu <https://www.sencor.com/> v sekci KOLOBĚŽKY
- Reset spárování s aplikací SENCOR HOME se provádí v zapnutém stavu elektrické koloběžky a stiskem zapínacího tlačítka 8x za sebou. Úspěšné vyresetování bude oznámeno akustickým tónem.

2.2. Multifunkční tlačítko



UPOZORNĚNÍ:

Nastavení jízdních vlastností provádějte vždy ještě před zahájením jízdy.

- 1) Ve vypnutém stavu stiskem a podržením multifunkčního tlačítka se elektrická koloběžka zapne.
- 2) V zapnutém stavu stisk a podržení multifunkčního tlačítka po dobu 2 vteřin vypne elektrickou koloběžku.
- 3) V zapnutém stavu krátký stisk multifunkčního tlačítka zapne / vypne LED svítilnu.
- 4) V zapnutém stavu krátký dvojitisk multifunkčního tlačítka přepíná mezi jízdními režimy.
- 5) V zapnutém stavu krátký trojitisk multifunkčního tlačítka přepíná jednotky rychlosti na displeji (km/h nebo mph).

2.3. Jízdní režimy

Přepínání mezi jízdními režimy se provádí pomocí dvojitého kliku multifunkčního tlačítka.

Walk	až 6 km/h
Eco	až 10 km/h
Drive	až 20 km/h
Sport	až 25 km/h

2.4. Spuštění provozního režimu

- 1) Zapnout elektrickou koloběžku.
- 2) Plně stlačit a držet ovladač rychlosti, dokud na displeji nebude zobrazena hodnota 16.
- 3) Stále držet ovladač rychlosti a současně stisknout brzdovou páčku.
- 4) Uvolnit brzdovou páčku.
- 5) Dojde k přepnutí do posledního nastaveného jízdního režimu.

**UPOZORNĚNÍ:**

Vždy spouštějte provozní režim, když není elektrická koloběžka v pohybu. Spouštění do provozního režimu provádějte dle instrukcí postupně a pomalu.

Ovládání blikačů

- Ovladač blikačů se nachází na levé straně řídítek viz ⑥ na hlavním obrázku. Spuštěný blikač se po chvíli automaticky vypne a nebo ho můžete stejným tlačítkem kterým byl spuštěn předčasně ukončit.
- Pravým tlačítkem se spustí blikač umístěný na pravém konci řídítek.
- Levým tlačítkem se spustí blikač umístěný na levém konci řídítek.

Výměna blikačů

Dbejte zvýšené opatrnosti při skladování, odkládání a pádu elektrické koloběžky na předměty, které by mohly poškodit blikače umístěné na konci řídítek. Pokud dojde k mechanickému poškození blikače, je možné nové blikače zakoupit jako samostatný díl. Pro výměnu blikače povolte inbusový šroub 1,5mm umístěný zespod řídítek. Blikač vytáhněte ven a odpojte ho v místě konektoru. Připojte nový blikač a konektor přetáhněte novou ochranou bužírkou. Zasuňte blikač do řídítkové trubky a jemně dotáhněte inbusový šroubek 1,5mm.

3. Sestavení elektrické koloběžky

1. Narovnejte řídkovou tyč a pevně ji upněte pomocí zajišťovací páky.

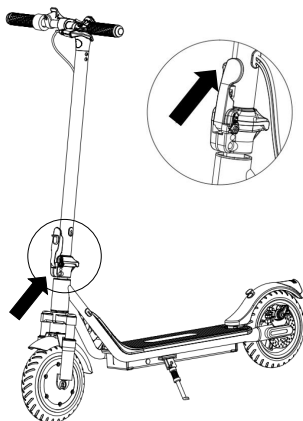

2. Zkontrolujte propojení konektorů řídicí jednotky s Ovládacím panelem. Konektor s vodiči musí být řádně propojen, aby nedošlo k pozdějšímu uvolnění.

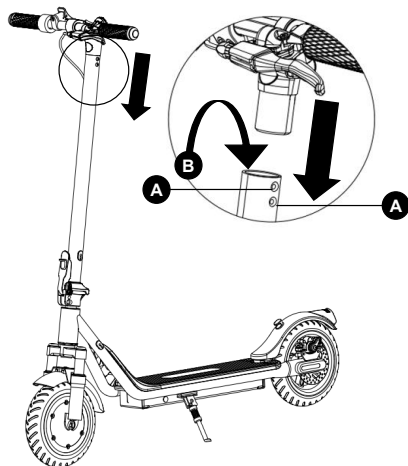

3. Opatrně spojte řídítka s řídkovou trubicou. Dbejte opatrnosti a předejděte poškození propojovacího vodiče při jeho uložení do trubky řízení. LED svítlna musí směřovat do směru jízdy.

- Sešroubujte řídkítka s řídkítkovou trubkou. Dva inbusové šrouby **A** osadte z levé strany a dva inbusové šrouby **B** osadte z protilehlé strany dle obrázku. Pevně utáhněte šrouby. Během používání elektrické koloběžky pravidelně kontrolujte, zda nedošlo k povolání šroubů.
- Zapněte elektrickou koloběžku.

4. Nabíjení

Před zahájením jízdy ověřte, zda je baterie plně nabitá. Zapněte Ovládací panel a zkontrolujte úroveň baterie.

Nabíjení se provádí pomocí přiloženého nabíjecího adaptéru. V první řadě odkryjte gumovou krytku nabíjecího konektoru **14** v elektrické koloběžce a připojte nabíjecí adaptér. Poté adaptér připojte do vaší síťové zásuvky. Po ukončení nabíjecího procesu a odpojení nabíjecího adaptéru opět zakryjte gumovou krytkou zdířku nabíjecího konektoru. Pravidelně kontrolujte, zda ochranná krytka zakrývá nabíjecí konektor pokud neprobíhá nabíjení.

Indikátor nabíjení se nachází na dobíjecím adaptéru a zobrazuje 2 stavy.

- Červená led dioda:** indikuje proces nabíjení baterie
- Zelená led dioda:** indikuje plné nabití baterie



UPOZORNĚNÍ:

Pro nabíjení používejte výhradně originální příslušenství dodané společně v balení. Pokud je již doba provozu na baterii velmi krátká, životnost baterie je spotřebovaná a doporučujeme vám nechat si baterii vyměnit v autorizovaném servisu.

Doporučení:

Pokud přístroj delší dobu nepoužíváte, doporučujeme baterii jednou za dva až tři měsíce nabit do plného stavu. Nedoporučujeme skladovat přístroj s vybitou baterií, aby nedošlo k nevratnému poškození baterie (ztráta kapacity).

5. Ochrana baterie proti nadměrnému vybití

Elektrická koloběžka je vybavena ochranou jednotlivých komponent proti poškození vlivem nadměrné zátěže v provozu a nižší úrovně nabití baterie.

- Pokud dojde ke zvýšenému zatížení elektrické koloběžky, například častou jízdou do kopce nebo jízdou do prudkého kopce, sepne se ochrana proti přehřátí řídicí jednotky a baterie a výkon se na nezbytnou dobu omezí. Rychlost bude snížena na max. 15 km/h.

2. Pokud úroveň baterie klesne pod 30 %, maximální rychlost elektrické koloběžky se omezí na max. 15 km/h. V případě poklesu úrovně baterie pod 25 % se omezí rychlost na max. 10 km/h.



UPOZORNĚNÍ:

Nepravujte a nezasahujte do ochranných mechanismů elektrické koloběžky (SCOOTER S31). Předejdete tím poškození jednotlivých komponent elektrické koloběžky.

6. Skládání a transport

1. Elektrická koloběžka musí být vypnutá. Podržte elektrickou koloběžku, odjistěte uvolňovací páku skládacího mechanismu na spodní části řídkové trubky a vyklopte uvolněnou páčku do směru jízdy.



2. Sklopte uvolněnou řídkovou trubku směrem k zadnímu blatníku, kde ji zajistíte pomocí háku ③ na řídkách a zářezu ⑪ na zadním blatníku.
3. Pro přenášení uchopte elektrickou koloběžku za řídkovou trubku. Pro pohodlnější transport doporučujeme držet řídkovou trubku v třetině její délky, na straně blíže k přednímu kolu.



7. Řízení elektrické koloběžky



UPOZORNĚNÍ:

- Před každou jízdou použijte helmu a chrániče, abyste předešli zranění v případě pádu.
- Před každou jízdou zkontrolujte plnou funkčnost mechanické brzdy.

1. Položte jednu nohu na nášlapnou plochu koloběžky a druhou nohou se lehce odraďte od země.



UPOZORNĚNÍ:

Vždy se odražejte nohou na té straně kde není umístěn stojánek **15** koloběžky.

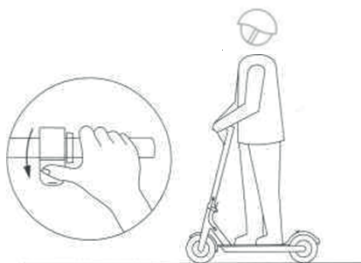

2. Jakmile koloběžku uvedete v pohyb, zmáčkněte ovládací páčku rychlosti **4**, aby se spustil motor. Jakmile se koloběžka rozjede pomocí vlastní síly, položte i druhou nohu na plochu **16** koloběžky.

Poznámka:

Spuštění motoru a rychlost koloběžky lze ovládat po dosažení rychlosti min. 5 km/h.

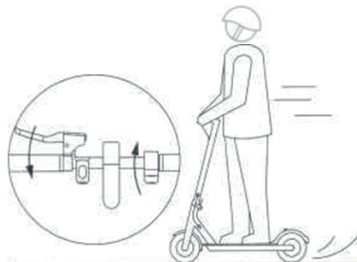

3. Zastavení je základem bezpečného řízení . Nejprve uvolněte ovladač rychlosti ④ a poté zmáčkněte mechanickou ① brzdu na levé straně řídktek.
4. První zatáčení si vyzkoušejte na rovné ploše a v pomalé rychlosti. Zatáčení provedete mírným přesunem svého těžiště. Díky jemnému naklonění do požadovaného směru jízdy a pomalým pootočením řídktek.

8. Bezpečnostní instrukce

Tato elektrická koloběžka je určena pro zábavu a rekreační použití. Nejedná se o dopravní prostředek. V soukromém i veřejném prostoru dbejte na bezpečnost všech, řiďte se následujícími instrukcemi a také místními dopravními předpisy.

Při setkání s chodci věnujte zvýšenou pozornost vaší jízdě a ujistěte se, že chodci ví o vaší přítomnosti. Pokud jste mimo jejich zorný úhel, zazvoňte na zvonek, zpomalte a předjedte je (v případě pravostranné dopravy předjíždějte zleva).

Vyšší rychlost provozu automaticky znamená delší brzdou dráhu. Udržujte bezpečnou rychlost pro případ neočekávané potřeby zastavit a udržte si bezpečnou vzdálenost od ostatních. I na rovném povrchu můžete narazit na situace nebo terén, kvůli kterým ztratíte rovnováhu, dojde k podklouznutí kol nebo jiné neočekávané situaci, která může zapříčinit váš pád. Vždy věnujte plnou pozornost řízení.

Před každou jízdou proveďte kontrolu mechanické brzdy, stav nabití baterie, opotřebení součástek a kol. V případě uvolnění některých součástí nebo při výskytu nezvyklých zvuků proveďte důkladnou kontrolu a případně se obraťte na autorizovaný servis.

Výrobce ani distributor nejsou zodpovědní za jakékoliv finanční škody, zranění, nehody, právní spory nebo konflikty, které vznikly z důvodu nedodržení bezpečnostních instrukcí.

- Nejezděte za deště a vyvarujte se kluzkému povrchu.
- Pokud narazíte na překážku v cestě, zastavte a koloběžku přeneste přes překážku.
- Dbejte zvýšené opatrnosti v případě průjezdu sníženými prostory.
- Nezrychlujte během jízdy z kopce a vždy brzděte s dostatečným předstihem. Pokud narazíte na strmý sestup (např. prudký kopec), zastavte a koloběžku vedte.
- Během tlačení koloběžky nepřidávejte rychlost.
- Vždy se vyhýbejte překážkám.
- Vyvarujte se převozu těžkých zavazadel na předních řídktkách.
- Během jízdy mějte vždy obě nohy položené na nášlapné ploše koloběžky.
- Elektrickou koloběžku provozujte na místech, které jsou pro jízdu určena. Sledujte místní předpisy jednotlivých regionů, parků, měst a států, kde chcete koloběžku provozovat.
- Nezatáčejte prudce při vysokých rychlostech.
- Neprojíždějte kalužemi, vodou a nejezděte v dešti.
- Nejezděte ve dvou ani v případě dětí.
- Nestoupejte na blatníky.
- Nedotýkejte se brzdových komponentů.
- Vždy se držte řídktek.

- Nesnažte se jezdit do schodů, ze schodů ani skákat s koloběžkou.
- Mějte v patrnost, že stojan je nejnižším bodem elektrické koloběžky. Dbejte zvýšené opatrnosti aby se vám nezasekl o vyvýšený povrch během jízdy.

9. Údržba a seřízení

Pravidelná údržba a správné seřízení všech částí elektrické koloběžky prodlužuje její životnost. Jednotlivé části elektrické koloběžky čistěte vlhkým hadříkem a následně použijte konzervační olej (s výjimkou brzdového kotouče a brzdových destiček).

Před každou jízdou zkontrolujte dotažení a upevnění všech rozebiratelných částí. V případě, že je některý ze šroubů, inbusů nebo matic uvolněn, tak ho příslušným nástrojem dotáhněte.

Před první jízdou je nutné provést seřízení brzdového mechanismu. Pro správné seřízení se obraťte na specializovaného poskytovatele (např. cykloservis). Seřízení nelze provádět v rámci záručního ani pozáručního servisu u výrobce ani distributora.



UPOZORNĚNÍ:

K čištění elektrické koloběžky nikdy nepoužívejte vysokotlaké mytí vodou.

Seřízení brzd - V případě příliš utažených nebo příliš povolených brzd použijte 4mm inbusový klíč a uvolněte šroub brzdového mechanismu proti směru hodinových ručiček a upravte délku brzdového lanka. Poté šroub pevně utáhněte. Pro doladění upravte napětí brzdového lanka matkou u mechanické brzdy upevněné na řídítkách. Brzdové destičky je zapotřebí průběžně kontrolovat a dle míry opotřebení měnit. Jedná se o spotřební náhradní díl, který brzděním ubývá. Celý brzdový systém udržujte v čistotě a vyvarujte se mastných usazenin na brzdovém kotouči a brzdových destičkách.



Seřízení kloubu řídítek - V transportním stavu je v kloubu řídítkové trubky přístupný šroub **C** (4mm inbus) pro utažení jejího upevnění. Před utažením inbusového šroubu v kloubu řídítkové trubky je nutné nejprve povolit inbusové šrouby umístěné na objímce kloubu (znázorněno šipkami na obrázku **B**). Kloubové uložení dotáhněte s citem, aby otáčení řízení nebylo tuhé a zároveň, aby vůle v kloubovém uložení byla co nejmenší. Po seřízení kloubového uložení srovnejte řídítko a pevně dotáhněte šrouby **B**. Vždy, když se jízdou elektrické koloběžky vůle řízení zvětší, proveďte dotažení dle postupu.

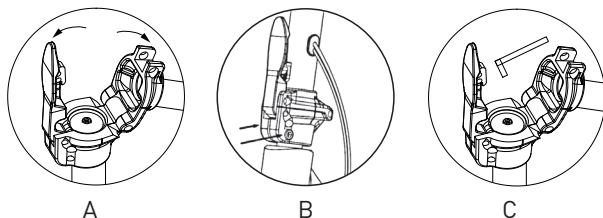

Seřízení páky skládacího mechanismu - pokud skládací mechanismus vykazuje vůli, je zapotřebí provést seřízení. Šroub seřízení zapadá do páky skládacího mechanismu a je umístěn ve spodní části trubky řídítek. Odklopte řídítka do transportního stavu a vymezte vůli povolením inbusového šroubu (otáčení proti směru hodinových ručiček). Šroub povolujte postupně a průběžně zkoušejte skládat elektrickou koloběžku do provozního stavu, dokud zaklapnutí páky nebude vykazovat citelnou tuhost. Nikdy nepovolujte šroub tak, aby páku skládacího mechanismu bylo možné zacvaknout pouze velkou silou.

Odpružení - koloběžka je vybavena předním odpružením, které je optimálně přednastaveno od výroby a nelze ho měnit.

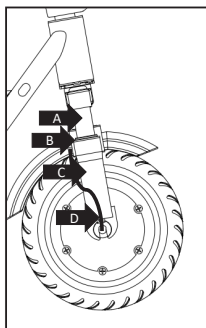

Kluzáky a stírací gufero přední odpružené vidlice udržujte v čistotě a suchu. Dbejte aby nedošlo k nadměrnému opotřebení a poškození povrchu kluzáku. K čištění použijte vlhkého hadříku. Po setření nečistot použijte konzervační olej k otření kluzáku. Pro dlouhou životnost doporučujeme čištění a konzervaci předních kluzáků po každé jízdě. Ve spodní pravé části odpružené vidlice se nachází přívodní napájecí vodiče motoru. Dbejte ke zvýšené opatrnosti vaší jízdou a transportem elektrické koloběžky, aby nedošlo k mechanickému poškození přívodních vodičů.

- A- kluzák
- B- stírací gufero
- C - spodní část odpružené vidlice
- D - přívodní napájecí vodič

Kontrola kol a pneumatik - kola elektrické koloběžky jsou nafukovací a osazená dušemi. Je nutné pravidelně kontrolovat stav pneumatik. Pokud pneumatiky vykazují poškození nebo jsou nadměrně opotřebeny používáním okamžitě je vyměňte.

**UPOZORNĚNÍ:**

Je nutné vždy dodržet správný rozměr a vzorek pneumatiky předepsaný výrobcem. Nepokoušejte se neodborně pneumatiku vyměnit.

Před každou jízdou kontrolujte tlak vzduchu v pneumatikách. Tlak vzduchu je zapotřebí udržovat v rozmezí **2,2 bar** až **2,4 bar**. Pokud je tlak v pneumatice nižší, použijte pumpičku s koncovkou na autoventilky a dofoukněte je na požadovanou hodnotu. Pokud je tlak vyšší, tak ho ufoukněte na požadovanou hodnotu.

Sejmutí předního kola

seznam nástrojů:

stranový klíč 18 mm

Sejměte plastové krytky matic. Stranovým klíčem 18 mm povolte matice **B** předního kola na odpružené vidlici. Uvolněte vodiče **A** připojené k motoru na pravé straně odpružené vidlice.

Poté kolo vysuňte směrem dolů **C**.

Pro skládání použijte opačného postupu a nezapomeňte kolo sestavit tak, jak bylo sestaveno před rozebíráním.

**UPOZORNĚNÍ:**

Veškeré práce provádějte pečlivě, aby nedošlo k poškození jednotlivých dílů. Při skládání dbejte preciznosti a nezapomeňte všechny spojovací matice a šrouby pevně dotáhnout. Dbejte zvýšené opatrnosti při manipulaci s předním kolem v oblasti připojeného vodiče motoru. Vodič motoru nelze odpojit. Pokud si nejste s montáží a demontáží jisti, obraťte se na specializovaný servis. Výměna pneumatik a duší není předmětem záruční opravy.

* K čištění používejte výhradně přípravků, které nenaleptávají použité materiály.

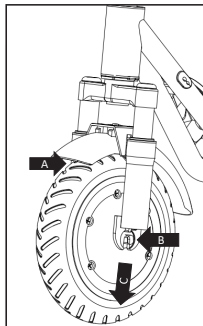

Sejmutí zadního kola

seznam nástrojů:
 inbusový klíč 4mm
 inbusový klíč 5mm
 fén

Použijte fén k nahřátí a odlepení odrazky **A**. Odšroubujte inbusové šrouby **B** a odejměte plastové krytky zadního kola na obou stranách. Poté odšroubujte inbusový šroub **C** zadního kola z obou stran a kolo vytáhněte směrem dozadu **D**.



UPOZORNĚNÍ:

Veškeré práce provádějte pečlivě, aby nedošlo k poškození jednotlivých dílů. Při skládání dbejte preciznosti a nezapomeňte všechny spojovací šrouby pevně dotáhnout. Pokud si nejste s montáží a demontáží jisti obraťte se na specializovaný servis. Výměna pneumatik a duší není předmětem záruční opravy.

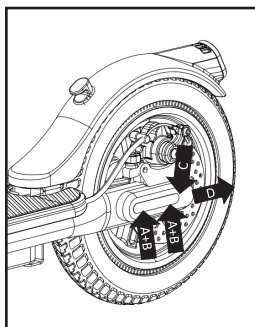

10. Technické parametry

SCOOTER S31

Klíčové vlastnosti

Výkon motoru 350 W

Maximální rychlost až 25 km/h

Dojezd až 25 km

Aplikace SENCOR HOME dostupná na Google Play a APP Store

Osvětlení LED vpředu i vzadu

LED Displej (mód, rychlost, baterie, osvětlení, bluetooth)

Blinkry pro indikaci odbočování

Pohon

Výkon motoru 350 W

Rychlost:

- režim SPORT až 25 km/h
- režim DRIVE až 20 km/h
- režim ECO až 10 km/h
- režim WALK až 6 km/h

Dojezd až 25 km při hmotnosti 70 kg

Tempomat

Maximální úhel stoupání až 15 °

Kola

10 palcové přední a zadní dušové pneumatiky

Duální systém brždění - elektrické a mechanické

Kotoučová brzda

Aplikace SENCOR HOME

Dostupná na Apple App Store a Google Play

Uzamknutí koloběžky pomocí aplikace

Bluetooth 5.0

Technické parametry

Maximální zatížení 120 kg

Rozměr: 107 x 49 x 120 cm (rozložená)

Rozměr: 107 x 49 x 53 cm (složená)

Hmotnost: 13,5 kg

Pracovní teplota: 0 až 40 ° C

Škladovací teplota: 0 až 45 ° C

Úroveň hluku <70 dB(A)

Nabíjecí adaptér

Vstupní napětí: 100-240V AC 50/60 Hz

Vstupní proud: 1,5 A

Výstupní napětí: 42 V

Konektor: Φ 5.5 x 10 mm

Baterie

Kapacita: 270 Wh - 7,5 Ah/36 V Li-ion

Doba nabíjení: max. 6 hodin

Ochrana proti: zkratu, přepětí, přebití, přehřátí

Ochrana baterie proti nadměrnému vybití

Nabíjecí adaptér	Hodnota a přesnost	Jednotka
Název nebo ochranná známka výrobce, identifikačné číslo podniku a adresa	"Dongguan Green Power One Co., Ltd No.26, Hongyun Street, Chonghe Village, Qingxi Town, Dongguan City, Guangdong, P. R. China"	-
Identifikačný kód modelu	GA20-4201500T	-
Vstupní napětí	100–240	V
Vstupní frekvence	50/60	Hz
Výstupní napětí	42,0	V
Výstupní proud	1,5	A
Výstupní výkon	63,0	W
Průměrná účinnost v aktivním režimu	89,61	%
Účinnost při nízké zátěži (10%)	/	%
Spotřeba energie ve stavu bez zátěže	0,19	W

Bluetooth

Verze	5.0
Maximální výkon vysílače	100 mW při 2,4 GHz – 2,4835 GHz

Hlukové emise

Vážená hladina akustického tlaku jedoucího vozidla je menší než 70 dB(A).

POKYNY A INFORMACE O NAKLÁDÁNÍ S POUŽITÝM OBALEM

Použitý obalový materiál odložte na místo určené obcí k ukládání odpadu.



LIKVIDACE POUŽITÝCH ELEKTRICKÝCH A ELEKTRONICKÝCH ZAŘÍZENÍ

Tento symbol na produktech anebo v průvodních dokumentech znamená, že použité elektrické a elektronické výrobky nesmí být přidány do běžného komunálního odpadu. Ke správné likvidaci, obnově a recyklaci předejte tyto výrobky na určená sběrná místa. Alternativně v některých zemích Evropské unie nebo jiných evropských zemích můžete vrátit své výrobky místnímu prodejci při koupi ekvivalentního nového produktu. Správnou likvidací tohoto produktu pomůžete zachovat cenné přírodní zdroje a napomáháte prevenci potenciálních negativních dopadů na životní prostředí a lidské zdraví, což by mohly být důsledky nesprávné likvidace odpadů. Další podrobnosti si vyžádejte od místního úřadu nebo nejbližšího sběrného místa. Při nesprávné likvidaci tohoto druhu odpadu mohou být v souladu s národními předpisy uděleny pokuty.

Pro podnikové subjekty v zemích Evropské unie

Chcete-li likvidovat elektrická a elektronická zařízení, vyžádejte si potřebné informace od svého prodejce nebo dodavatele.

Likvidace v ostatních zemích mimo Evropskou unii

Tento symbol je platný v Evropské unii. Chcete-li tento výrobek zlikvidovat, vyžádejte si potřebné informace o správném způsobu likvidace od místních úřadů nebo od svého prodejce.



Tento výrobek splňuje veškeré základní požadavky směrnic EU, které se na něj vztahují.

Změny v textu, designu a technických specifikacích se mohou měnit bez předchozího upozornění a vyhrazujeme si právo na jejich změnu.

SENCOR®

CZ Záruční podmínky

Součástí balení tohoto výrobku není záruční list.

Prodávající poskytuje kupujícímu na výrobek záruku v trvání 24 měsíců od převzetí výrobku kupujícím. Záruka se poskytuje za dále uvedených podmínek. Záruka se vztahuje pouze na nové spotřební zboží prodané spotřebiteli pro běžné domácí použití. Práva z odpovědnosti za vady (reklamaci) může kupující uplatnit buď u prodávajícího, u kterého byl výrobek zakoupen nebo v níže uvedeném autorizovaném servisu. Kupující je povinen reklamaci uplatnit bez zbytečného odkladu, aby nedocházelo ke zhoršení vady, nejpozději však do konce záruční doby. Kupující je povinen poskytnout při reklamaci součinnost nutnou pro ověření existence reklamované vady. Do reklamačního řízení se přijímá pouze kompletní a z důvodů dodržení hygienických předpisů neznečištěný výrobek. V případě oprávněné reklamace se záruční doba prodlužuje o dobu od okamžiku uplatnění reklamace do okamžiku převzetí opraveného výrobku kupujícím nebo okamžiku, kdy je kupující po skončení opravy povinen výrobek převzít. Kupující je povinen prokázat svá práva reklamovat (doklad o zakoupení výrobku, záruční list, doklad o uvedení výrobku do provozu).

Záruka se nevztahuje zejména na:

- vady, na které byla poskytnuta sleva;
- opotřebením a poškozením vzniklé běžným užíváním výrobku;
- poškození výrobku v důsledku neodborné či nesprávné instalace, použití výrobku v rozporu s návodem k použití, platnými právními předpisy a obecně známými a obvyklými způsoby používání, v důsledku použití výrobku k jinému účelu, než ke kterému je určen;
- poškození výrobku v důsledku zanedbané nebo nesprávné údržby;
- poškození výrobku způsobené jeho znečištěním, nehodou a zásahem vyšší moci (živelná událost, požár, vniknutí vody);
- vady funkčnosti výrobku způsobené nevhodnou kvalitou signálu, rušivým elektromagnetickým polem apod. mechanické poškození výrobku (např. ulomení knoflíku, pád);
- poškození způsobené použitím nevhodných médií, náplní, spotřebního materiálu (baterie) nebo nevhodnými provozními podmínkami (např. vysoké okolní teploty, vysoká vlhkost prostředí, otřesy);
- poškození, úpravu nebo jiný zásah do výrobku provedený neoprávněnou nebo neautorizovanou osobou (servisem);
- případy, kdy kupující při reklamaci neprokáže oprávněnost svých práv (kdy a kde reklamovaný výrobek zakoupil);
- případy, kdy se údaje v předložených dokladech liší od údajů uvedených na výrobku;
- případy, kdy reklamovaný výrobek nelze ztotožnit s výrobkem uvedeným v dokladech, kterými kupující prokazuje svá práva reklamovat (např. poškození výrobního čísla nebo záruční plomba přístroje, přepisované údaje v dokladech).

Výrobce:

FAST ČR, a.s., U Sanitasu 1621, 251 01 Říčany, Česká republika
info@sencor.com

Servisní střediska:

FAST ČR, a.s., Technická 1701, 251 01 Říčany, Česká republika, tel: 323 204 120
FAST ČR, a.s., areál GLP Park Brno Holubice, Holubice 552, 683 51 Holubice, tel: 531 010 295

Aktuální seznam servisních středisek pro ČR naleznete na www.sencor.cz.

E-mail: servis.praha@fastcr.cz

Originální znění návodu je v českém jazyce, další jazykové mutace jsou tvořeny příslušným překladem.

FAST®

FAST ČR, a.s.

 U Sanitasy 1621, 251 01 Říčany, Czech Republic
 tel.: +420 323 204 111, fax: +420 323 204 110

EU PROHLÁŠENÍ O SHODĚ

Produkt/ značka: Elektrická koloběžka / **SENCOR**

Typ/ model: **SCOOTER S31** jako výrobní model M2
 DC 36,0V (Li-ion baterie 7,5Ah); IPX5; Třída III; L_{WA} = 65dB(A)
 Frek.: 2402-2480MHz; max. výstupní výkon 1,205mW
 Adapter (GA20-4201500T)
 Vstup AC 100-240; 50/60 Hz; 1,8A; Třída II; IP20
 Výstup DC 42,0V; 1,5A; 63,0W

Výrobce: FAST ČR, a.s.
 U Sanitasy 1621, 251 01 Říčany, Česká republika
 DIČ: CZ24777749

Toto prohlášení o shodě se vydává na výhradní odpovědnost výrobce.

Osoba pověřená kompletací technické dokumentace: FAST ČR, a.s.

Předmět výše popsaného prohlášení je v souladu s příslušnými harmonizačními právními předpisy Unie:

Směrnice MD 2006/42/EC	Směrnice LVD 2014/35/EU	Směrnice ErP 2009/125/EC
Směrnice RED 2014/53/EU	Směrnice EMC 2014/30/EU	Směrnice NEOF 2000/14/ES
Směrnice RoHS 2011/65/EU+(EU)2015/863		

Příslušné harmonizované normy a další technické specifikace:

EN 60335-1:2012+AC+A11+A13+A14+A2+A15	EN IEC 61558-1:2019
EN IEC 62368-1:2020+A11	EN 62233:2008+AC
EN 17128:2020	EN ISO 12100:2010
EN 62479:2010	EN 55032:2015+A1+A11
EN 301 489-1 V2.2.3	EN 301 489-17 V3.2.6
EN IEC 55014-1:2021	EN IEC 55014-2:2021
EN IEC 61000-3-2:2019+A1	EN 61000-3-3:2013+A1+A2
	EN 61558-2-16:2009+A1
	EN 55035:2017+A11
	EN 300 328 V2.2.2



Místo vydání: Říčany

Datum vydání: 20. 11. 2025

Jméno: Ing. Luboš Cinek – Odpovědná osoba

Podpis:



IČO: 24777749, DIČ: CZ24777749

Bankovní spojení: Komerční banka Praha 1, č.ú. 89309011/0100, ČSOB Praha 1, č.ú. 8010-0116233383/0300
 Česká spořitelna Praha 4, č.ú. 2375682/0800

