

# camry

— Premium —



## CR 8076

(GB) user manual	3	(BS) upute za rad	32
(D) bedienungsanweisung	6	(H) felhasználói kézikönyv	35
(F) mode d'emploi	10	(FIN) käyttöopas	38
(E) manual de uso	13	(NL) handleiding	55
(P.) manual de serviço	16	(HR) upute za uporabu	47
(LT) naudojimo instrukcija	20	(RUS) инструкция обслуживания	41
(LV) lietošanas instrukcija	23	(SLO) navodila za uporabo	44
(EST) kasutusjuhend	26	(I) istruzioni per l'uso	50
(CZ) návod k obsluze	52	(DK) brugsanvisning	72
(RO) Instrucțiunea de deservire	29	(UA) інструкція з експлуатації	75
(GR) οδηγίες χρήσεως	58	(SR) корисничко упутство	69
(SK) používateľská príručka	66	(S) instruktionsbok	64
(MK) упатство за корисникот	61	(PL) instrukcja obsługi	81
(AR) دليل التعليمات	85	(BG) Инструкция за употреба	89

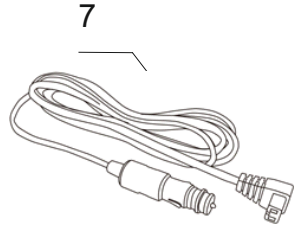
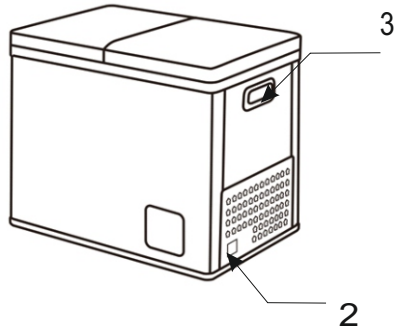

Picture A

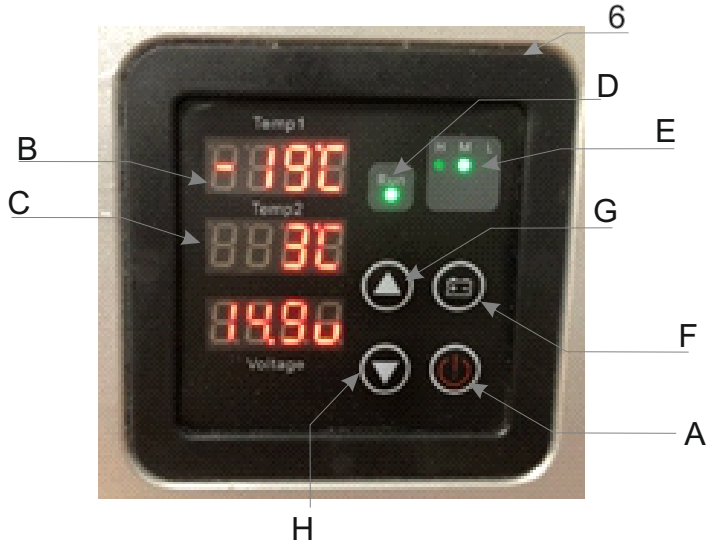

Picture B

AC: 220-240V~50/60Hz

DC: 12-24V  $\equiv$

## GENERAL SAFETY CONDITIONS

## IMPORTANT SAFETY INSTRUCTIONS

## PLEASE READ CAREFULLY AND KEEP FOR FUTURE REFERENCE

1. Before using the device, read the operating instructions and follow the instructions contained therein. The manufacturer is not liable for damages caused by the use of the device contrary to its intended use or improper operation.
2. The device is intended for home use only (non-commercial / private). Do not use for other purposes not in accordance with its intended use. Suitable for camping use, the unit may be connected to more than one power source.
3. The device should be connected, depending on the needs, to the "cigarette lighter" socket in the car with a voltage of 12V or 24V, or to a mains socket 230 V ~ 50 Hz. In order to increase the safety of use, many electrical devices should not be connected to one electric circuit simultaneously.
4. Be especially careful when using the device when children are in the vicinity. Do not allow children to play with the device, and do not let children or people unfamiliar with the device use it.
5. **WARNING:** This equipment may be used by children over 8 years of age and people with reduced physical, sensory or mental abilities, or people with no experience or knowledge of the equipment, if this is done under the supervision of a person responsible for their safety or has been provided to them instructions on the safe use of the device and are aware of the dangers associated with its use. Children should not play with the equipment. Cleaning and user maintenance should not be performed by children, unless they are over 8 years old and these activities are performed under supervision.
6. Always remove the plug from the outlet after use, holding the outlet with your hand. **DO NOT** pull on the cord.
7. Do not immerse the cable, plug and the entire device in water or any other liquid. Do not expose the device to weather conditions (rain, sun, etc.) or use it in high humidity conditions (bathrooms, damp mobile homes).
8. Periodically check the condition of the power cord. If the power cord is damaged, it should be replaced by a specialist repair shop in order to avoid a hazard.
9. Do not use the appliance with a damaged power cord or if it has been dropped or damaged in any way, or if it is not working properly. Do not repair the device yourself as it may cause electric shock. Take the damaged device to an appropriate service center for inspection or repair. Any repairs may only be performed by authorized service points. Incorrectly performed repairs can pose a serious threat to the user.
10. Place the appliance on a cool, stable, even surface that can support the weight of the appliance and all its contents, away from any hot kitchen appliances such as: electric cooker, gas burner, etc ...
11. Do not use the device near flammable materials.
12. The power cord must not hang over the edge of the table or touch hot surfaces.
13. Do not leave the device or the power supply in the socket unattended when it is switched on.
14. For additional protection, it is advisable to install a residual current device (RCD) in the electrical circuit with a rated residual current not exceeding 30 mA. In this regard, please consult a specialist electrician.
15. Do not touch bare wires.
16. Do not use the device if the connection sockets are wet.

17. Do not put electrical appliances inside the refrigerator.
  18. Do not block the device's ventilation openings.
  19. Protect the device against heat sources and sunlight.
  20. Put cold food into the device.
  21. Place the equipment in a place with adequate ventilation. The distance from other objects should be at least 20 cm.
- WARNING: Do not obstruct the ventilation openings in the equipment enclosure or in the built-in structure
  - WARNING: Protect the cooling system from damage
  - WARNING: Do not use electrical equipment inside the foodstuff storage compartment of a type other than that recommended by the manufacturer
  - WARNING: Do not store explosive substances inside the device, such as aerosol cans with flammable propellant.
  - WARNING: The equipment contains high pressure refrigerant. Do not modify the device. The device may only be serviced by a qualified - authorized service center.
  - WARNING: When positioning the machine, make sure that the power cord is not pinched or damaged.
  - WARNING: Do not place extension cords or portable power adapters on the back of this apparatus.

Before first use: Proper location

1. Before using for the first time, remove the packaging and leave a free space of at least 15 cm around the device (5 cm on the side, 10 cm when tilting the device).
  2. Position the refrigerator in a dry and well-ventilated place. Keep the refrigerator away from direct sunlight, heaters and corrosive gas.  
NOTE: Because this device is compressor operation based, ample space is required around the unit to allow it to exhaust properly.  
NOTE: It is not recommended to move the device if the floor is not smooth. Do not use if the refrigerator is tilted. If the refrigerator is drawn to a place for use, please leave it upright and wait for 10 minutes before use. When moving the refrigerator, always use both handles to carry the unit as level as possible. This is in order to protect the compressor and the sealed system.  
WARNING: Use two or more people to move and handle this unit. Failure to do so can result in back or other injury.
  3. Keep the portable refrigerator away from heat and direct sunlight if possible.
  4. This portable refrigerator is suitable for car use and camping however, the appliance should not be exposed to rain or any other severe weather elements.
  5. This portable refrigerator should not be placed in a built-in or recessed area. The device is designed to be freestanding.
  6. The normal operation of the refrigerator depends on heat radiation from the condenser.
  7. Clean the interior surface with a little bit of lukewarm water and a soft cloth.
- Note: When inserting the DC power-cord, make sure the input is a 12V-DC / 24V power source.  
IMPORTANT: Do not remove any safety, warning, or product information labels from your portable car refrigerator.

DEVICE DESCRIPTION Portable car refrigerator – Picture A

1. Base
2. Plug socket
3. Handle
4. Cover for refrigerator compartment
5. Cover for freezer compartment
6. Control Panel
7. DC Power Cord- For use when traveling, plug directly into car lighter.

CONTROL PANEL – Picture B

- |   |  |
|---|--|
| A – Power button ON/OFF                                   | B – Temp 1 - freezer compartment temperature display |
| C – Temp 2 - refrigerator compartment temperature display | D - RUN - compressor operation display               |
| E – Battery protection level display                      | F - Battery protection level button                  |
| G – Temperature up button                                 | H - Temperature down button                          |

BEFORE FIRST USE

When attempting to plug your portable freezer into a standard 12 V socket, the unit will not work if socket has a voltage of less than 9.6 V. The unit will restart when the voltage is 12.2V or greater.

When attempting to plug unit into a standard 24 V socket, the unit will not work if the socket has a voltage of less than 21.3 V. The unit will restart when the voltage is 25.2 V or greater.

The device can also be connected to the 230V ~ 50 / 60Hz mains supply after using an external power supply (not included). The recommended AC / DC adapter model is CR8076.1.

OPERATION

It is recommended to pack food into bags or containers intended to be in touch with food before placing it inside the refrigerator compartment and freezer compartment.

Temperature sensor sensitivity error is +/- 1°C.

1.Switch on the device by pressing button (A) by 3 seconds. The buzzer will be hear after pressing each button on control panel. After

switch on the device the self-test function will be automatically started, there will be shown figures from 000-111... to 999 on digital display for 2 seconds, indicators will be illuminated, next the display will show temperature inside both compartments and normal operation will be started. The compressor is turned on, it will start and stop operate to keep stable temperature inside device.

2. To set up the temperature in freezer compartment (5), adjust temperature by pressing button (G) to increase temperature or button (H) to decrease temperature. The temperature range in freezer compartment (5) is from +10°C to -20°C. After pressing button (G) or (H) change data will be remember, if there is no any button pressed by 3 seconds there will be displayed present temperature in compartment.

3. The temperature in refrigerator compartment (4) cannot be adjusted by user, it is adjusted automatically by electronic thermostat. The temperature range in refrigerator compartment (4) is from +2°C to +10°C, exact level depends on set up temperature in freezer compartment (5). If temperature in freezer compartment (5) is adjusted to -17°C, the temperature in refrigerator compartment (4) will be in range from +2°C to +4°C.

4. When turn on the device the compressor starts to operate, it is shown by illuminating the compressor operation display (D). When the temperature reach desired level, the compressor operation display (D) is not illuminated and compressor stop working. Compressor will switch on and switch off from time to time to keep desired temperature inside freezer and refrigerator compartments. Follow up the compressor operation cycles, the compressor operation display (D) will be switch on and switch off.

5. To select suitable battery protection level press button (F).

The device has three battery protection levels, which protect the normal operation of the device and protect the battery of the vehicle.

The three levels of battery protection select by repeated pressing button (F):

H - high level:

for voltage 12V: stops at 11.5V and starts operation at 12.5V

for voltage 24V: stops at 22.6V and starts operation at 26.0V

M - medium level:

for voltage 12V: stops at 10.7V and starts operation at 11.7V

for voltage 24V: stops at 22.6V and starts operation at 24.0V

L - low level:

for voltage 12V: stops at 10.0V and starts operation at 11.0V

for voltage 24V: stops at 21.6V and starts operation at 23.0V

6. The device is equipped with the setting memory function after power failure. When the control panel is powered off, the system will remember the set temperature level before power-off for 2 hours. After the power is restored, the system directly enters the temperature level fixed before the power failure.

In case of a power failure longer than 2 hours, the operation mode set before switching off is not saved, then the device will start operating with a default start temperature of -10°C.

7. Switch off the device by pressing button (A) by 3 seconds.

Common temperature settings for storage of:

Wine (from +6 to +18 ) Vaccines, Insulin (from +2 till - 8 )

Fruit (from 4 till - 6 ) Beverage (from 2 till - 5 )

Meat (-10 ) Ice cream (-15 )

Please be careful if you want to store drugs in the device. Place the food in containers / bags intended for this purpose before putting into the device.

## CLEANING AND MAINTENANCE

Always unplug the device before you start cleaning.

Do not use chemical solvents because they can cause permanent damage or deformation of the device. Clean the inside surface with a little lukewarm soapy water and a soft cloth.

## TECHNICAL DATA

Capacity: 38 liters (23 liters in freezer compartment + 15 liters refrigerator compartment)

Power supply:

DC 12V / 24V - car lighter socket

230V ~50/60Hz - mains socket after using an external power supply (not included)

Refrigerant: R600a / 40 g

Climate class: ST / N / SN

Isolation: C5H10

Rated Power Consumption: 40W

Maximum Rated Current: 3,34A

Warning: risk of fire



Device is made in class I of insulation and has to be connected

only to power outlet with ground circuit.

Device is compliant with EU directives:

Low voltage directive (LVD)

Electromagnetic compatibility (EMC)

Device marked CE mark on rating label

 To protect your environment: please separate carton boxes and plastic bags and dispose them in corresponding waste bins. Used appliance should be delivered to the dedicated collecting points due to hazardous components, which may affect the environment. Do not dispose this appliance in the common waste bin.

ALLGEMEINE SICHERHEITSBEDINGUNGEN  
WICHTIGE SICHERHEITSANWEISUNGENBITTE LESEN SIE SORGFÄLTIG DURCH UND BEWAHREN SIE DIE ZUKÜNFTIGE  
REFERENZ AUF

1. Lesen Sie vor der Verwendung des Geräts die Bedienungsanleitung und befolgen Sie die darin enthaltenen Anweisungen. Der Hersteller haftet nicht für Schäden, die durch die Verwendung des Geräts entstehen, die gegen den Verwendungszweck oder den unsachgemäßen Betrieb verstoßen.
2. Das Gerät ist nur für den Heimgebrauch bestimmt (nicht gewerblich / privat). Nicht für andere Zwecke verwenden, die nicht dem Verwendungszweck entsprechen. Das Gerät ist für Campingzwecke geeignet und kann an mehr als eine Stromquelle angeschlossen werden.
3. Das Gerät sollte je nach Bedarf an die Steckdose "Zigarettenanzünder" im Auto mit einer Spannung von 12 V oder 24 V oder an eine Netzsteckdose mit 230 V ~ 50 Hz angeschlossen werden, um die Gebrauchssicherheit zu erhöhen. Viele elektrische Geräte sollten nicht gleichzeitig an einen Stromkreis angeschlossen werden.
4. Seien Sie besonders vorsichtig, wenn Sie das Gerät verwenden, wenn sich Kinder in der Nähe befinden. Lassen Sie Kinder nicht mit dem Gerät spielen und lassen Sie Kinder oder Personen, die mit dem Gerät nicht vertraut sind, es nicht verwenden.
5. **WARNUNG:** Dieses Gerät darf von Kindern über 8 Jahren und Personen mit eingeschränkten körperlichen, sensorischen oder geistigen Fähigkeiten oder von Personen ohne Erfahrung oder Kenntnis des Geräts verwendet werden, wenn dies unter Aufsicht einer verantwortlichen Person erfolgt ihre Sicherheit oder wurden ihnen Anweisungen zur sicheren Verwendung des Geräts gegeben und sind sich der mit seiner Verwendung verbundenen Gefahren bewusst. Kinder sollten nicht mit dem Gerät spielen. Reinigung und Wartung durch den Benutzer sollten nicht von Kindern durchgeführt werden, es sei denn, sie sind älter als 8 Jahre und diese Aktivitäten werden unter Aufsicht durchgeführt.
6. Ziehen Sie nach dem Gebrauch immer den Stecker aus der Steckdose und halten Sie die Steckdose mit der Hand fest. NICHT an der Schnur ziehen.
7. Tauchen Sie das Kabel, den Stecker und das gesamte Gerät nicht in Wasser oder andere Flüssigkeiten. Setzen Sie das Gerät keinen Witterungsbedingungen (Regen, Sonne usw.) aus und verwenden Sie es nicht bei hoher Luftfeuchtigkeit (Badezimmer, feuchte Mobilheime).
8. Überprüfen Sie regelmäßig den Zustand des Netzkabels. Wenn das Netzkabel beschädigt ist, sollte es von einer Fachwerkstatt ausgetauscht werden, um eine Gefahr zu vermeiden.
9. Verwenden Sie das Gerät nicht mit einem beschädigten Netzkabel oder wenn es heruntergefallen oder in irgendeiner Weise beschädigt wurde oder wenn es nicht richtig funktioniert. Reparieren Sie das Gerät nicht selbst, da dies einen elektrischen Schlag verursachen kann. Bringen Sie das beschädigte Gerät zur Inspektion oder Reparatur zu einem geeigneten Servicecenter. Reparaturen dürfen nur von autorisierten Servicestellen durchgeführt werden. Falsch durchgeführte Reparaturen können eine ernsthafte Bedrohung für den Benutzer darstellen.
10. Stellen Sie das Gerät auf eine kühle, stabile und ebene Oberfläche, die das Gewicht des Geräts und seinen gesamten Inhalt tragen kann, fern von heißen Küchengeräten wie Elektroherd, Gasbrenner usw.

11. Verwenden Sie das Gerät nicht in der Nähe von brennbaren Materialien.
  12. Das Netzkabel darf nicht über der Tischkante hängen oder heiße Oberflächen berühren.
  13. Lassen Sie das Gerät oder die Stromversorgung beim Einschalten nicht unbeaufsichtigt in der Steckdose.
  14. Für zusätzlichen Schutz ist es ratsam, ein Fehlerstromschutzschalter (RCD) im Stromkreis mit einem Nennreststrom von nicht mehr als 30 mA zu installieren. Wenden Sie sich hierzu bitte an einen Elektriker.
  15. Berühren Sie keine blanken Drähte.
  16. Verwenden Sie das Gerät nicht, wenn die Anschlussbuchsen nass sind.
  17. Stellen Sie keine Elektrogeräte in den Kühlschrank.
  18. Blockieren Sie nicht die Lüftungsöffnungen des Geräts.
  19. Schützen Sie das Gerät vor Wärmequellen und Sonnenlicht.
  20. Geben Sie kaltes Essen in das Gerät.
  21. Stellen Sie das Gerät an einem Ort mit ausreichender Belüftung auf. Der Abstand zu anderen Objekten sollte mindestens 20 cm betragen.
- WARNUNG: Blockieren Sie nicht die Belüftungsöffnungen im Gerätegehäuse oder in der eingebauten Struktur
  - WARNUNG: Schützen Sie das Kühlsystem vor Beschädigungen
  - WARNUNG: Verwenden Sie im Aufbewahrungsfach für Lebensmittel keine anderen elektrischen Geräte als die vom Hersteller empfohlenen
  - WARNUNG: Lagern Sie keine explosiven Stoffe wie Aerosoldosen mit brennbarem Treibmittel im Gerät.
  - WARNUNG: Das Gerät enthält Hochdruck-Kältemittel. Verändern Sie das Gerät nicht. Das Gerät darf nur von einer qualifizierten - autorisierten Servicestelle gewartet werden.
  - WARNUNG: Achten Sie beim Aufstellen der Maschine darauf, dass das Netzkabel nicht eingeklemmt oder beschädigt wird.
  - WARNUNG: Legen Sie keine Verlängerungskabel oder tragbaren Netzteile auf die Rückseite dieses Geräts.

Vor dem ersten Gebrauch: Richtige Position

1. Entfernen Sie vor der ersten Verwendung die Verpackung und lassen Sie um das Gerät herum einen Freiraum von mindestens 15 cm (5 cm seitlich, 10 cm beim Kippen des Geräts).

2. Stellen Sie den Kühlschrank an einem trockenen und gut belüfteten Ort auf. Halten Sie den Kühlschrank von direkter Sonneneinstrahlung, Heizungen und ätzenden Gasen fern.

HINWEIS: Da dieses Gerät auf Kompressorbetrieb basiert, ist um das Gerät herum ausreichend Platz erforderlich, damit es ordnungsgemäß entlüften kann.

HINWEIS: Es wird nicht empfohlen, das Gerät zu bewegen, wenn der Boden nicht glatt ist. Nicht verwenden, wenn der Kühlschrank gekippt ist. Wenn der Kühlschrank an einen Gebrauchsort gezogen wird, lassen Sie ihn bitte aufrecht und warten Sie 10 Minuten, bevor Sie ihn verwenden. Verwenden Sie beim Bewegen des Kühlschranks immer beide Griffe, um das Gerät so waagrecht wie möglich zu tragen. Dies dient zum Schutz des Kompressors und des abgedichteten Systems.

WARNUNG: Verwenden Sie zwei oder mehr Personen, um dieses Gerät zu bewegen und zu handhaben. Andernfalls kann es zu Rücken- oder anderen Verletzungen kommen.

3. Halten Sie den tragbaren Kühlschrank nach Möglichkeit von Hitze und direkter Sonneneinstrahlung fern.

4. Dieser tragbare Kühlschrank ist für die Verwendung im Auto und für Campingzwecke geeignet. Das Gerät darf jedoch weder Regen noch anderen Unwetterelementen ausgesetzt werden.

5. Dieser tragbare Kühlschrank darf nicht in einem eingebauten oder vertieften Bereich aufgestellt werden. Das Gerät ist freistehend ausgelegt.

6. Der normale Betrieb des Kühlschranks hängt von der Wärmestrahlung des Kondensators ab.

7. Reinigen Sie die Innenfläche mit etwas lauwarmem Wasser und einem weichen Tuch.

Hinweis: Stellen Sie beim Einstecken des Gleichstromkabels sicher, dass es sich bei dem Eingang um eine 12-V-Gleichstrom- / 24-V-Stromquelle handelt.

WICHTIG: Entfernen Sie keine Sicherheits-, Warn- oder Produktinformationsetiketten von Ihrem tragbaren Autokühlschrank.

GERÄTEBESCHREIBUNG Tragbarer Autokühlschrank - Bild A.

1. Basis

2. Steckdose
3. Griff
4. Abdeckung für Kühlfach
5. Abdeckung für Gefrierfach
6. Bedienfeld
7. Gleichstromkabel - Zur Verwendung auf Reisen direkt an das Feuerzeug anschließen.

#### BDIENFELD - Bild B.

- A - Power-Taste ON / OFF
- B - Temperatur 1 - Temperaturanzeige
- C - Temp 2 - Temperaturanzeige im Kühlfach
- D - RUN - Kompressor-Betriebsanzeige
- E - Anzeige der Batterieschutzstufe
- F - Taste für Batterieschutzstufe
- G - Temperaturanstiegstaste
- H - Taste zum Absenken der Temperatur

#### VOR DEM ERSTEN GEBRAUCH

- Wenn Sie versuchen, Ihren tragbaren Gefrierschrank an eine Standard-12-V-Steckdose anzuschließen, funktioniert das Gerät nicht, wenn die Steckdose eine Spannung von weniger als 9,6 V hat. Das Gerät wird neu gestartet, wenn die Spannung 12,2V oder größer ist.
- Wenn Sie versuchen, das Gerät an eine Standard-24-V-Steckdose anzuschließen, funktioniert das Gerät nicht, wenn die Steckdose eine Spannung von weniger als 21,3 V hat. Das Gerät wird neu gestartet, wenn die Spannung 25,2 V oder mehr beträgt.
- Das Gerät kann auch nach Verwendung eines externen Netzteils (nicht im Lieferumfang enthalten) an das 230V ~ 50 / 60Hz-Netz angeschlossen werden. Das empfohlene AC / DC-Adaptermodell ist CR8076.1.

#### BETRIEB

Es wird empfohlen, Lebensmittel in Beutel oder Behälter zu packen, die mit Lebensmitteln in Kontakt kommen sollen, bevor sie in das Kühl- und Gefrierfach gestellt werden.

Der Empfindlichkeitsfehler des Temperatursensors beträgt +/- 1 ° C.

1. Schalten Sie das Gerät durch Drücken der Taste (A) um 3 Sekunden ein. Der Summer ertönt nach Drücken jeder Taste auf dem Bedienfeld. Nach dem Einschalten des Geräts wird die Selbsttestfunktion automatisch gestartet. Auf der Digitalanzeige werden 2 Sekunden lang Zahlen von 000-111 ... bis 999 angezeigt. Die Anzeigen leuchten auf. Anschließend zeigt die Anzeige die Temperatur in beiden Fächern an und der normale Betrieb wird gestartet. Wenn der Kompressor eingeschaltet ist, startet und stoppt er den Betrieb, um die Temperatur im Gerät stabil zu halten.

2. Um die Temperatur im Gefrierfach (5) einzustellen, stellen Sie die Temperatur durch Drücken der Taste (G) ein, um die Temperatur zu erhöhen, oder der Taste (H), um die Temperatur zu senken. Der Temperaturbereich im Gefrierfach (5) reicht von + 10 ° C bis -20 ° C. Nach dem Drücken der Taste (G) oder (H) werden die Änderungsdaten gespeichert. Wenn 3 Sekunden lang keine Taste gedrückt wird, wird die aktuelle Temperatur im Fach angezeigt.

3. Die Temperatur im Kühlraum (4) kann vom Benutzer nicht eingestellt werden, sondern wird automatisch vom elektronischen Thermostat eingestellt. Der Temperaturbereich im Kühlraum (4) reicht von + 2 ° C bis + 10 ° C, der genaue Wert hängt von der eingestellten Temperatur im Gefrierfach (5) ab. Wenn die Temperatur im Gefrierfach (5) auf -17 ° C eingestellt ist, liegt die Temperatur im Kühlfach (4) im Bereich von + 2 ° C bis + 4 ° C.

4. Wenn Sie das Gerät einschalten, beginnt der Kompressor zu arbeiten. Dies wird durch Aufleuchten der Kompressorbetriebsanzeige (D) angezeigt. Wenn die Temperatur das gewünschte Niveau erreicht hat, leuchtet die Anzeige für den Kompressorbetrieb (D) nicht auf und der Kompressor funktioniert nicht mehr. Der Kompressor schaltet sich von Zeit zu Zeit ein und aus, um die gewünschte Temperatur in den Gefrier- und Kühlräumen zu halten. Nach den Kompressorbetriebszyklen wird die Kompressorbetriebsanzeige (D) ein- und ausgeschaltet.

5. Um die geeignete Batterieschutzstufe auszuwählen, drücken Sie die Taste (F).

Das Gerät verfügt über drei Batterieschutzstufen, die den normalen Betrieb des Geräts und die Batterie des Fahrzeugs schützen.

Die drei Stufen des Batterieschutzes werden durch wiederholtes Drücken der Taste (F) ausgewählt:

H - hohes Niveau:

für Spannung 12V: stoppt bei 11,5 V und nimmt den Betrieb bei 12,5 V auf

für Spannung 24V: stoppt bei 22,6 V und nimmt den Betrieb bei 26,0 V auf

M - mittleres Niveau:

für Spannung 12V: stoppt bei 10,7 V und nimmt den Betrieb bei 11,7 V auf

für Spannung 24V: stoppt bei 22,6 V und nimmt den Betrieb bei 24,0 V auf

L - niedriges Niveau:

für Spannung 12V: stoppt bei 10,0 V und nimmt den Betrieb bei 11,0 V auf

für Spannung 24V: stoppt bei 21,6 V und nimmt den Betrieb bei 23,0 V auf

6. Das Gerät ist nach einem Stromausfall mit der Einstellungsspeicherfunktion ausgestattet. Wenn das Bedienfeld ausgeschaltet ist, speichert das System das eingestellte Temperaturniveau vor dem Ausschalten für 2 Stunden. Nach Wiederherstellung der Stromversorgung tritt das System direkt in das vor dem Stromausfall festgelegte Temperaturniveau ein.

Bei einem Stromausfall von mehr als 2 Stunden wird der vor dem Ausschalten eingestellte Betriebsmodus nicht gespeichert, und das Gerät wird mit einer Standardstarttemperatur von -10 ° C in Betrieb genommen.

7. Schalten Sie das Gerät aus, indem Sie die Taste (A) 3 Sekunden lang drücken.

Allgemeine Temperatureinstellungen für die Lagerung von:

- Wein (von +6 bis + 18 ° C)
- Impfstoffe, Insulin (von + 2 ° C bis - 8 ° C)
- Obst (von 4 ° C bis - 6 ° C)
- Getränk (von 2 ° C bis - 5 ° C)



- Fleisch (-10 °C)
- Eis (-15 °C)

Bitte seien Sie vorsichtig, wenn Sie Medikamente im Gerät aufbewahren möchten. Legen Sie die Lebensmittel in dafür vorgesehene Behälter / Beutel, bevor Sie sie in das Gerät geben.

#### REINIGUNG UND INSTANDHALTUNG

Ziehen Sie immer den Stecker aus der Steckdose, bevor Sie mit der Reinigung beginnen.

Verwenden Sie keine chemischen Lösungsmittel, da diese das Gerät dauerhaft beschädigen oder verformen können. Reinigen Sie die Innenfläche mit etwas lauwarmem Seifenwasser und einem weichen Tuch.

#### TECHNISCHE DATEN

Fassungsvermögen: 38 Liter (23 Liter im Gefrierfach + 15 Liter Kühlfach)

Energieversorgung:

- DC 12V / 24V - Feuerzeugbuchse
- 230 V ~ 50/60 Hz - Netzsteckdose nach Verwendung eines externen Netzteils (nicht im Lieferumfang enthalten)

Kältemittel: R600a / 40 g

Klimaklasse: ST / N / SN

Isolierung: C5H10

Nennstromverbrauch: 40W

Maximaler Nennstrom: 3,34 A.

Das Gerät wurde in der ersten Isolationsklasse angefertigt, wodurch es Erdung erfordert. Das Gerät ist mit den Voraussetzungen folgender Richtlinien übereinstimmend.  
Elektrische Niederspannungsgeräte (LVD)  
Elektromagnetische Kompatibilität (EMC)  
Das Produkt mit CE auf dem Leistungsschild bezeichnet.



Achtung: Brandgefahr



Den Pappkarton im Altpapier entsorgen. Polyäthylenbeutel (PE) in dem Behälter für Kunststoff entsorgen. Das abgenutzte Gerät zum Recycling zu einer offiziellen Sammelstelle bringen, da es gefährliche Substanzen enthält, die die Umwelt gefährden können. Das Gerät sollte in einer Form abgegeben werden, die eine weitere Nutzung unmöglich macht. Wenn es Batterien enthält, sollten diese rausgenommen und separat an einer Sammelstelle abgegeben werden. Das Gerät darf nicht in den Hausmüll rausgeworfen werden!!

CONDITIONS GENERALES DE SECURITE  
CONSIGNES DE SÉCURITÉ IMPORTANTES

VEUILLEZ LIRE ATTENTIVEMENT ET CONSERVER POUR RÉFÉRENCE FUTURE

1. Avant d'utiliser l'appareil, lisez le mode d'emploi et suivez les instructions qu'il contient. Le fabricant n'est pas responsable des dommages causés par l'utilisation de l'appareil contraire à son utilisation prévue ou à un fonctionnement incorrect.
2. L'appareil est destiné à un usage domestique uniquement (non commercial / privé). Ne l'utilisez pas à d'autres fins non conformes à son utilisation prévue. Convient pour le camping, l'unité peut être connectée à plus d'une source d'alimentation.
3. L'appareil doit être connecté, en fonction des besoins, à la prise «allume-cigare» de la voiture avec une tension de 12V ou 24V, ou à une prise secteur 230 V ~ 50 Hz. Afin d'augmenter la sécurité d'utilisation, de nombreux appareils électriques ne doivent pas être connectés simultanément à un circuit électrique.
4. Soyez particulièrement prudent lorsque vous utilisez l'appareil lorsque des enfants se trouvent à proximité. Ne laissez pas les enfants jouer avec l'appareil et ne laissez pas les enfants ou les personnes non familiarisées avec l'appareil l'utiliser.
5. AVERTISSEMENT: Cet équipement peut être utilisé par des enfants de plus de 8 ans et des personnes ayant des capacités physiques, sensorielles ou mentales réduites, ou des personnes sans expérience ou connaissance de l'équipement, si cela est fait sous la supervision d'une personne responsable de leur sécurité ou a reçu des instructions sur l'utilisation en toute sécurité de l'appareil et sont conscients des dangers liés à son utilisation. Les enfants ne doivent pas jouer avec l'équipement. Le nettoyage et l'entretien par l'utilisateur ne doivent pas être effectués par des enfants, à moins qu'ils n'aient plus de 8 ans et que ces activités soient effectuées sous surveillance.
6. Retirez toujours la fiche de la prise après utilisation, en tenant la prise avec votre main. NE tirez PAS sur le cordon.
7. Ne plongez pas le câble, la fiche et l'ensemble de l'appareil dans l'eau ou tout autre liquide. N'exposez pas l'appareil aux intempéries (pluie, soleil, etc.) et ne l'utilisez pas dans des conditions d'humidité élevée (salles de bain, mobile homes humides).
8. Vérifiez régulièrement l'état du cordon d'alimentation. Si le cordon d'alimentation est endommagé, il doit être remplacé par un atelier de réparation spécialisé afin d'éviter tout danger.
9. N'utilisez pas l'appareil avec un cordon d'alimentation endommagé ou s'il est tombé ou endommagé de quelque manière que ce soit, ou s'il ne fonctionne pas correctement. Ne réparez pas l'appareil vous-même car cela pourrait provoquer un choc électrique. Apportez l'appareil endommagé à un centre de service approprié pour inspection ou réparation. Les réparations ne peuvent être effectuées que par des points de service agréés. Des réparations mal effectuées peuvent constituer une menace sérieuse pour l'utilisateur.
10. Placez l'appareil sur une surface fraîche, stable et plane pouvant supporter le poids de l'appareil et de tout son contenu, loin de tout appareil de cuisine chaud tel que: cuisinière électrique, brûleur à gaz, etc.
11. N'utilisez pas l'appareil à proximité de matériaux inflammables.
12. Le cordon d'alimentation ne doit pas pendre du bord de la table ni toucher des surfaces chaudes.
13. Ne laissez pas l'appareil ou le bloc d'alimentation dans la prise sans surveillance lorsqu'il est sous tension.

14. Pour une protection supplémentaire, il est conseillé d'installer un disjoncteur différentiel (RCD) dans le circuit électrique avec un courant résiduel nominal ne dépassant pas 30 mA.

À cet égard, veuillez consulter un électricien spécialisé.

15. Ne touchez pas les fils dénudés.

16. N'utilisez pas l'appareil si les prises de connexion sont humides.

17. Ne placez pas d'appareils électriques à l'intérieur du réfrigérateur.

18. Ne bloquez pas les ouvertures de ventilation de l'appareil.

19. Protégez l'appareil contre les sources de chaleur et la lumière du soleil.

20. Mettez des aliments froids dans l'appareil.

21. Placez l'équipement dans un endroit suffisamment ventilé. La distance des autres objets doit être d'au moins 20 cm.

- ATTENTION : Ne pas obstruer les ouvertures de ventilation dans le boîtier de l'équipement ou dans la structure intégrée

- AVERTISSEMENT : Protégez le système de refroidissement contre les dommages

- ATTENTION : Ne pas utiliser d'équipement électrique à l'intérieur du compartiment de stockage des denrées alimentaires d'un autre type que celui préconisé par le fabricant

- AVERTISSEMENT : Ne stockez pas de substances explosives telles que des bombes aérosol contenant du gaz propulseur inflammable à l'intérieur de l'appareil.

- AVERTISSEMENT : L'équipement contient du réfrigérant haute pression. Ne modifiez pas l'appareil. L'appareil ne peut être réparé que par un centre de service qualifié et autorisé.

- ATTENTION : Lors du positionnement de la machine, s'assurer que le cordon d'alimentation n'est pas pincé ou endommagé.

- AVERTISSEMENT : Ne placez pas de rallonges ou d'adaptateurs d'alimentation portables à l'arrière de cet appareil.

Avant la première utilisation: emplacement approprié

1. Avant de l'utiliser pour la première fois, retirez l'emballage et laissez un espace libre d'au moins 15 cm autour de l'appareil (5 cm sur le côté, 10 cm lors de l'inclinaison de l'appareil).

2. Placez le réfrigérateur dans un endroit sec et bien ventilé. Gardez le réfrigérateur à l'abri de la lumière directe du soleil, des radiateurs et des gaz corrosifs.

REMARQUE: Cet appareil étant basé sur le fonctionnement du compresseur, un espace suffisant est nécessaire autour de l'unité pour lui permettre de s'évacuer correctement.

REMARQUE: il n'est pas recommandé de déplacer l'appareil si le sol n'est pas lisse. Ne pas utiliser si le réfrigérateur est incliné. Si le réfrigérateur est attiré vers un lieu d'utilisation, veuillez le laisser en position verticale et attendre 10 minutes avant de l'utiliser. Lorsque vous déplacez le réfrigérateur, utilisez toujours les deux poignées pour transporter l'appareil aussi à niveau que possible. Ceci afin de protéger le compresseur et le système scellé.

AVERTISSEMENT: utilisez deux personnes ou plus pour déplacer et manipuler cet appareil. Le non-respect de cette consigne peut entraîner des blessures au dos ou autres.

3. Gardez le réfrigérateur portable à l'abri de la chaleur et de la lumière directe du soleil si possible.

4. Ce réfrigérateur portable convient à une utilisation en voiture et au camping. Cependant, l'appareil ne doit pas être exposé à la pluie ou à tout autre élément météorologique violent.

5. Ce réfrigérateur portable ne doit pas être placé dans une zone encastrée ou encastrée. L'appareil est conçu pour être autonome.

6. Le fonctionnement normal du réfrigérateur dépend du rayonnement thermique du condenseur.

7. Nettoyez la surface intérieure avec un peu d'eau tiède et un chiffon doux.

Remarque: lorsque vous insérez le cordon d'alimentation CC, assurez-vous que l'entrée est une source d'alimentation 12 V ~ CC / 24 V.

IMPORTANT: ne retirez aucune étiquette de sécurité, d'avertissement ou d'information sur le produit de votre réfrigérateur de voiture portable.

DESCRIPTION DE L'APPAREIL Réfrigérateur portable pour voiture - Image A

- |   |  |
|---|--|
| 1. Base   | 2. Prise de courant                        |
| 3. Poignée  | 4. Couvercle du compartiment réfrigérateur |
| 5. Couvercle du compartiment congélateur  | 6. Panneau de commande                     |
| 7. Cordon d'alimentation CC - Pour une utilisation en voyage, branchez directement sur l'allume-cigare. |  |

PANNEAU DE COMMANDE - Image B

A - Bouton d'alimentation ON / OFF

B - Temp 1 - affichage de la température du compartiment congélateur

C - Temp 2 - affichage de la température du compartiment réfrigérateur

D - RUN - affichage du fonctionnement du compresseur

- E - Affichage du niveau de protection de la batterie
- F - Bouton de niveau de protection de la batterie
- G - Bouton d'augmentation de la température
- H - Bouton de diminution de la température

## AVANT LA PREMIÈRE UTILISATION

- Lorsque vous essayez de brancher votre congélateur portable dans une prise 12 V standard, l'appareil ne fonctionnera pas si la prise a une tension inférieure à 9,6 V. L'appareil redémarrera lorsque la tension est de 12,2 V ou plus.
- Lorsque vous essayez de brancher l'appareil sur une prise 24 V standard, l'appareil ne fonctionnera pas si la prise a une tension inférieure à 21,3 V. L'appareil redémarrera lorsque la tension est de 25,2 V ou plus.
- L'appareil peut également être connecté à l'alimentation secteur 230V ~ 50 / 60Hz après avoir utilisé une alimentation externe (non fournie). Le modèle d'adaptateur CA / CC recommandé est CR8076.1.

## OPÉRATION

Il est recommandé d'emballer les aliments dans des sacs ou des récipients destinés à être en contact avec les aliments avant de les placer dans le compartiment réfrigérateur et le compartiment congélateur.

L'erreur de sensibilité du capteur de température est de +/- 1 ° C.

1. Allumez l'appareil en appuyant sur le bouton (A) pendant 3 secondes. Le buzzer se fera entendre après avoir appuyé sur chaque bouton du panneau de commande. Après avoir allumé l'appareil, la fonction d'auto-test sera automatiquement démarrée, les chiffres de 000-111 ... à 999 seront affichés sur l'affichage numérique pendant 2 secondes, les indicateurs seront allumés, ensuite l'écran affichera la température à l'intérieur des deux compartiments et le fonctionnement normal démarrera. Le compresseur est allumé, il démarre et s'arrête pour maintenir une température stable à l'intérieur de l'appareil.

2. Pour régler la température dans le compartiment congélateur (5), réglez la température en appuyant sur le bouton (G) pour augmenter la température ou sur le bouton (H) pour diminuer la température. La plage de température dans le compartiment congélateur (5) est de + 10 ° C à -20 ° C. Après avoir appuyé sur le bouton (G) ou (H), les données de changement seront mémorisées, si aucun bouton n'est enfoncé pendant 3 secondes, la température actuelle dans le compartiment sera affichée.

3. La température dans le compartiment réfrigérateur (4) ne peut pas être ajustée par l'utilisateur, elle est ajustée automatiquement par un thermostat électronique. La plage de température dans le compartiment réfrigérateur (4) est de + 2 ° C à + 10 ° C, le niveau exact dépend de la température de réglage dans le compartiment congélateur (5). Si la température dans le compartiment congélateur (5) est réglée à -17 ° C, la température dans le compartiment réfrigérateur (4) sera comprise entre + 2 ° C et + 4 ° C.

4. Lors de la mise en marche de l'appareil, le compresseur commence à fonctionner, cela est indiqué en éclairant l'écran de fonctionnement du compresseur (D). Lorsque la température atteint le niveau souhaité, l'affichage de fonctionnement du compresseur (D) ne s'allume pas et le compresseur cesse de fonctionner. Le compresseur s'allumera et s'éteindra de temps en temps pour maintenir la température désirée à l'intérieur des compartiments du congélateur et du réfrigérateur. Suivez les cycles de fonctionnement du compresseur, l'affichage de fonctionnement du compresseur (D) s'allume et s'éteint.

5. Pour sélectionner le niveau de protection de la batterie approprié, appuyez sur le bouton (F).

L'appareil dispose de trois niveaux de protection de la batterie, qui protègent le fonctionnement normal de l'appareil et protègent la batterie du véhicule.

Les trois niveaux de protection de la batterie sont sélectionnés en appuyant plusieurs fois sur le bouton (F):

H - niveau élevé:

pour tension 12 V: s'arrête à 11,5 V et commence à fonctionner à 12,5 V

pour tension 24 V: s'arrête à 22,6 V et commence à fonctionner à 26,0 V

M - niveau moyen:

pour tension 12 V: s'arrête à 10,7 V et commence à fonctionner à 11,7 V

pour tension 24 V: s'arrête à 22,6 V et commence à fonctionner à 24,0 V

L - niveau bas:

pour tension 12 V: s'arrête à 10,0 V et commence à fonctionner à 11,0 V

pour tension 24 V: s'arrête à 21,6 V et commence à fonctionner à 23,0 V

6. L'appareil est équipé de la fonction de mémoire de réglage après une panne de courant. Lorsque le panneau de commande est mis hors tension, le système se souviendra du niveau de température réglé avant la mise hors tension pendant 2 heures. Une fois le courant rétabli, le système entre directement le niveau de température fixé avant la panne de courant.

En cas de panne de courant de plus de 2 heures, le mode de fonctionnement réglé avant la mise hors tension n'est pas enregistré, puis l'appareil commencera à fonctionner avec une température de démarrage par défaut de -10 ° C.

7. Éteignez l'appareil en appuyant sur le bouton (A) pendant 3 secondes.

Réglages de température courants pour le stockage de:

- Vin (de +6 à + 18 ° C)
- Vaccins, insuline (de + 2 ° C à - 8 ° C)
- Fruits (de 4 ° C à - 6 ° C)
- Boissons (de 2 ° C à - 5 ° C)
- Viande (-10 ° C)
- Glace (-15 ° C)

Soyez prudent si vous souhaitez stocker des médicaments dans l'appareil. Placez les aliments dans des récipients / sacs prévus à cet effet avant de les mettre dans l'appareil.

## NETTOYAGE ET ENTRETIEN

Débranchez toujours l'appareil avant de commencer le nettoyage.

N'utilisez pas de solvants chimiques car ils peuvent causer des dommages permanents ou une déformation de l'appareil. Nettoyez la surface intérieure avec un peu d'eau savonneuse tiède et un chiffon doux.

## DONNÉES TECHNIQUES

Capacité: 38 litres (23 litres dans le compartiment congélateur + 15 litres dans le compartiment réfrigérateur)

Source de courant:

• DC 12V / 24V - prise allume-cigare

• 230V ~ 50 / 60Hz - prise secteur après utilisation d'une alimentation externe (non incluse)

Réfrigérant: R600a / 40 g

Classe climatique: ST / N / SN

Isolement: C5H10

Consommation d'énergie nominale: 40 W

Courant nominal maximum: 3,34A

Attention : risque d'incendie



L'appareil de la classe d'isolation électrique demande une prise à la terre.

L'appareil est conforme aux exigences des directives :

Appareil électrique basse tension (LVD)

Compatibilité électromagnétique (EMC)

Produit marqué CE sur la plaquette signalétique.



Respect de l'environnement. Nous vous prions de bien vouloir trier les emballages en carton ainsi que les sachets plastiques (en polyéthylène). L'appareil usagé ne doit pas être jeté à la poubelle mais remis au point de collecte prévu à cet effet car il contient des éléments pouvant être nocifs pour l'environnement. L'appareil électrique doit être remis de manière à limiter au maximum une éventuelle utilisation ultérieure. Si l'appareil contient des piles, il faut les retirer et les remettre à un autre point de collecte.

Ne pas jeter l'appareil dans une poubelle de déchets ménagers !!!

## ESPAÑOL

### CONDICIONES GENERALES DE SEGURIDAD INSTRUCCIONES DE SEGURIDAD IMPORTANTES

#### POR FAVOR LEA DETENIDAMENTE Y GUARDE PARA FUTURAS REFERENCIAS

1. Antes de usar el dispositivo, lea las instrucciones de funcionamiento y siga las instrucciones contenidas en ellas. El fabricante no se hace responsable de los daños causados por el uso del dispositivo en contra de su uso previsto o por un funcionamiento inadecuado.
2. El dispositivo está diseñado para uso doméstico únicamente (no comercial / privado). No lo utilice para otros fines que no estén de acuerdo con el uso previsto. Apta para acampar, la unidad se puede conectar a más de una fuente de alimentación.
3. El dispositivo debe conectarse, según las necesidades, a la toma del "encendedor de cigarrillos" del automóvil con una tensión de 12V o 24V, oa una toma de red 230 V ~ 50 Hz. Para aumentar la seguridad de uso, muchos dispositivos eléctricos no deben conectarse a un circuito eléctrico simultáneamente.
4. Tenga especial cuidado cuando utilice el dispositivo cuando haya niños cerca. No permita que los niños jueguen con el dispositivo y no permita que los niños o personas no familiarizadas con el dispositivo lo usen.
5. **ADVERTENCIA:** Este equipo puede ser utilizado por niños mayores de 8 años y personas con capacidades físicas, sensoriales o mentales reducidas, o personas sin experiencia o conocimiento del equipo, si se hace bajo la supervisión de una persona responsable de su seguridad o se les ha proporcionado instrucciones sobre el uso seguro del dispositivo y son conscientes de los peligros asociados con su uso. Los niños no deben jugar con el equipo. La limpieza y el mantenimiento del usuario no deben ser realizados por niños, a menos que sean mayores de 8 años y estas actividades se realicen bajo supervisión.
6. Siempre retire el enchufe del tomacorriente después de su uso, sosteniendo el tomacorriente con la mano. NO tire del cable.
7. No sumerja el cable, el enchufe y todo el dispositivo en agua o cualquier otro líquido. No exponga el dispositivo a condiciones climáticas (lluvia, sol, etc.) ni lo use en condiciones de alta humedad (baños, casas móviles húmedas).
8. Verifique periódicamente el estado del cable de alimentación. Si el cable de alimentación está dañado, debe ser reemplazado por un taller de reparación especializado para evitar peligros.

9. No utilice el aparato con un cable de alimentación dañado o si se ha caído o dañado de alguna manera, o si no funciona correctamente. No repare el dispositivo usted mismo, ya que puede provocar una descarga eléctrica. Lleve el dispositivo dañado a un centro de servicio apropiado para su inspección o reparación. Las reparaciones solo pueden ser realizadas por puntos de servicio autorizados. Las reparaciones realizadas incorrectamente pueden representar una seria amenaza para el usuario.
  10. Coloque el aparato sobre una superficie fresca, estable y uniforme que pueda soportar el peso del aparato y todo su contenido, lejos de cualquier aparato de cocina caliente como: cocina eléctrica, quemador de gas, etc.
  11. No utilice el dispositivo cerca de materiales inflamables.
  12. El cable de alimentación no debe colgar del borde de la mesa ni tocar superficies calientes.
  13. No deje el dispositivo o la fuente de alimentación en el enchufe sin vigilancia cuando esté encendido.
  14. Para protección adicional, se recomienda instalar un dispositivo de corriente residual (RCD) en el circuito eléctrico con una corriente residual nominal que no exceda los 30 mA. A este respecto, consulte a un electricista especializado.
  15. No toque los cables desnudos.
  16. No utilice el dispositivo si las tomas de conexión están mojadas.
  17. No coloque aparatos eléctricos dentro del frigorífico.
  18. No bloquee las aberturas de ventilación del dispositivo.
  19. Proteja el dispositivo contra fuentes de calor y luz solar.
  20. Pon comida fría en el dispositivo.
  21. Coloque el equipo en un lugar con ventilación adecuada. La distancia a otros objetos debe ser de al menos 20 cm.
- ADVERTENCIA: No obstruya las aberturas de ventilación en el gabinete del equipo o en la estructura empotrada
  - ADVERTENCIA: Proteja el sistema de enfriamiento de daños
  - ADVERTENCIA: No utilice equipos eléctricos dentro del compartimento de almacenamiento de alimentos de un tipo diferente al recomendado por el fabricante.
  - ADVERTENCIA: No almacene sustancias explosivas como botes de aerosol con propelente inflamable dentro del dispositivo.
  - ADVERTENCIA: El equipo contiene refrigerante a alta presión. No modifique el dispositivo. El dispositivo solo puede ser reparado por un centro de servicio calificado y autorizado.
  - ADVERTENCIA: Al colocar la máquina, asegúrese de que el cable de alimentación no esté pellizcado o dañado.
  - ADVERTENCIA: No coloque cables de extensión ni adaptadores de corriente portátiles en la parte posterior de este aparato.

Antes del primer uso: ubicación adecuada

1. Antes de utilizarlo por primera vez, retire el embalaje y deje un espacio libre de al menos 15 cm alrededor del dispositivo (5 cm en el lateral, 10 cm al inclinar el dispositivo).
2. Coloque el frigorífico en un lugar seco y bien ventilado. Mantenga el refrigerador alejado de la luz solar directa, calentadores y gas corrosivo.

NOTA: Debido a que este dispositivo se basa en el funcionamiento del compresor, se requiere un amplio espacio alrededor de la unidad para permitir que se descargue correctamente.

NOTA: No se recomienda mover el dispositivo si el piso no es liso. No lo use si el refrigerador está inclinado. Si el refrigerador se lleva a

un lugar para su uso, déjelo en posición vertical y espere 10 minutos antes de usarlo. Cuando mueva el refrigerador use siempre ambas asas para llevar la unidad lo más nivelada posible. Esto es para proteger el compresor y el sistema sellado.

**ADVERTENCIA:** Utilice dos o más personas para mover y manipular esta unidad. El no hacerlo puede resultar en lesiones de espalda u otras.

3. Mantenga el refrigerador portátil alejado del calor y la luz solar directa si es posible.

4. Este refrigerador portátil es adecuado para uso en automóvil y campamentos; sin embargo, el aparato no debe exponerse a la lluvia ni a ningún otro elemento meteorológico severo.

5. Este refrigerador portátil no debe colocarse en un área empotrada o empotrada. El dispositivo está diseñado para ser independiente.

6. El funcionamiento normal del frigorífico depende de la radiación de calor del condensador

7. Limpiar la superficie interior con un poco de agua tibia y un paño suave.

**Nota:** Al insertar el cable de alimentación de CC, asegúrese de que la entrada sea una fuente de alimentación de 12V ~ CC / 24V

**IMPORTANTE:** No quite ninguna etiqueta de seguridad, advertencia o información del producto de su refrigerador portátil para automóvil.

#### DESCRIPCIÓN DEL DISPOSITIVO Refrigerador portátil para automóvil - Imagen A

1. Base
2. Enchufe
3. Asa
4. Tapa del compartimento frigorífico
5. Tapa del compartimento del congelador
6. Panel de control
7. Cable de alimentación de CC: para usar cuando viaja, conéctelo directamente al encendedor del automóvil.

#### PANEL DE CONTROL - Imagen B

A - Botón de encendido ON / OFF

B - Temp 1 - Pantalla de temperatura del compartimento congelador

C - Temp 2 - Pantalla de temperatura del compartimento frigorífico

D - RUN - pantalla de funcionamiento del compresor

E - Visualización del nivel de protección de la batería

F - Botón de nivel de protección de la batería

G - Botón de aumento de temperatura

H - Botón para bajar la temperatura

#### ANTES DEL PRIMER USO

- Cuando intente enchufar su congelador portátil en un enchufe estándar de 12 V, la unidad no funcionará si el enchufe tiene un voltaje de menos de 9,6 V. La unidad se reiniciará cuando el voltaje sea de 12,2 V o más.
- Al intentar enchufar la unidad en un enchufe estándar de 24 V, la unidad no funcionará si el enchufe tiene un voltaje de menos de 21,3 V. La unidad se reiniciará cuando el voltaje sea de 25,2 V o superior.
- El dispositivo también se puede conectar a la red eléctrica de 230V ~ 50 / 60Hz después de usar una fuente de alimentación externa (no incluida). El modelo de adaptador CA / CC recomendado es CR8076.1.

#### OPERACIÓN

Se recomienda empacar los alimentos en bolsas o recipientes destinados a estar en contacto con los alimentos antes de colocarlos dentro del compartimento del refrigerador y del congelador.

El error de sensibilidad del sensor de temperatura es +/- 1 ° C.

1. Encienda el dispositivo presionando el botón (A) durante 3 segundos. El zumbador se escuchará después de presionar cada botón en el panel de control. Después de encender el dispositivo, la función de autoprueba se iniciará automáticamente, se mostrarán cifras de 000-111 ... a 999 en la pantalla digital durante 2 segundos, los indicadores se iluminarán, luego la pantalla mostrará la temperatura dentro de ambos compartimentos y se iniciará el funcionamiento normal. El compresor está encendido, comenzará y dejará de funcionar para mantener la temperatura estable dentro del dispositivo.

2. Para configurar la temperatura en el compartimento congelador (5), ajuste la temperatura pulsando el botón (G) para aumentar la temperatura o el botón (H) para disminuir la temperatura. El rango de temperatura en el compartimento congelador (5) es de + 10 ° C a - 20 ° C. Después de presionar el botón (G) o (H) se recordarán los datos de cambio, si no se presiona ningún botón durante 3 segundos, se mostrará la temperatura actual en el compartimento.

3. La temperatura en el compartimento frigorífico (4) no puede ser ajustada por el usuario, se ajusta automáticamente por termostato electrónico. El rango de temperatura en el compartimento frigorífico (4) es de + 2 ° C a + 10 ° C, el nivel exacto depende de la temperatura configurada en el compartimento congelador (5). Si la temperatura en el compartimento congelador (5) se ajusta a -17 ° C, la temperatura en el compartimento frigorífico (4) estará en el rango de + 2 ° C a + 4 ° C.

4. Cuando enciende el dispositivo el compresor comienza a funcionar, se muestra iluminando la pantalla de funcionamiento del compresor (D). Cuando la temperatura alcanza el nivel deseado, la pantalla de funcionamiento del compresor (D) no se ilumina y el compresor deja de funcionar. El compresor se encenderá y apagará de vez en cuando para mantener la temperatura deseada dentro de los compartimentos del congelador y refrigerador. Siga los ciclos de funcionamiento del compresor, la pantalla de funcionamiento del compresor (D) se encenderá y se apagará.

5. Para seleccionar el nivel de protección adecuado de la batería presione el botón (F).

El dispositivo tiene tres niveles de protección de batería, que protegen el funcionamiento normal del dispositivo y protegen la batería del vehículo.

Los tres niveles de protección de la batería se seleccionan presionando repetidamente el botón (F):

H - nivel alto:

para voltaje de 12 V: se detiene a 11,5 V y comienza a funcionar a 12,5 V

para voltaje de 24 V: se detiene a 22,6 V y comienza a funcionar a 26,0 V

M - nivel medio:

para voltaje de 12 V: se detiene a 10,7 V y comienza a funcionar a 11,7 V

para voltaje de 24 V: se detiene a 22,6 V y comienza a funcionar a 24,0 V

L - nivel bajo:

para voltaje de 12 V: se detiene a 10,0 V y comienza a funcionar a 11,0 V

para voltaje de 24 V: se detiene a 21,6 V y comienza a funcionar a 23,0 V

6. El dispositivo está equipado con la función de memoria de configuración después de un corte de energía. Cuando el panel de control está apagado, el sistema recordará el nivel de temperatura establecido antes del apagado durante 2 horas. Una vez que se restablece la energía, el sistema ingresa directamente al nivel de temperatura fijado antes del corte de energía.

En caso de un corte de energía de más de 2 horas, el modo de funcionamiento establecido antes de apagar no se guarda, entonces el dispositivo comenzará a funcionar con una temperatura de inicio predeterminada de  $-10^{\circ}\text{C}$ .

7. Apague el dispositivo presionando el botón (A) durante 3 segundos.

Ajustes de temperatura comunes para el almacenamiento de:

- Vino (de  $+6$  a  $+18^{\circ}\text{C}$ )
- Vacunas, insulina (desde  $+2^{\circ}\text{C}$  hasta  $-8^{\circ}\text{C}$ )
- Fruta (de  $4^{\circ}\text{C}$  hasta  $-6^{\circ}\text{C}$ )
- Bebida (de  $2^{\circ}\text{C}$  hasta  $-5^{\circ}\text{C}$ )
- Carne ( $-10^{\circ}\text{C}$ )
- Helado ( $-15^{\circ}\text{C}$ )

Tenga cuidado si desea almacenar medicamentos en el dispositivo. Coloque los alimentos en recipientes / bolsas destinados a este fin antes de introducirlos en el dispositivo.

#### LIMPIEZA Y MANTENIMIENTO

Desenchufe siempre el dispositivo antes de comenzar a limpiar.

No utilice disolventes químicos porque pueden causar daños permanentes o deformación del dispositivo. Limpiar la superficie interior con un poco de agua tibia y jabón y un paño suave.

#### DATOS TÉCNICOS

Capacidad: 38 litros (23 litros en el congelador + 15 litros en el frigorífico)

Fuente de alimentación:

- DC 12V / 24V - toma de mechero de coche
- 230V ~ 50 / 60Hz - toma de corriente después de usar una fuente de alimentación externa (no incluído)

Refrigerante: R600a / 40 g

Clase climática: ST / N / SN

Aislamiento: C5H10

Consumo de energía nominal: 40 W

Corriente nominal máxima: 3,34 A

Este aparato está fabricado con aislamiento de la clase 1 y requiere puesta a tierra.

El aparato cumple requisitos de las directivas:

- Equipo eléctrico de baja tensión (LVD)
- Compatibilidad electromagnética (EMC)

Advertencia: riesgo de incendio



Preocupación por el medio ambiente. Por favor, lleva las cajas de cartón a un sitio de reciclaje. Las bolsas de polietileno se deben tirar al cubo de la basura amarillo (para envases). El equipo gastado debe ser entregado en el punto de almacenamiento adecuado, porque las piezas que constituyen el equipo pueden suponer un peligro para el medio ambiente. Debes entregar el equipo Hay que devolver el equipo eléctrico con el fin de evitar su reutilización. Si en el equipo se encuentran pilas, hay que sacarlas y entregar por separado, en un punto de almacenamiento adecuado. No tires el equipo al contenedor para residuos urbanos!!

## PORTUGUÊS

### CONDIÇÕES GERAIS DE SEGURANÇA IMPORTANTES INSTRUÇÕES DE SEGURANÇA

POR FAVOR, LEIA COM ATENÇÃO E MANTENHA PARA REFERÊNCIA FUTURA

1. Antes de usar o dispositivo, leia as instruções de operação e siga as instruções contidas nele. O fabricante não se responsabiliza por danos causados pelo uso do dispositivo contrário ao uso pretendido ou operação incorreta.
2. O dispositivo destina-se apenas a uso doméstico (não comercial / privado). Não use para outros fins que não estejam de acordo com o uso pretendido. Adequado para uso em camping, a unidade pode ser conectada a mais de uma fonte de alimentação.
3. O aparelho deve ser ligado, consoante as necessidades, à tomada "isqueiro" do automóvel com tensão 12V ou 24V, ou a uma tomada eléctrica 230 V ~ 50 Hz. Para aumentar a segurança de utilização, muitos dispositivos eléctricos não devem ser conectados a um circuito eléctrico simultaneamente.
4. Tenha especial cuidado ao usar o dispositivo quando crianças estiverem nas



proximidades. Não permita que crianças brinquem com o dispositivo e não permita que crianças ou pessoas não familiarizadas com o dispositivo o utilizem.

5. AVISO: este equipamento pode ser usado por crianças com mais de 8 anos de idade e pessoas com capacidades físicas, sensoriais ou mentais reduzidas, ou pessoas sem experiência ou conhecimento do equipamento, se isso for feito sob a supervisão de um responsável por sua segurança ou tenham recebido instruções sobre o uso seguro do dispositivo e estejam cientes dos perigos associados ao seu uso. As crianças não devem brincar com o equipamento. A limpeza e manutenção do usuário não devem ser realizadas por crianças, a menos que tenham mais de 8 anos e essas atividades sejam realizadas sob supervisão.

6. Sempre remova o plugue da tomada após o uso, segurando a tomada com a mão. NÃO puxe o cabo.

7. Não mergulhe o cabo, plugue e todo o dispositivo em água ou qualquer outro líquido. Não exponha o dispositivo a condições climáticas (chuva, sol, etc.) ou use-o em condições de alta umidade (banheiros, casas móveis úmidas).

8. Verifique periodicamente a condição do cabo de alimentação. Se o cabo de alimentação estiver danificado, deve ser substituído por uma oficina especializada para evitar perigos.

9. Não use o aparelho com um cabo de alimentação danificado ou se tiver caído ou danificado de alguma forma, ou se não estiver funcionando corretamente. Não repare o dispositivo sozinho, pois pode causar choque elétrico. Leve o dispositivo danificado a um centro de serviço apropriado para inspeção ou reparo. Quaisquer reparos só podem ser realizados por pontos de serviço autorizados. Reparos executados incorretamente podem representar uma séria ameaça ao usuário.

10. Coloque o aparelho sobre uma superfície fria, estável e plana que possa suportar o peso do aparelho e todo o seu conteúdo, longe de quaisquer aparelhos de cozinha quentes, como: fogão elétrico, queimador a gás, etc ...

11. Não use o dispositivo perto de materiais inflamáveis.

12. O cabo de alimentação não deve ficar pendurado na borda da mesa ou tocar em superfícies quentes.

13. Não deixe o dispositivo ou a fonte de alimentação na tomada sem supervisão quando estiver ligado.

14. Para proteção adicional, é aconselhável instalar um dispositivo de corrente residual (RCD) no circuito elétrico com uma corrente residual nominal não superior a 30 mA. A este respeito, consulte um eletricista especialista.

15. Não toque em fios desencapados.

16. Não use o dispositivo se os soquetes de conexão estiverem molhados.

17. Não coloque aparelhos elétricos dentro do refrigerador.

18. Não bloqueie as aberturas de ventilação do dispositivo.

19. Proteja o aparelho contra fontes de calor e luz solar.

20. Coloque comida fria no dispositivo.

21. Coloque o equipamento em um local com ventilação adequada. A distância de outros

objetos deve ser de pelo menos 20 cm.

- AVISO: Não obstrua as aberturas de ventilação no gabinete do equipamento ou na estrutura embutida
- AVISO: Proteja o sistema de refrigeração de danos
- AVISO: Não use equipamento elétrico dentro do compartimento de armazenamento de alimentos de um tipo diferente do recomendado pelo fabricante
- AVISO: Não armazene substâncias explosivas como recipientes de aerossol com propelente inflamável dentro do dispositivo.
- AVISO: O equipamento contém refrigerante de alta pressão. Não modifique o dispositivo. O dispositivo só pode ser reparado por um centro de serviço autorizado qualificado.
- AVISO: Ao posicionar a máquina, certifique-se de que o cabo de alimentação não esteja comprimido ou danificado.
- AVISO: Não coloque cabos de extensão ou adaptadores de energia portáteis na parte traseira deste aparelho.

Antes da primeira utilização: localização adequada

1. Antes de usar pela primeira vez, retire a embalagem e deixe um espaço livre de pelo menos 15 cm ao redor do aparelho (5 cm na lateral, 10 cm ao inclinar o aparelho).

2. Posicione a geladeira em local seco e bem ventilado. Mantenha o refrigerador longe da luz solar direta, aquecedores e gases corrosivos.

NOTA: Como este dispositivo é baseado na operação do compressor, é necessário um amplo espaço ao redor da unidade para permitir a exaustão adequada.

NOTA: Não é recomendado mover o dispositivo se o piso não for liso. Não use se o refrigerador estiver inclinado. Se o refrigerador for direcionado a um local para uso, deixe-o de pé e aguarde 10 minutos antes de usar. Ao mover o refrigerador, sempre use ambas as alças para transportar a unidade o mais nivelada possível. Isso é para proteger o compressor e o sistema vedado.

AVISO: Use duas ou mais pessoas para mover e manusear esta unidade. Não fazer isso pode resultar em lesões nas costas ou outros ferimentos.

3. Mantenha o refrigerador portátil longe do calor e da luz solar direta, se possível.

4. Este refrigerador portátil é adequado para uso em carro e camping, no entanto, o aparelho não deve ser exposto à chuva ou quaisquer outros elementos de clima severo.

5. Este refrigerador portátil não deve ser colocado em uma área embutida ou embutida. O dispositivo foi projetado para ser independente.

6. O funcionamento normal do refrigerador depende da radiação de calor do condensador.

7. Limpe a superfície interna com um pouco de água morna e um pano macio.

Nota: Ao inserir o cabo de alimentação DC, certifique-se de que a entrada seja uma fonte de alimentação 12V ~ DC / 24V.

IMPORTANTE: Não remova nenhuma etiqueta de segurança, advertência ou informação sobre o produto do refrigerador portátil.

DESCRIÇÃO DO DISPOSITIVO Frigorífico portátil para automóvel - Figura A

- |  |                                      |                       |
|--|--------------------------------------|-----------------------|
| 1. Base  | 2. Conecte o soquete                 | 3. Alça               |
| 4. Tampa do compartimento da geladeira   | 5. Tampa do compartimento do freezer | 6. Painel de controle |
| 7. Cabo de alimentação DC - para uso em viagens, conecte diretamente no isqueiro do carro. |                                      |                       |

PAINEL DE CONTROLE - Figura B

- A - Botão liga / desliga ON / OFF
- B - Temp 1 - display de temperatura do compartimento do congelador
- C - Temp 2 - display de temperatura do compartimento do refrigerador
- D - RUN - display de operação do compressor
- E - Exibição do nível de proteção da bateria
- F - Botão do nível de proteção da bateria
- G - botão de aumento de temperatura
- H - Botão de redução de temperatura

ANTES DO PRIMEIRO USO

• Ao tentar conectar seu freezer portátil em uma tomada padrão de 12 V, a unidade não funcionará se a tomada tiver uma tensão inferior a 9,6 V. A unidade será reiniciada quando a tensão for 12,2 V ou superior.

- Ao tentar ligar a unidade a uma tomada de 24 V padrão, a unidade não funcionará se a tomada tiver uma tensão inferior a 21,3 V. A unidade irá reiniciar quando a tensão for 25,2 V ou superior.
- O dispositivo também pode ser conectado à fonte de alimentação de 230 V ~ 50/60 Hz após usar uma fonte de alimentação externa (não incluída). O modelo de adaptador AC / DC recomendado é CR8076.1.

## OPERAÇÃO

Recomenda-se embalar os alimentos em sacos ou recipientes destinados a estar em contato com os alimentos antes de colocá-los dentro do compartimento do refrigerador e do congelador.

O erro de sensibilidade do sensor de temperatura é +/- 1 ° C.

1. Ligue o dispositivo pressionando o botão (A) por 3 segundos. O sinal sonoro será ouvido após pressionar cada botão no painel de controle. Após ligar o aparelho a função de autoteste será iniciada automaticamente, serão mostrados números de 000-111 ... a 999 no display digital por 2 segundos, os indicadores serão iluminados, em seguida o display mostrará a temperatura dentro de ambos os compartimentos e a operação normal será iniciada. O compressor está ligado, ele irá iniciar e parar de operar para manter a temperatura estável dentro do dispositivo.

2. Para ajustar a temperatura no congelador (5), ajuste a temperatura pressionando o botão (G) para aumentar a temperatura ou o botão (H) para diminuir a temperatura. A faixa de temperatura no congelador (5) é de + 10 ° C a -20 ° C. Após pressionar o botão (G) ou (H) os dados de alteração serão lembrados, se nenhum botão for pressionado por 3 segundos será exibida a temperatura atual no compartimento.

3. A temperatura no compartimento refrigerador (4) não pode ser ajustada pelo usuário, ela é ajustada automaticamente pelo termostato eletrônico. O intervalo de temperatura no compartimento frigorífico (4) é de + 2 ° C a + 10 ° C, o nível exato depende da temperatura configurada no compartimento congelador (5). Se a temperatura no compartimento congelador (5) for ajustada para -17 ° C, a temperatura no compartimento refrigerador (4) estará na faixa de + 2 ° C a + 4 ° C.

4. Ao ligar o aparelho o compressor começa a operar, isso é mostrado iluminando o display de operação do compressor (D). Quando a temperatura atinge o nível desejado, o display de operação do compressor (D) apaga e o compressor pára de funcionar. O compressor liga e desliga de vez em quando para manter a temperatura desejada dentro dos compartimentos do freezer e do refrigerador.

Acompanhe os ciclos de operação do compressor, o display de operação do compressor (D) será ligado e desligado.

5. Para selecionar o nível de proteção da bateria adequado, pressione o botão (F).

O dispositivo possui três níveis de proteção da bateria, que protegem o funcionamento normal do dispositivo e protegem a bateria do veículo.

Os três níveis de proteção da bateria são selecionados pressionando repetidamente o botão (F):

H - alto nível:

para tensão 12V: para em 11,5V e inicia a operação em 12,5V

para tensão 24V: para em 22,6V e inicia a operação em 26,0V

M - nível médio:

para tensão 12V: para em 10,7V e inicia a operação em 11,7V

para tensão 24V: para em 22,6V e inicia a operação em 24,0V

L - nível baixo:

para tensão 12V: para em 10,0V e inicia a operação em 11,0V

para tensão 24V: para em 21,6V e inicia a operação em 23,0V

6. O dispositivo está equipado com a função de memória de configuração após falha de energia. Quando o painel de controle é desligado, o sistema se lembra do nível de temperatura definido antes de desligar por 2 horas. Após a restauração da energia, o sistema entra diretamente no nível de temperatura fixado antes da falha de energia.

Em caso de falha de energia por mais de 2 horas, o modo de operação definido antes de desligar não é salvo, então o dispositivo começará a operar com uma temperatura inicial padrão de -10 ° C.

7. Desligue o dispositivo pressionando o botão (A) por 3 segundos.

Configurações comuns de temperatura para armazenamento de:

- Vinho (de +6 a + 18 ° C)
- Vacinas, insulina (de + 2 ° C até - 8 ° C)
- Frutas (de 4 ° C a - 6 ° C)
- Bebidas (de 2 ° C a - 5 ° C)
- Carne (-10 ° C)
- Sorvete (-15 ° C)

Tenha cuidado se quiser armazenar medicamentos no dispositivo. Coloque os alimentos em recipientes / sacos destinados a esse fim antes de colocá-los no dispositivo.

## LIMPEZA E MANUTENÇÃO

Sempre desconecte o dispositivo antes de iniciar a limpeza.

Não use solventes químicos porque podem causar danos permanentes ou deformação do dispositivo. Limpe a superfície interna com um pouco de água morna com sabão e um pano macio.

## DADOS TÉCNICOS

Capacidade: 38 litros (23 litros no compartimento do freezer + 15 litros no compartimento da geladeira)

Fonte de energia:

- DC 12V / 24V - soquete de isqueiro do carro

- 230V ~ 50/60 Hz - tomada de alimentação após o uso de uma fonte de alimentação externa (não incluída)

Refrigerante: R600a / 40 g

Classe climática: ST / N / SN

Isolamento: C5H10

Consumo de energia nominal: 40W

Corrente nominal máxima: 3,34A

Dispositivo fabricado com classe de isolamento I e não

precisa de

ligação à terra. Dispositivo está conforme com os requisitos das diretivas:

Dispositivo elétrico de baixa voltagem (LVD)

Compatibilidade eletromagnética (EMC)

Produto com símbolo CE na placa de características.



Proteção do meio ambiente. Rogamos, os embalagens de cartão destinem-se para papéis velhos. Os sacos de polietileno (PE) devem-se colocar em contenedores para material plástico. O dispositivo usado deve-se levar a um ponto de armazenamento adequado porque os componentes perigosos que ficam dentro do dispositivo podem ser perigosos para o meio ambiente. O dispositivo elétrico deve-se entregar de modo que se reduza a sua nova utilização e uso. Se no dispositivo há pilhas, devem-se tirar e levar a um ponto de armazenamento em separado. Não colocar o dispositivo em contenedores para resíduos municipais!!

## LIETUVIŲ

### BENDROSIS SAUGOS SĄLYGOS SVARBIOS SAUGOS INSTRUKCIJOS

#### PRAŠOME ATSARGIAI SKAITYTI IR LAIKYTI ATEITIES NUORODOS

1. Prieš naudodami prietaisą, perskaitykite naudojimo instrukciją ir vykdykite joje pateiktas instrukcijas. Gamintojas neatsako už žalą, atsiradusią dėl prietaiso naudojimo priešingai jo paskirčiai ar netinkamo veikimo.
2. Prietaisas skirtas naudoti tik namuose (nekomerciniam / asmeniniam). Nenaudokite kitiems tikslams ne pagal paskirtį. Tinkamas naudoti kempinge, įrenginys gali būti prijungtas prie daugiau nei vieno maitinimo šaltinio.
3. Prietaisą, atsižvelgiant į poreikius, reikia prijungti prie automobilio „cigarečių žiebtuvėlio“ lizdo, kurio įtampa yra 12 V arba 24 V, arba prie maitinimo lizdo, esančio 230 V ~ 50 Hz. Siekiant padidinti naudojimo saugumą, daugelis elektros prietaisų neturėtų būti vienu metu prijungti prie vienos elektros grandinės.
4. Būkite ypač atsargūs naudodami prietaisą, kai vaikai yra šalia. Neleiskite vaikams žaisti su įrenginiu ir neleiskite jo naudoti vaikams ar žmonėms, kurie nėra susipažinę su prietaisu.
5. ĮSPĖJIMAS: Šia įranga gali naudotis vyresni nei 8 metų vaikai ir žmonės, turintys ribotų fizinių, jutiminių ar protinių sugebėjimų, arba žmonės, neturintys patirties ar žinių apie įrangą, jei tai daroma prižiūrint asmeniui, atsakingam už jų saugumą arba jiems buvo pateiktos saugaus prietaiso naudojimo instrukcijos ir jie žino apie su jo naudojimu susijusius pavojus. Vaikai neturėtų žaisti su įranga. Vaikai neturėtų valyti ir prižiūrėti naudotojų, nebent jie yra vyresni nei 8 metų ir ši veikla atliekama prižiūrint.
6. Po naudojimo visada ištraukite kištuką iš lizdo, laikydami išleidimo angą ranka. NETraukite laido.
7. Nemerkite laido, kištuko ir viso prietaiso į vandenį ar kitus skysčius. Nelaikykite prietaiso oro sąlygomis (lietus, saulė ir kt.) Ir nenaudokite jo esant dideliame drėgnumui (vonios kambariuose, drėgnuose mobiliuose namuose).
8. Periodiškai patikrinkite maitinimo laido būklę. Jei maitinimo laidas yra pažeistas, kad išvengtumėte pavojaus, jį turėtų pakeisti specializuotas remonto dirbtuvės.
9. Nenaudokite prietaiso su pažeistu maitinimo laidu, jis buvo numestas ar kaip nors sugadintas, arba jei jis neveikia tinkamai. Pataisykite prietaisą patys, nes tai gali sukelti elektros smūgį. Pažeistą prietaisą nuneškite į atitinkamą techninės priežiūros centrą, kad

jis galėtų patikrinti ar taisyti. Bet kokius remonto darbus gali atlikti tik įgalioti techninės priežiūros centrai. Neteislingai atliktas remontas gali kelti rimtą grėsmę vartotojui.

10. Pastatykite prietaisą ant vėsaus, stabilaus, lygaus paviršiaus, galinčio išlaikyti prietaiso svorį ir visą jo turinį, atokiau nuo karštų virtuvės prietaisų, tokių kaip: elektrinė viryklė, dujinis degiklis ir kt.
  11. Nenaudokite prietaiso šalia degių medžiagų.
  12. Maitinimo laidas neturi kaboti virš stalo krašto ir neliesi karštų paviršių.
  13. Nepalikite prietaiso ar maitinimo šaltinio lizde be priežiūros, kai jis įjungtas.
  14. Papildomai apsaugai patartina į elektros grandinę įmontuoti likutinės srovės įtaisą (RCD), kurio vardinė liekamoji srovė neviršija 30 mA. Šiuo klausimu kreipkitės į specialistą elektriką.
  15. Nelieskite plikų laidų.
  16. Nenaudokite prietaiso, jei jungtys yra šlapios.
  17. Nedėkite elektrinių prietaisų į šaldytuvą.
  18. Neuždenkite prietaiso ventiliacijos angų.
  19. Apsaugokite prietaisą nuo šilumos šaltinių ir saulės spindulių.
  20. Į prietaisą įdėkite šalto maisto.
  21. Įrangą pastatykite tinkamai vėdinamoje vietoje. Atstumas nuo kitų objektų turėtų būti bent 20 cm.
- ĮSPĖJIMAS: neuždenkite ventiliacijos angų įrangos korpuse arba įmontuotoje konstrukcijoje
  - ĮSPĖJIMAS: Saugokite aušinimo sistemą nuo pažeidimų
  - ĮSPĖJIMAS: maisto produktų laikymo skyriuje nenaudokite kitokio tipo elektros įrangos, nei rekomenduoja gamintojas.
  - ĮSPĖJIMAS: įrenginio viduje nelaikykite sprogių medžiagų, pvz., aerosolinių balionėlių su degiu raketiniu kuru.
  - ĮSPĖJIMAS: Įrangoje yra aukšto slėgio šaltnešio. Nekeiskite įrenginio. Prietaisą gali prižiūrėti tik kvalifikuotas – įgaliotas techninės priežiūros centras.
  - ĮSPĖJIMAS: pastatydami mašiną įsitikinkite, kad maitinimo laidas nėra suspaustas ar pažeistas.
  - ĮSPĖJIMAS: nedėkite ilginamųjų laidų ar nešiojamųjų maitinimo adapterių ant galinės šio aparato dalies.

Prieš pirmą naudojimą: Tinkama vieta

1. Prieš naudodamiesi pirmą kartą, nuimkite pakuotę ir palikite aplink įrenginį bent 15 cm laisvą vietą (5 cm šone, 10 cm pakreipdami prietaisą).
2. Šaldytuvą pastatykite sausoje ir gerai vėdinamoje vietoje. Laikykite šaldytuvą nuo tiesioginių saulės spindulių, šildytuvų ir korozinių dujų. PASTABA: Kadangi šis prietaisas veikia kompresoriumi, aplink įrenginį reikia pakankamai vietos, kad jis tinkamai išsikrautų.
3. PASTABA: Nerekomenduojama judinti prietaiso, jei grindys nėra lygios. Nenaudokite, jei šaldytuvą yra pakreipęs. Jei šaldytuvą pritraukėte prie naudojimo vietos, palikite jį stačią ir palaukite 10 minučių prieš naudojimą. Perkeldami šaldytuvą, visada naudokite abi rankenas, kad įrenginys būtų nešiotas kuo aukščiau. Taip siekiama apsaugoti kompresorių ir sandarią sistemą.
4. ĮSPĖJIMAS: Norėdami judėti ir valdyti šį įrenginį, naudokite du ar daugiau žmonių. To nepadarius, galima susižaloti nugarą ar kitaip.
5. Jei įmanoma, nešiojamąjį šaldytuvą laikykite atokiau nuo karščio ir tiesioginių saulės spindulių.
6. Šis nešiojamas šaldytuvą yra tinkamas naudoti automobiliuose ir stovyklauti, tačiau prietaisas neturi būti lietas ar kitų sunkių oro sąlygų.
7. Šis nešiojamas šaldytuvą neturėtų būti dedamas į įmontuotą ar įleidžiamą vietą. Prietaisas sukurtas atskirai.
8. Normalus šaldytuvo veikimas priklauso nuo kondensatoriaus šilumos spinduliuotės.
9. Vidinį paviršių nuvalykite trupučiu drungno vandens ir minkšta šluoste.
10. Pastaba: Įdėdami nuolatinės srovės maitinimo laidą įsitikinkite, kad įvestis yra 12 V ~ DC / 24 V maitinimo šaltinis.
11. SVARBU: Nenuimkite jokių nešiojamųjų automobilių šaldytuvų jokių saugos, įspėjamųjų ar informacinių gaminių etikečių.

PRIETAISO APRAŠYMAS Nešiojamas automobilinis šaldytuvą - A pav

- |                               |  |            |
|-------------------------------|--|------------|
| 1. Pagrindas                  | 2. Kištukinis lizdas   | 3. Rankena |
| 4. Šaldytuvo skyriaus dangtis | 5. Šaldiklio skyriaus dangtis  |            |
| 6. Valdymo skydelis           | 7. Nuolatinės srovės laidas - naudokite keliaudami, tiesiogiai įjunkite į automobilio žiebtuvėlių. |            |

Valdymo skydelis - B paveikslas

- A - maitinimo mygtukas ON / OFF
- B - 1 temperatūra - šaldiklio skyriaus temperatūros rodymas
- C - Temp 2 - šaldytuvo skyriaus temperatūros rodymas
- D - RUN - kompresoriaus darbo ekranas
- E - akumuliatoriaus apsaugos lygio ekranas
- F - Baterijos apsaugos lygio mygtukas
- G - temperatūros pakėlimo mygtukas
- H - temperatūros mažinimo mygtukas

#### PRIEŠ PIRMAJĄ NAUDOJIMĄ

- Bandant prijungti nešiojamąjį šaldiklį prie standartinio 12 V lizdo, įrenginys neveiks, jei lizdo įtampa yra mažesnė nei 9,6 V. Įrenginys bus paleistas iš naujo, kai įtampa yra 12,2 V arba didesnė.
- Bandant prijungti įrenginį prie standartinio 24 V lizdo, įrenginys neveiks, jei lizdo įtampa yra mažesnė nei 21,3 V. Įrenginys bus paleistas iš naujo, kai įtampa yra 25,2 V arba didesnė.
- Prietaisą taip pat galima prijungti prie 230 V ~ 50 / 60Hz maitinimo šaltinio, naudojant išorinį maitinimo šaltinį (nepriededamas). Rekomenduojamas kintamosios ir nuolatinės srovės adapterio modelis yra CR8076.1.

#### OPERACIJA

Prieš dedant maistą į šaldytuvą ir šaldiklio skyrių, maistą rekomenduojama supakuoti į maišus ar indus, kurie liečiasi su maistu. Temperatūros jutiklio jautrumo paklaida yra +/- 1 ° C.

1. Įjunkite įrenginį 3 sekundėmis paspausdami mygtuką (A). Paspaudus kiekvieną valdymo skydelio mygtuką, garsinis signalas bus girdimas. Įjungus įrenginį, savitiktros funkcija bus automatiškai paleista, skaitmeniniame ekrane 2 sekundes bus rodomi skaičiai nuo 000-111 ... iki 999, indikatoriai bus apšviesti, šalia ekrane bus rodoma temperatūra abiejų skyrių viduje ir bus pradėtas normalus veikimas. Kompresorius įjungtas, jis pradės veikti ir nustos veikti, kad prietaiso viduje būtų stabilus temperatūra.
2. Norėdami nustatyti temperatūrą šaldiklio skyriuje (5), sureguliuokite temperatūrą paspausdami mygtuką (G), kad padidintumėte temperatūrą, arba mygtuką (H), kad sumažintumėte temperatūrą. Temperatūros diapazonas šaldiklio skyriuje (5) yra nuo + 10 ° C iki -20 ° C. Paspaudus mygtuką (G) arba (H), duomenys bus nepamiršti, jei 3 sekundėmis nebus paspaustas nė vienas mygtukas, skyriuje bus rodoma esama temperatūra.
3. Vartotojas negali reguliuoti temperatūros šaldytuvo skyriuje (4), jis automatiškai sureguliuojamas elektroniniu termostatu. Temperatūros diapazonas šaldytuvo skyriuje (4) yra nuo + 2 ° C iki + 10 ° C, tikslus lygis priklauso nuo nustatytos temperatūros šaldiklio skyriuje (5). Jei temperatūra šaldiklio skyriuje (5) yra nustatyta iki -17 ° C, šaldytuvo skyriaus (4) temperatūra bus nuo + 2 ° C iki + 4 ° C.
4. Įjungus prietaisą, kompresorius pradeda veikti, jis rodomas apšviečiant kompresoriaus veikimo ekraną (D). Kai temperatūra pasiekia norimą lygį, kompresoriaus darbo ekranas (D) nešviečia ir kompresorius nustoja veikti. Kad palaikytų norimą temperatūrą šaldiklio ir šaldytuvo skyriuose, laikas nuo laiko kompresorius įsijungs ir išsijungs. Tęsdami kompresoriaus veikimo ciklus, kompresoriaus darbo ekranas (D) bus įjungtas ir išjungtas.
5. Norėdami pasirinkti tinkamą akumuliatoriaus apsaugos lygį, paspauskite mygtuką (F).

Prietaisas turi tris baterijos apsaugos lygius, kurie apsaugo įprastą prietaiso veikimą ir transporto priemonės akumuliatorių.

Trys baterijos apsaugos lygiai pasirenkami pakartotinai paspaudus mygtuką (F):

H - aukštas lygis:

12 V įtampai: sustoja esant 11,5 V ir pradeda veikti esant 12,5 V

24 V įtampai: sustoja esant 22,6 V ir pradeda veikti esant 26,0 V

M - vidutinis lygis:

12 V įtampai: sustoja esant 10,7 V ir pradeda veikti esant 11,7 V

24 V įtampai: sustoja esant 22,6 V ir pradeda veikti esant 24,0 V

L - žemas lygis:

12 V įtampai: sustoja esant 10,0 V ir pradeda veikti esant 11,0 V

24 V įtampai: sustoja ties 21,6 V ir pradeda veikti esant 23,0 V

6. Įrenginyje yra nustatymo atminties funkcija po elektros energijos tiekimo sutrikimo. Kai valdymo skydelis bus išjungtas, sistema prieš išjungdama 2 valandas prisimins nustatytą temperatūros lygį. Atkūrus maitinimą, sistema tiesiogiai patenka į temperatūros lygį, nustatytą prieš nutrūkus elektros tiekimui.

Nutrūkus ilgesniam nei 2 valandų elektros energijos tiekimui, prieš išjungiant nustatytas veikimo režimas nebus išsaugotas, tada prietaisas pradės veikti su numatyta pradine temperatūra -10 ° C.

7. 3 sekundėmis išjunkite įrenginį paspausdami mygtuką (A).

Bendri temperatūros nustatymai, skirti laikyti:

- Vynas (nuo +6 iki + 18 ° C)
- Vakcinos, insulinas (nuo + 2 ° C iki - 8 ° C)
- Vaisiai (nuo 4 ° C iki - 6 ° C)
- gėrimai (nuo 2 ° C iki - 5 ° C)
- Mėsa (-10 ° C)
- ledai (-15 ° C)

Būkite atsargūs, jei norite narkotikus laikyti įrenginyje. Prieš dedant į prietaisą, įdėkite maistą į tam skirtus indus / maišelius.

#### VALYMAS IR PRIEŽIŪRA

Prieš pradėdami valyti, visada atjunkite prietaisą nuo elektros tinklo.

Nenaudokite cheminių tirpiklių, nes jie gali visam laikui sugadinti arba deformuoti prietaisą. Vidinį paviršių nuvalykite trupučiu drungno muiluoto vandens ir minkšta šluoste.

#### TECHNINIAI DUOMENYS

Talpa: 38 litrai (23 litrai šaldiklio skyriuje + 15 litrų šaldytuvo skyrius)

Maitinimo šaltinis:

- DC 12V / 24V - automobilio žiebtuvėlių lizdas

• 230V ~ 50 / 60Hz - maitinimo līdzas naudojant išorinį maitinimo šaltinį (nepriedamas)  
Šaltnešis: R600a / 40 g  
Klimato klasė: ST / N / SN  
Izoliacija: C5H10  
Nominalus energijos suvartojimas: 40W  
Didžiausia vardinė srovė: 3,34A



Ispėjimas: gaisro pavojus



Rūpinantis aplinka. Kartono pakuotes atiduoti į makulatūrą. Polietileno (PE) maišelius mesti į plastikui skirtą konteinerį. Susidėvėjusį prietaisą atiduoti į atitinkamą atliekų surinkimo vietą, nes prietaise esančios pavojingos medžiagos gali kelti grėsmę aplinkai. Elektrinį prietaisą atiduoti tokį, kad nebūtų galima jo pakartotinai naudoti ir panaudoti. Jeigu prietaise yra baterijos, būtina jas išimti ir atskirai atiduoti į atliekų surinkimo vietą. Nemesti prietaiso į buitinių atliekų konteinerį!

## LATVIEŠU

### VISPĀRĪGI DROŠĪBAS NOSACĪJUMI SVARĪGAS DROŠĪBAS INSTRUKCIJAS

#### LŪDZU, RŪPĪGI IZLASIET UN UZGLABĀT TURPMĀKO ATSAUCI

1. Pirms ierīces lietošanas izlasiet lietošanas instrukciju un izpildiet tajā ietvertās instrukcijas. Ražotājs nav atbildīgs par zaudējumiem, kas radušies ierīces lietošanas pretrunā ar tās paredzēto lietošanu vai nepareizu darbību.
2. Ierīce paredzēta tikai mājas lietošanai (nekomerciālai / privātai). Nelietojiet citiem mērķiem, kas neatbilst paredzētajam lietojumam. Vienību, kas piemērota kempinga vajadzībām, var pieslēgt vairāk nekā vienam enerģijas avotam.
3. Ierīce, atkarībā no vajadzībām, jāpievieno automašīnas "cigarešu šķiltavas" kontaktligzdai ar 12V vai 24V spriegumu vai tīkla kontaktligzdai 230 V ~ 50 Hz. Lai palielinātu lietošanas drošību, daudzas elektroierīces nedrīkst vienlaikus savienot ar vienu elektrisko ķēdi.
4. Esiet īpaši piesardzīgs, lietojot ierīci, kad tuvumā atrodas bērni. Neļaujiet bērniem spēlēt ar ierīci un neļaujiet bērniem vai cilvēkiem, kuri ierīci nepazīst, to izmantot.
5. BRĪDINĀJUMS: Šo aprīkojumu var izmantot bērni, kas vecāki par 8 gadiem, un cilvēki ar ierobežotām fiziskām, maņu vai garīgām spējām, vai cilvēki, kuriem nav pieredzes vai zināšanas par aprīkojumu, ja tas tiek darīts personas uzraudzībā, kura atbild par viņu drošību vai arī viņiem ir sniegtas instrukcijas par ierīces drošu lietošanu un viņi apzinās ar tās lietošanu saistītās briesmas. Bērniem nevajadzētu spēlēt ar aprīkojumu. Tīrīšanu un lietotāja uzturēšanu nedrīkst veikt bērni, izņemot gadījumus, kad bērni ir vecāki par 8 gadiem un šīs darbības tiek veiktas uzraudzībā.
6. Pēc lietošanas vienmēr noņemiet kontaktdakšu no kontaktligzdas, turot to ar roku. Nevelciet vadu.
7. Nemērciet kabeli, kontaktdakšu un visu ierīci ūdenī vai citā šķidrumā. Nepakļaujiet ierīci laika apstākļiem (lietus, saule utt.) Un nelietojiet to augsta mitruma apstākļos (vannas istabas, mitras pārvietojamās mājas).
8. Periodiski pārbaudiet strāvas vada stāvokli. Ja strāvas vads ir bojāts, tas jānomaina specializētā remondarbnīcā, lai izvairītos no briesmām.
9. Nelietojiet ierīci ar bojātu strāvas vadu, ja tas jebkādā veidā ir nomests vai bojāts, vai arī, ja tas nedarbojas pareizi. Neremontējiet ierīci pats, jo tas var izraisīt elektrošoku. Nogādājiet bojāto ierīci attiecīgajā servisa centrā pārbaudei vai labošanai. Jebkuru remontu drīkst veikt tikai pilnvaroti servisa punkti. Nepareizi veikts remonts var nopietni apdraudēt lietotāju.

10. Novietojiet ierīci uz vēsas, stabilas, vienmērīgas virsmas, kas spēj izturēt ierīces svaru un visu tās saturu, prom no karstām virtuves ierīcēm, piemēram: elektriskās plīts, gāzes degļa utt.

11. Nelietojiet ierīci viegli uzliesmojošu materiālu tuvumā.

12. Strāvas vads nedrīkst karāties virs galda malas vai pieskarties karstām virsmām.

13. Neatstājiet ierīci vai strāvas padevi kontaktligzdā bez uzraudzības, kad tā ir ieslēgta.

14. Papildu aizsardzībai elektriskajā ķēdē ieteicams uzstādīt atlikušās strāvas ierīci (RCD) ar nominālo atlikušo strāvu, kas nepārsniedz 30 mA. Šajā sakarā, lūdzu, konsultējieties ar speciālistu elektriķi.

15. Neaiztieciot tukšos vadus.

16. Nelietojiet ierīci, ja savienojuma kontaktligzdas ir mitras.

17. Nelieciet elektriskās ierīces ledusskapī.

18. Nebloķējiet ierīces ventilācijas atveres.

19. Aizsargājiet ierīci no siltuma avotiem un saules gaismas.

20. Ielieciet ierīcē aukstu ēdienu.

21. Novietojiet aprīkojumu vietā ar pietiekamu ventilāciju. Attālumam no citiem objektiem jābūt vismaz 20 cm.

- BRĪDINĀJUMS: neaizsedziet ventilācijas atveres iekārtas korpusā vai iebūvētajā konstrukcijā.

- BRĪDINĀJUMS: Sargājiet dzesēšanas sistēmu no bojājumiem

- BRĪDINĀJUMS: Neizmantojiet pārtikas produktu uzglabāšanas nodalījumā cita veida elektroierīces, nevis tās, ko ieteicis ražotājs.

- BRĪDINĀJUMS: Neglabājiet ierīces iekšpusē sprādzienbīstamas vielas, piemēram, aerosola baloniņus ar viegli uzliesmojošu degvielu.

- BRĪDINĀJUMS: Iekārtā ir augstspiediena aukstumagents. Nepārveidojiet ierīci. Ierīces apkopi drīkst veikt tikai kvalificēts – autorizēts servisa centrs.

- BRĪDINĀJUMS: novietojot iekārtu, pārliecinieties, vai strāvas vads nav saspiests vai bojāts.

- BRĪDINĀJUMS: Novietojiet pagarinātājus vai pārnēsājamus strāvas adapterus šīs iekārtas aizmugurē.

Pirms pirmās lietošanas: pareiza atrašanās vieta

1. Pirms pirmās lietošanas reizes noņemiet iepakojumu un atstājiet ap ierīci vismaz 15 cm brīvu vietu (5 cm sānos, 10 cm, noliekot ierīci).

2. Novietojiet ledusskapi sausā un labi vēdināmā vietā. Glabājiet ledusskapi prom no tiešiem saules stariem, sildītājiem un kodīgās gāzes.

PIEZĪME: Tā kā šī ierīce ir balstīta uz kompresoru, ap ierīci ir nepieciešams pietiekami daudz vietas, lai tā varētu pareizi izplūst.

PIEZĪME: Ierīci nav ieteicams pārvietot, ja grīda nav gluda. Nelietojiet, ja ledusskapis ir sasvērts. Ja ledusskapi noved pie lietošanas vietas, lūdzu, atstājiet to vertikāli un pirms lietošanas pagaidiet 10 minūtes. Pārvietojot ledusskapi, vienmēr izmantojiet abus rokturus, lai ierīci nēsātu pēc iespējas augstāk. Tas ir paredzēts, lai aizsargātu kompresoru un noslēgto sistēmu.

BRĪDINĀJUMS: Lai pārvietotos un rīkotos ar šo ierīci, izmantojiet divus vai vairākus cilvēkus. Ja to neizdarīsiet, tas var izraisīt muguru vai citus ievainojumus.

3. Ja iespējams, turiet pārnēsājamo ledusskapi prom no karstuma un tiešiem saules stariem.

4. Šis portatīvais ledusskapis ir piemērots lietošanai automašīnā un kempingam, tomēr ierīci nedrīkst pakļaut lielum vai citiem smagiem laika apstākļiem.

5. Šo pārnēsājamo ledusskapi nedrīkst ievietot iebūvētā vai padziļinātā vietā. Ierīce ir paredzēta brīvi stāvošai.

6. Ledusskapja normāla darbība ir atkarīga no kondensatora siltuma starojuma.

7. Notīriet iekšējo virsmu ar neredzamu remdena ūdens un mīkstu drānu.

Piezīme: Ievietojot līdzstrāvas vadu, pārliecinieties, vai ieeja ir 12V ~ DC / 24V barošanas avots.

SVARĪGI: Noņemiet no pārnēsājamā automašīnas ledusskapja nekādas drošības, brīdinājuma vai informācijas par produktu etiķetes.

IERĪCES APRAKSTS Pārnēsājams automašīnas ledusskapis - A attēls

- |  |                                  |                    |
|--|----------------------------------|--------------------|
| 1. Bāze  | 2. Pievienojiet kontaktligzdu    | 3. Rokturis        |
| 4. Ledusskapja nodalījuma pārsegs  | 5. Saldētavas nodalījuma pārsegs | 6. Vadības panelis |
| 7. Līdzstrāvas vads - lietošanai ceļojot, pievienojiet to tieši automašīnas šķiltavai. |                                  |                    |



Vadības panelis - B attēls

A - ieslēgšanas / izslēgšanas poga

B - 1. temperatūra - saldētavas nodalījuma temperatūras displejs

C - Temp 2 - ledusskapja nodalījuma temperatūras displejs

D - RUN - kompresora darbības displejs

E - akumulatora aizsardzības līmeņa displejs

F - Baterijas aizsardzības līmeņa poga

G - Temperatūras paaugstināšanas poga

H - temperatūras pazemināšanas poga

## PIRMS PIRMĀ LIETOŠANAS

- Mēģinot pieslēgt portatīvo saldētavu standarta 12 V kontaktligzdā, iekārta nedarbosies, ja kontaktligzdas spriegums ir mazāks par 9,6 V. Ierīce tiks restartēta, kad spriegums ir 12,2 V vai lielāks.
- Mēģinot pieslēgt ierīci standarta 24 V kontaktligzdai, iekārta nedarbosies, ja kontaktligzdas spriegums ir mazāks par 21,3 V. Ierīce tiks restartēta, kad spriegums ir 25,2 V vai lielāks.
- Ierīci var pievienot arī 230V ~ 50 / 60Hz elektrotīklam pēc ārējā barošanas avota (nav iekļauts komplektā) izmantošanas. Ieteicamais maiņstrāvas / līdzstrāvas adaptera modelis ir CR8076.1.

## DARBĪBA

Pārtiku ieteicams iesaiņot maisos vai traucos, kas paredzēti saskarei ar pārtiku, pirms to ievietot ledusskapja nodalījumā un saldētavas nodalījumā.

Temperatūras sensora jutības kļūda ir +/- 1 ° C.

1. Ieslēdziet ierīci, nospiežot pogu (A) par 3 sekundēm. Pēc katras vadības paneļa pogas nospiešanas signāls būs dzirdams. Pēc ierīces ieslēgšanas automātiski tiks aktivizēta pašpārbaudes funkcija, digitālā displejā 2 sekundes būs redzami skaitļi no 000-111 ... līdz 999, iedegsies indikatori, blakus displejā tiks rādīta temperatūra abos nodalījumos un tiks sākta normāla darbība. Kompresors ir ieslēgts, tas sāks darboties un pārtrauks darboties, lai uzturētu stabilu temperatūru ierīces iekšpusē.

2. Lai iestatītu temperatūru saldētavas nodalījumā (5), noregulējiet temperatūru, nospiežot pogu (G), lai paaugstinātu temperatūru, vai pogu (H), lai pazeminātu temperatūru. Temperatūras diapazons saldētavas nodalījumā (5) ir no + 10 ° C līdz -20 ° C. Pēc pogas (G) vai (H) nospiešanas tiks mainīti dati, ja 3 sekundes nav nospiesta neviena poga, nodalījumā tiks parādīta pašreizējā temperatūra.

3. Lietotājs nevar regulēt temperatūru ledusskapja nodalījumā (4), to automātiski pielāgo elektroniskais termostats. Temperatūras diapazons ledusskapja nodalījumā (4) ir no + 2 ° C līdz + 10 ° C, precīzs līmenis ir atkarīgs no iestatītās temperatūras saldētavas nodalījumā (5). Ja temperatūra saldētavas nodalījumā (5) ir noregulēta līdz -17 ° C, temperatūra ledusskapja nodalījumā (4) būs robežās no + 2 ° C līdz + 4 ° C.

4. Ieslēdzot ierīci, kompresors sāk darboties, tas tiek parādīts, izgaismojot kompresora darbības displeju (D). Kad temperatūra sasniedz vēlamo līmeni, kompresora darbības displejs (D) netiek izgaismots un kompresors pārstāj darboties. Kompresors laiku pa laikam ieslēdzas un izslēdzas, lai saldētavas un ledusskapja nodalījumos saglabātu vēlamu temperatūru. Sekojot kompresora darbības cikliem, kompresora darbības displejs (D) tiks ieslēgts un izslēgts.

5. Lai izvēlētos piemērotu akumulatora aizsardzības līmeni, nospiediet pogu (F).

Ierīcei ir trīs akumulatora aizsardzības līmeņi, kas aizsargā ierīces normālu darbību un aizsargā transportlīdzekļa akumulatoru.

Trīs akumulatora aizsardzības līmeņi tiek izvēlēti, atkārtoti nospiežot pogu (F):

H - augsts līmenis:

12 V spriegumam: apstājas pie 11,5 V un sāk darboties pie 12,5 V

24 V spriegumam: apstājas pie 22,6 V un sāk darboties pie 26,0 V

M - vidējs līmenis:

12 V spriegumam: apstājas pie 10,7 V un sāk darboties pie 11,7 V

24V spriegumam: apstājas pie 22.6V un sāk darboties pie 24.0V

L - zems līmenis:

12 V spriegumam: apstājas pie 10,0 V un sāk darboties pie 11,0 V

24 V spriegumam: apstājas pie 21,6 V un sāk darboties pie 23,0 V

6. Pēc strāvas padeves pārtraukšanas ierīce ir aprīkota ar iestatīšanas atmiņas funkciju. Kad vadības panelis ir izslēgts, pirms 2 stundu izslēgšanās sistēma atcerēsies iestatīto temperatūras līmeni. Pēc strāvas atjaunošanas sistēma tieši nonāk temperatūras līmenī, kas fiksēts pirms strāvas padeves pārtraukuma.

Strāvas padeves pārtraukuma gadījumā, kas pārsniedz 2 stundas, pirms izslēgšanas iestatītais darbības režīms netiek saglabāts, tad ierīce sāks darboties ar noklusējuma sākuma temperatūru -10 ° C.

7. Ieslēdziet ierīci, nospiežot pogu (A) par 3 sekundēm.

Kopējie temperatūras iestatījumi:

- Vīns (no +6 līdz + 18 °C)

- vakcīnas, insulīns (no + 2 °C līdz - 8 °C)

- augļi (no 4 °C līdz - 6 °C)

- Dzērieni (no 2 °C līdz - 5 °C)

- Gaļa (-10 °C)

- Saldējums (-15 °C)

Lūdzu, esiet piesardzīgs, ja vēlaties narkotikas uzglabāt ierīcē. Pirms ievietošanas ierīcē pārtiku ievietojiet šim nolūkam paredzētajos traucos / maiņos.

## TĪRĪŠANA UN APKOPE

Pirms sākat tīrīšanu, vienmēr atvienojiet ierīci no elektrotīkla.

Nelietojiet ķīmiskos šķīdinātājus, jo tie var izraisīt neatgriezeniskus ierīces bojājumus vai deformācijas. Notīriet iekšējo virsmu ar

#### TEHNISKIE DATI

Tilpums: 38 litri (23 litri saldētavas nodalījumā + 15 litru ledusskapja nodalījums)

Enerģijas padeve:

• DC 12V / 24V - automašīnas šķītauvu ligzda

• 230V ~ 50 / 60Hz - tīkla kontaktligzda pēc ārējā barošanas avota lietošanas (nav iekļauta komplektā)

Aukstumagēnts: R600a / 40 g

Klimata klase: ST / N / SN

Izolācija: C5H10

Nominālais enerģijas patēriņš: 40W

Maksimālā nominālā strāva: 3,34A

Ierīce ir izstrādāta I izolācijas klāsē un tai ir nepieciešams saņemums. Ierīce atbilst nepieciešamajām direktīvām:

Zema sprieguma direktīva (LVD);

Elektromagnētiskā saderība (EMC);

Izstrādājums ir atzīmēts ar CE marķējumu.



Apkārtējās vides aizsardzība. Kartona iepakojumu, lūdzu, nododiet otrreizējai pārstrādei. Polietilēna maisiņus (PE) izmest plastmasas izstrādājumiem paredzētajos konteineros. Lietotās elektropreces nododiet attiecīgajos pieņemšanas punktos. Ierīcē satur bīstamas sastāvdaļas, kas var izraisīt draudus apkārtējai videi. Elektroierīce jānodod tā, lai ierobežotu tās atkārtotu izmantošanu. Ja ierīcē atrodas baterijas, izņemiet tās un nododiet pieņemšanas punktā atsevišķi. Produktu neizmest sadzīves atkritumu konteinerā!

## EESTI

### ÜLDISED OHUTUSTINGIMUSED TÄHTIS OHUTUSJUHE

#### LUGEGE Hoolikalt ja Hoidke tulevast viidet

1. Enne seadme kasutamist lugege kasutusjuhendit ja järgige selles sisalduvaid juhiseid. Tootja ei vastuta kahjude eest, mis on põhjustatud seadme kasutamisest vastuolus selle ettenähtud otstarbega või ebaõige käitamisega.
2. Seade on ette nähtud ainult koduseks kasutamiseks (mitteäriiline / privaatne). Ärge kasutage muuks otstarbeks, mis ei vasta ettenähtud otstarbele. Telkimiseks sobiv seade võib olla ühendatud rohkem kui ühe toiteallikaga.
3. Seade tuleks vastavalt vajadusele ühendada autos 12 V või 24 V pingega pistikupesaga või 230 V ~ 50 Hz toitepistikupesaga. Kasutamise ohutuse suurendamiseks, ei tohiks paljusid elektriseadmeid korraga ühendada ühe elektriskeemiga.
4. Olge seadme kasutamisel eriti ettevaatlik, kui lapsed on läheduses. Ärge lubage lastel seadmega mängida ja ärge laske lastel ega seadmel harjunud inimestel seda kasutada.
5. HOIATUS. Seda seadet võivad kasutada üle 8-aastased lapsed ja piiratud kehaliste, sensoorsete või vaimsete võimetega inimesed või inimesed, kellel pole seadmetest kogemusi ega teadmisi, kui seda tehakse seadme eest vastutava isiku järelevalve all. nende ohutus või kui neile on antud juhised seadme ohutuks kasutamiseks ning nad on teadlikud seadme kasutamisega seotud ohtudest. Lapsed ei tohiks seadmetega mängida. Lapsed ei tohi koristada ega kasutajaid hooldada, välja arvatud juhul, kui nad on üle 8-aastased ja neid toiminguid tehakse järelevalve all.
6. Pärast kasutamist eemaldage alati pistik pistikupesast, hoides pistikupesa oma käega. **ÄRGE** tõmmake juhtmest kinni.
7. Ärge kastke kaablit, pistikut ega kogu seadet vette ega mõnda muusse vedelikku. Ärge jätke seadet ilmastikutingimustele (vihm, päike jne) ega kasutage seda kõrge õhuniiskusega tingimustes (vannitoad, niisked haagissuvilad).
8. Kontrollige perioodiliselt toitejuhtme seisukorda. Kui toitejuhe on kahjustatud, tuleks see ohu vältimiseks asendada spetsialiseeritud remonditöökojaga.
9. Ärge kasutage seadet kahjustatud toitejuhtmega, kui see on mingil viisil maha kukkunud või kahjustatud või kui see ei tööta korralikult. Ärge parandage seadet ise, kuna see võib põhjustada elektrilöögi. Viige kahjustatud seade kontrollimiseks või parandamiseks vastavasse hoolduskeskusesse. Mis tahes remonti võivad teha ainult volitatud hoolduspunktid. Valesti teostatud remont võib kasutajale tõsiselt ohtu kujutada.
10. Asetage seade jahedale, stabiilsele ja tasasele pinnale, mis suudab kanda seadme

massi ja kogu selle sisu, eemal kuumadest köögiseadmetest, näiteks: elektripliit, gaasipõleti jne.

11. Ärge kasutage seadet tuleohtlike materjalide läheduses.

12. Toitejuhe ei tohi rippuda üle laua ääre ega puudutada kuumi pindu.

13. Ärge jätke seadet või toiteallikat pistikupessa järelevalveta, kui see on sisse lülitatud.

14. Täiendava kaitse tagamiseks on soovitatav elektriabelasse paigaldada jääkvooluseade (RCD), mille nimivajuvool ei ületa 30 mA. Sellega seoses pöörduge palun elektriku poole.

15. Ärge puudutage paljaid juhtmeid.

16. Ärge kasutage seadet, kui ühenduspesad on märjad.

17. Ärge pange elektriseadmeid külmkapi sisse.

18. Ärge blokeeri seadme ventilatsiooniasasid.

19. Kaitske seadet soojusallikate ja päikesevalguse eest.

20. Pange seadmesse külma toitu.

21. Asetage seade piisava ventilatsiooniga kohta. Kaugus muudest objektidest peaks olema vähemalt 20 cm.

- HOIATUS: ärge ummistage ventilatsiooniasasid seadme korpuses ega sisseehitatud konstruktsioonis

- HOIATUS: Kaitske jahutussüsteemi kahjustuste eest

- HOIATUS: Ärge kasutage toiduainete hoiukambris muud tüüpi elektriseadmeid kui tootja poolt soovitatud.

- HOIATUS: Ärge hoidke seadme sees plahvatusohtlike aineid, nagu kergestisüttiva raketikütusega aerosoolkanistreid.

- HOIATUS: Seade sisaldab kõrgsurvekülmaainet. Ärge muutke seadet. Seadet tohib hooldada ainult kvalifitseeritud volitatud teeninduskeskus.

- HOIATUS: Masina paigutamisel veenduge, et toitejuhe poleks muljutud ega kahjustatud.

- HOIATUS: Ärge asetage selle seadme tagaküljele pikendusjuhtmeid ega kaasaskantavaid toiteadptereid.

Enne esmakordset kasutamist: õige asukoht

1. Enne esmakordset kasutamist eemaldage pakend ja jätke seadme ümber vähemalt 15 cm vaba ruumi (5 cm küljele, 10 cm seadme kallutamisel).

2. Asetage külmkapp kuivasse ja hästiventileeritavasse kohta. Hoidke külmkappi otsese päikesevalguse, kütteseadmete ja söövitavate gaaside eest.

MÄRKUS. Kuna see seade töötab kompressoriga, on seadme ümber vaja palju ruumi, et seade saaks korralikult välja voolata.

MÄRKUS. Kui pörand pole sile, pole soovitatav seadet liigutada. Ärge kasutage, kui külmkapp on kallutatud. Kui külmkapp on kasutuskohta tõmmanud, jätke see püsti ja oodake enne kasutamist 10 minutit. Külmkapi teiseldamisel kasutage seadme mõlemal käepidemel võimalikult tasast kandmist. Seda selleks, et kaitsta kompressorit ja suletud süsteemi.

HOIATUS. Selle seadme liigutamiseks ja käsitsemiseks kasutage kahte või enam inimest. Selle tegemata jätmine võib põhjustada selja- või muid vigastusi.

3. Hoidke kaasaskantavat külmikut võimalusel eemal kuumusest ja otsesest päikesevalgusest.

4. See kaasaskantav külmkapp sobib kasutamiseks autos ja telkimiseks, kuid seade ei tohiks olla vihma ega muude raskete ilmastikutingimuste all.

5. Seda kaasaskantavat külmikut ei tohiks paigutada sisseehitatud või süvistatavasse kohta. Seade on mõeldud eraldiseisvaks.

6. Külmiku normaalne töö sõltub kondensaatori soojuskiirgusest.

7. Puhastage sisepinda veidi leige veega ja pehme lapiga.

Märkus. Alalisvoolujuhtme sisestamisel veenduge, et sisendiks oleks 12V ~ DC / 24V toiteallikas.

TÄHTIS: Ärge eemaldage kaasaskantavast autokülmikut ohutus-, hoiatus- ega tooteteabe silte.

SEADME KIRJELDUS Kaasaskantav autokülmik - pilt A

1. Alus

2. Pistikupesa

3. Käepide

4. Külmkapi kate

5. Sügavkülmiku kate

6. Juhtpaneel

7. Alalisvoolu toitejuhe - ühendage reisil olles otse auto tulemasinaga.

Juhtpaneel - pilt B

A - toitenupp ON / OFF

B - Temp 1 - sügavkülmiku sektsiooni temperatuuri näidik

C - Temp 2 - külmkapisektsiooni temperatuuri näidik

- D - RUN - kompressori töökraan
- E - aku kaitse taseme näidik
- F - Aku kaitsetaseme nupp
- G - temperatuuri tõstmise nupp
- H - temperatuuri langetamise nupp

#### ENNE ESMAST KASUTAMIST

- Kui proovite kaasaskantavat sügavkülmikut tavalisse 12 V pistikupessa ühendada, ei tööta seade, kui pistikupesa pinge on alla 9,6 V. Seade taaskäivitub, kui pinge on 12,2 V või suurem.
- Kui proovite seadet tavalisse 24 V pistikupessa ühendada, ei tööta seade, kui pistikupesa pinge on väiksem kui 21,3 V. Seade taaskäivitub, kui pinge on 25,2 V või suurem.
- Seadme saab ühendada ka 230V ~ 50 / 60Hz toiteallikaga pärast välise toiteallika kasutamist (ei kuulu komplekti). Soovitatav AC / DC adapteri mudel on CR8076.1.

#### KASUTAMINE

Toiduainete kokkupuuteks mõeldud kottidesse või anumatesse on soovitatav pakkida enne külmkapi ja sügavkülmiku sektsiooni asetamist.

Temperatuurianduri tundlikkuse viga on +/- 1 ° C.

1. Lülitage seade sisse, vajutades nuppu (A) 3 sekundi võrra. Summeri kuuleb pärast juhtpaneeli iga nupu vajutamist. Pärast seadme sisselülitamist käivitatakse isetestimise funktsioon automaatselt, digitaalsel ekraanil kuvatakse 2 sekundi jooksul arvud vahemikus 000-111 ... 999, indikaatorid põlevad, järgmisena kuvab ekraan mõlema sektsiooni temperatuuri ja käivitatakse normaalne töö. Kompressor on sisse lülitatud, see käivitub ja peatub, et hoida seadme sisetemperatuuri stabiilsena.
2. Temperatuuri seadistamiseks sügavkülmikusektsioonis (5) reguleerige temperatuuri, vajutades temperatuuri tõstmiseks nuppu (G) või temperatuuri alandamiseks nuppu (H). Temperatuurivahemik sügavkülmikusektsioonis (5) on vahemikus + 10 ° C kuni -20 ° C. Pärast nupu (G) või (H) vajutamist jäävad andmed meelde, kui ühtegi nuppu pole 3 sekundi jooksul vajutatud, kuvatakse kambris olev temperatuur.
3. Kasutaja ei saa temperatuuri külmkapis (4) reguleerida, seda reguleerib elektrooniline termostaat automaatselt. Temperatuurivahemik külmkapis (4) on vahemikus + 2 ° C kuni + 10 ° C, täpne tase sõltub sügavkülmiku (5) seadistatud temperatuurist. Kui temperatuur sügavkülmikus (5) reguleeritakse -17 ° C-ni, on külmkapis (4) temperatuur vahemikus + 2 ° C kuni + 4 ° C.
4. Seadme sisselülitamisel hakkab kompressor tööle, näidates seda kompressori töönaidiku (D) valgustamisega. Kui temperatuur on jõudnud soovitud tasemeni, ei sütti kompressori töönaidik (D) ja kompressor lakkab töötamast. Kompressor lülitub aeg-ajalt sisse ja välja, et hoida soovitud temperatuuri sügavkülmikus ja külmkapis. Kompressori töötsüklile järelkontrollimisel lülitatakse kompressori töönaidik (D) sisse ja välja.
5. Sobiva aku kaitsetaseme valimiseks vajutage nuppu (F).

Seadmel on kolm aku kaitsetaset, mis kaitsevad seadme normaalset toimimist ja sõiduki akut.

Aku kaitse kolm taset valitakse nupu (F) korduva vajutamisega:

H - kõrge tase:

12 V pinge korral: peatub 11,5 V juures ja alustab tööd 12,5 V pingel  
24 V pinge korral: peatub 22,6 V juures ja alustab tööd 26,0 V pingel

M - keskmine tase:

12 V pinge korral: peatub 10,7 V pingel ja alustab tööd 11,7 V pingel

24 V pinge korral: peatub 22,6 V juures ja alustab tööd 24,0 V pingel

L - madal tase:

12 V pinge korral: peatub 10,0 V juures ja alustab tööd 11,0 V pingel

24 V pinge korral: peatub 21,6 V pingel ja alustab tööd 23,0 V pingel

6. Pärast elektrikatkestust on seade varustatud seademälu funktsiooniga. Kui juhtpaneel on välja lülitatud, mäletab süsteem seadistatud temperatuuritaset enne väljalülitamist 2 tundi. Pärast toite taastamist siseneb süsteem otse enne elektrikatkestust fikseeritud temperatuuritasemele.

Pikema kui 2-tunnise elektrikatkestuse korral ei salvestata enne väljalülitamist määratud töörežiimi, seejärel hakkab seade tööle vaikimisi algustemperatuuriga -10 ° C.

7. Lülitage seade välja, vajutades nuppu (A) 3 sekundi võrra.

Ühised temperatuuri seaded:

- vein (+6 kuni + 18 °C)
- vaktsiinid, insuliin (alates + 2 °C kuni - 8 °C)
- puuvili (alates 4 °C kuni - 6 °C)
- jook (2 °C kuni - 5 °C)
- liha (-10 °C)
- jäätis (-15 °C)

Palun olge ettevaatlik, kui soovite seadmes narkootikumede säilitada. Enne seadmesse panemist pange toit selleks ettenähtud anumatesse / kottidesse.

#### PUHASTUS JA HOOLDUS

Enne puhastamise alustamist eemaldage seade alati vooluvõrgust.

Ärge kasutage keemilisi lahusteid, kuna need võivad seadet püsivalt kahjustada või deformeerida. Puhastage sisepind väheste leige seebivee ja pehme lapiga.

#### TEHNILISED ANDMED

Mahutavus: 38 liitrit (23 liitrit sügavkülmikus ja 15 liitrit külmkapis)

Toiteallikas:

- DC 12V / 24V - autosüütaja pistikupesa

• 230V ~ 50 / 60Hz - pistikupesa pärast välise toiteallika kasutamist (ei kuulu komplekti)  
 Külmaaine: R600a / 40 g  
 Kliimaklass: ST / N / SN  
 Isolatsioon: C5H10  
 Nimivõimsus: 40W  
 Maksimaalne nimivool: 3,34A

Seade on valmistatud I ohutusklassis ja vajab maandamist.  
 Seade on vastavuses direktiivide nõudmistega:  
 Madalpinge elektriseade (LVD)  
 Elektromagneetiline ühilduvus (EMC)  
 Toode on märgistatud andmeplaadil CE märgiga.



Hoolitse keskkonnakaitse eest.. Kartongist pakendid vii makulatuuri. Kilekotid (PE) viska kasutatud plastiku jaoks ettenähtud mahutitesse. Kasutatud seadmed vii selleks ettenähtud kogumispunktidesse, sest seadmes leiduvad ohtlikud elemendid võivad olla kahjulikud keskkonnale. Elektriseadmed tuleb anda nii ära, et seadet ei saaks enam uuesti kasutada. Kui seadmes on patareid, tuleb need välja võtta ja anda eraldi kogumispunkti. Seadet ei tohi visata olmejäätmete konteineritesse!!

## ROMÂNĂ

### CONDIȚII GENERALE DE ȘIGURANȚĂ INSTRUCȚIUNI DE ȘIGURANȚĂ IMPORTANTE

#### CITIȚI CU ATENȚIE ȘI PĂSTRAȚI PENTRU REFERINȚE VIITOARE

1. Înainte de a utiliza dispozitivul, citiți instrucțiunile de utilizare și urmați instrucțiunile conținute în acesta. Producătorul nu este răspunzător pentru daunele cauzate de utilizarea dispozitivului contrar utilizării intenționate sau a funcționării necorespunzătoare.
2. Dispozitivul este destinat exclusiv uzului casnic (necomercial / privat). Nu utilizați în alte scopuri care nu sunt conforme cu destinația sa. Potrivit pentru utilizare în camping, unitatea poate fi conectată la mai multe surse de alimentare.
3. Dispozitivul ar trebui să fie conectat, în funcție de necesități, la priza „brichetei” din mașină cu o tensiune de 12V sau 24V sau la o priză de rețea de 230 V ~ 50 Hz. Pentru a crește siguranța de utilizare, multe dispozitive electrice nu trebuie conectate simultan la un singur circuit electric.
4. Fiți deosebit de atenți atunci când utilizați dispozitivul atunci când copiii se află în apropiere. Nu permiteți copiilor să se joace cu dispozitivul și nu permiteți copiilor sau persoanelor care nu sunt familiarizați cu dispozitivul să îl folosească.
5. AVERTISMENT: Acest echipament poate fi utilizat de copii cu vârsta peste 8 ani și de persoane cu abilități fizice, senzoriale sau mentale reduse sau persoane fără experiență sau cunoștințe despre echipament, dacă acest lucru se face sub supravegherea unei persoane responsabile de siguranța acestora sau li s-au furnizat instrucțiuni privind utilizarea în siguranță a dispozitivului și sunt conștienți de pericolele asociate cu utilizarea acestuia. Copiii nu trebuie să se joace cu echipamentul. Curățarea și întreținerea utilizatorului nu trebuie efectuate de copii, cu excepția cazului în care au peste 8 ani și aceste activități sunt efectuate sub supraveghere.
6. Scoateți întotdeauna ștecherul din priză după utilizare, ținând priza cu mâna. NU trageți de cablu.
7. Nu introduceți cablul, fișa și întregul dispozitiv în apă sau în orice alt lichid. Nu expuneți dispozitivul la condiții meteorologice (ploaie, soare etc.) și nu îl folosiți în condiții de umiditate ridicată (băi, case mobile umede).
8. Verificați periodic starea cablului de alimentare. Dacă cablul de alimentare este deteriorat, acesta trebuie înlocuit de un atelier de reparații specializat pentru a evita pericolele.

9. Nu utilizați aparatul cu un cablu de alimentare deteriorat sau dacă a fost scăpat sau deteriorat în vreun fel sau dacă nu funcționează corect. Nu reparați singur dispozitivul, deoarece poate provoca electrocutare. Luați dispozitivul deteriorat la un centru de service adecvat pentru inspecție sau reparații. Orice reparații pot fi efectuate numai de punctele de service autorizate. Reparațiile efectuate incorect pot reprezenta o amenințare gravă pentru utilizator.

10. Așezați aparatul pe o suprafață rece, stabilă și uniformă, care poate susține greutatea aparatului și tot conținutul acestuia, departe de orice aparat de bucătărie fierbinte, cum ar fi: aragaz electric, arzător cu gaz, etc.

11. Nu utilizați dispozitivul lângă materiale inflamabile.

12. Cablul de alimentare nu trebuie să atârne peste marginea mesei sau să atingă suprafețe fierbinți.

13. Nu lăsați dispozitivul sau sursa de alimentare nesupravegheată atunci când este pornit.

14. Pentru protecție suplimentară, este recomandabil să instalați un dispozitiv de curent rezidual (RCD) în circuitul electric cu un curent rezidual nominal care să nu depășească 30 mA. În acest sens, vă rugăm să consultați un electrician specialist.

15. Nu atingeți firele goale.

16. Nu utilizați dispozitivul dacă prizele de conectare sunt umede.

17. Nu introduceți aparate electrice în frigider.

18. Nu blocați orificiile de ventilație ale dispozitivului.

19. Protejați dispozitivul împotriva surselor de căldură și a razelor solare.

20. Puneți mâncare rece în dispozitiv.

21. Așezați echipamentul într-un loc cu ventilație adecvată. Distanța față de alte obiecte trebuie să fie de cel puțin 20 cm.

- AVERTISMENT: Nu obturați orificiile de ventilație din carcasa echipamentului sau din structura încorporată

- AVERTISMENT: Protejați sistemul de răcire împotriva deteriorării

- AVERTISMENT: Nu utilizați echipamente electrice în interiorul compartimentului de depozitare a alimentelor de alt tip decât cel recomandat de producător

- AVERTISMENT: Nu depozitați în interiorul dispozitivului substanțe explozive, cum ar fi canistrelor de aerosoli cu combustibil inflamabil.

- AVERTISMENT: Echipamentul conține agent frigorific de înaltă presiune. Nu modificați dispozitivul. Dispozitivul poate fi întreținut numai de un centru de service autorizat calificat.

- AVERTISMENT: Când poziționați mașina, asigurați-vă că cablul de alimentare nu este ciupit sau deteriorat.

- AVERTISMENT: Nu așezați prelungitoare sau adaptoare portabile de alimentare pe spatele acestui aparat.

Înainte de prima utilizare: locație corectă

1. 1. Înainte de a utiliza pentru prima dată, scoateți ambalajul și lăsați un spațiu liber de cel puțin 15 cm în jurul dispozitivului (5 cm pe lateral, 10 cm la înclinarea dispozitivului).

2. Așezați frigiderul într-un loc uscat și bine ventilat. Păstrați frigiderul departe de lumina directă a soarelui, încălzitoare și gaze corozive. NOTĂ: Deoarece acest dispozitiv este bazat pe funcționarea compresorului, este necesar un spațiu suficient în jurul unității pentru a permite evacuarea corespunzătoare.

NOTĂ: Nu se recomandă mutarea dispozitivului dacă podeaua nu este netedă. Nu utilizați dacă frigiderul este înclinat. Dacă frigiderul este tras într-un loc de utilizare, vă rugăm să îl lăsați în poziție verticală și să așteptați 10 minute înainte de utilizare. Când mutați frigiderul, folosiți întotdeauna ambele mâner pentru a transporta unitatea cât mai nivelată posibil. Acest lucru este pentru a proteja

compresorul și sistemul etanș.

AVERTISMENT: Folosiți două sau mai multe persoane pentru a muta și manipula această unitate. Nerespectarea acestui lucru poate avea ca rezultat vătămarea spatelui sau a altor leziuni.

3. Tineți frigiderul portabil departe de căldură și de lumina directă a soarelui, dacă este posibil.

4. Acest frigider portabil este potrivit pentru utilizarea mașinii și camping, totuși, aparatul nu trebuie expus la ploaie sau la orice alte elemente meteorologice severe.

5. Acest frigider portabil nu trebuie instalat într-o zonă încorporată sau încastrată. Dispozitivul este conceput pentru a fi independent.

6. Funcționarea normală a frigiderului depinde de radiația de căldură din condensator.

7. Curățați suprafața interioară cu puțină apă caldută și o cârpă moale.

Notă: Când introduceți cablul de alimentare DC, asigurați-vă că intrarea este o sursă de alimentare de 12V ~ DC / 24V.

IMPORTANT: Nu îndepărtați etichetele de siguranță, de avertizare sau de informații despre produs de pe frigiderul auto portabil.

DESCRIEREA DISPOZITIVULUI Frigider auto portabil - Imaginea A

- |   |   |          |
|---|---|----------|
| 1. Baza                                     | 2. Priză de priză   | 3. Mâner |
| 4. Capac pentru compartimentul frigiderului | 5. Capac pentru compartimentul congelatorului   |          |
| 6. Panoul de control                        | 7. Cablu de alimentare DC - Pentru utilizare atunci când călătoriți, conectați-l direct la bricheta auto. |          |

PANOU DE CONTROL - Imaginea B

A - Butonul de pornire ON / OFF

B - Temp 1 - afișaj temperatură compartiment congelator

C - Temp 2 - afișaj temperatură compartiment frigider

D - RUN - afișajul funcționării compresorului

E - Afișajul nivelului de protecție a bateriei

F - Buton nivel protecție baterie

G - Buton de creștere a temperaturii

H - Buton de scădere a temperaturii

ÎNAINTE DE PRIMA UTILIZARE

• Când încercați să conectați congelatorul dvs. portabil la o priză standard de 12 V, unitatea nu va funcționa dacă priza are o tensiune mai mică de 9,6 V. Unitatea va reporni când tensiunea este de 12,2 V sau mai mare.

• Când încercați să conectați unitatea la o priză standard de 24 V, unitatea nu va funcționa dacă priza are o tensiune mai mică de 21,3 V. Unitatea va reporni când tensiunea este de 25,2 V sau mai mare.

• Dispozitivul poate fi conectat și la rețeaua de alimentare de 230V ~ 50 / 60Hz după utilizarea unei surse de alimentare externe (neincluse). Modelul de adaptor AC / DC recomandat este CR8076.1.

OPERAȚIUNE

Se recomandă ambalarea alimentelor în pungi sau recipiente destinate să fie în contact cu alimentele înainte de a le introduce în compartimentul frigider și compartiment congelator.

Eroarea sensibilității senzorului de temperatură este de +/- 1 ° C.

1. Porniți dispozitivul apăsând butonul (A) cu 3 secunde. Buzzerul va fi auzit după apăsarea fiecărui buton de pe panoul de control.

După pornirea dispozitivului, funcția de auto-testare va fi pornită automat, vor fi afișate cifre de la 000-111 ... la 999 pe afișajul digital timp de 2 secunde, indicatoarele vor fi aprinse, apoi afișajul va arăta temperatura în ambele compartimente și va începe funcționarea normală. Compresorul este pornit, va porni și se va opri pentru a menține temperatura stabilă în interiorul dispozitivului.

2. Pentru a seta temperatura în compartimentul congelatorului (5), reglați temperatura apăsând butonul (G) pentru a crește temperatura sau butonul (H) pentru a scădea temperatura. Intervalul de temperatură din compartimentul congelator (5) este de la + 10 ° C la -20 ° C.

După apăsarea butonului (G) sau (H), datele de schimbare vor fi reținute, dacă nu există buton apăsat timp de 3 secunde, va fi afișată temperatura actuală în compartiment.

3. Temperatura din compartimentul frigiderului (4) nu poate fi reglată de utilizator, este reglată automat de termostat electronic. Intervalul de temperatură din compartimentul frigider (4) este de la + 2 ° C până la + 10 ° C, nivelul exact depinde de temperatura setată în compartimentul congelator (5). Dacă temperatura din compartimentul congelatorului (5) este reglată la -17 ° C, temperatura din compartimentul frigiderului (4) va fi cuprinsă între + 2 ° C și + 4 ° C.

4. Când porniți dispozitivul, compresorul începe să funcționeze, acesta este afișat prin iluminarea afișajului de funcționare al compresorului (D). Când temperatura atinge nivelul dorit, afișajul de funcționare al compresorului (D) nu este aprins și compresorul nu mai funcționează. Compresorul se va porni și se va opri din când în când pentru a menține temperatura dorită în compartimentele congelatorului și frigiderului. Urmăriți ciclurile de funcționare ale compresorului, afișajul de funcționare al compresorului (D) va fi pornit și oprit.

5. Pentru a selecta nivelul adecvat de protecție a bateriei, apăsați butonul (F).

Dispozitivul are trei niveluri de protecție a bateriei, care protejează funcționarea normală a dispozitivului și protejează bateria vehiculului. Cele trei niveluri de protecție a bateriei se selectează prin apăsarea repetată a butonului (F):

H - nivel ridicat:

pentru tensiunea 12V: se oprește la 11,5V și începe să funcționeze la 12,5V

pentru tensiunea 24V: se oprește la 22,6V și începe să funcționeze la 26,0V

M - nivel mediu:

pentru tensiunea 12V: se oprește la 10,7V și începe să funcționeze la 11,7V

pentru tensiunea 24V: se oprește la 22,6V și începe să funcționeze la 24,0V

L - nivel scăzut:

pentru tensiunea 12V: se oprește la 10,0V și începe să funcționeze la 11,0V

pentru tensiunea 24V: se oprește la 21,6V și începe să funcționeze la 23,0V

6. Dispozitivul este echipat cu funcția de setare a memoriei după întreruperea alimentării. Când panoul de control este oprit, sistemul își va aminti nivelul de temperatură setat înainte de oprire timp de 2 ore. După restabilirea alimentării, sistemul intră direct la nivelul de temperatură stabilit înainte de întreruperea alimentării.

În cazul întreruperii alimentării cu energie electrică mai mare de 2 ore, modul de funcționare setat înainte de oprire nu este salvat, atunci dispozitivul va începe să funcționeze cu o temperatură de pornire implicită de -10 °C.

7. Oprii dispozitivul apăsând butonul (A) cu 3 secunde.

Setări comune de temperatură pentru stocarea:

- Vin (de la +6 la + 18 °C)
- Vaccinuri, insulină (de la + 2 °C până la - 8 °C)
- Fructe (de la 4 °C la - 6 °C)
- Băuturi (de la 2 °C la - 5 °C)
- Carne (-10 °C)
- Înghețată (-15 °C)

Vă rugăm să fiți atenți dacă doriți să păstrați medicamente în dispozitiv. Așezați alimentele în recip înainte de a le introduce în dispozitiv.

Atenție: risc de incendiu



## CURATENIE SI MENTENANTA

Deconectați întotdeauna dispozitivul înainte de a începe curățarea.

Nu utilizați solvenți chimici deoarece pot provoca deteriorarea permanentă sau deformarea dispozitivului cu puțină apă caldă și săpun și o cârpă moale.

## DATE TEHNICE

Capacitate: 38 litri (23 litri în congelator + 15 litri compartiment frigider)

Alimentare electrică:

• DC 12V / 24V - priză brichetă auto

• 230V ~ 50 / 60Hz - priză după utilizarea unei surse de alimentare externe (nu este înlocuit)

Agent frigorific: R600a / 40 g

Clasa climatică: ST / N / SN

Izolare: C5H10

Consum nominal de energie: 40W

Curent nominal maxim: 3,34A

Din grija pentru mediul înconjurător. Ambalajele din carton vă rugăm să le transmiteți la centrele de maculatură.

Sacii din polietilenă (PE) trebuie aruncați în recipientele pentru materialele plastice. Dispozitivul uzat trebuie transmis la punctul corespunzător de depozitare, deoarece componentele periculoase care se găsesc în dispozitiv pot fi foarte periculoase pentru mediul înconjurător. Dispozitivul electric trebuie transmis în așa fel încât să se limiteze utilizarea lui repetată. Dacă în dispozitiv se găsesc baterii acestea trebuie scoase și transmise către punctul de depozitare a acestora, separat.

Acest dispozitiv face parte din grupa de dispozitive cu clasa I în ceea ce privește izolația și de aceea necesită legătură la pământ. Dispozitivul acesta este produs în conformitate cu cerințele directivelor:  
Dispozitiv electric de joasă tensiune (LVD)  
Compatibilitatea electromagnetă (EMC)  
Produs cu marcaj CE pe plăcuța de fabricație.



## BOSANSKI

### OPŠTI USLOVI BEZBEDNOSTI VAŽNE UPUTE O SIGURNOSTI

#### MOLIMO VAS PAŽLJIVO PROČITAJTE I DALJE OBRAZUJTE

1. Prije upotrebe uređaja, pročitajte upute za uporabu i slijedite upute u njima. Proizvođač nije odgovoran za štetu nastalu upotrebom uređaja suprotno nameni ili nepravilnim radom.
2. Uređaj je namijenjen samo za kućnu upotrebu (nekomercijalni / privatni). Ne upotrebljavajte u druge svrhe koje nisu u skladu s namjenom. Pogodan za kampiranje, jedinica može biti povezana na više izvora napajanja.
3. Uređaj treba priključiti, ovisno o potrebama, na utičnicu "upaljača za cigarete" u automobilu napona 12V ili 24V ili na mrežnu utičnicu 230 V ~ 50 Hz. Da bi se povećala sigurnost upotrebe, mnogi električni uređaji ne bi trebali biti istovremeno povezani na jedan električni krug.
4. Budite posebno oprezni kada koristite uređaj kada su djeca u blizini. Ne dozvolite djeci da se igraju uređajem i ne dopustite djeci ili ljudima koji nisu upoznati s uređajem da ga koriste.



5. UPOZORENJE: Ovu opremu mogu koristiti djeca starija od 8 godina i osobe smanjenih fizičkih, senzornih ili mentalnih sposobnosti, ili osobe bez iskustva ili znanja o opremi, ako se to radi pod nadzorom osobe odgovorne za svoju sigurnost ili su im dostavljene upute za sigurnu upotrebu uređaja i svjesni su opasnosti povezanih s njegovom uporabom. Djeca se ne bi trebala igrati sa opremom. Čišćenje i održavanje korisnika ne smiju obavljati djeca, osim ako su starija od 8 godina i ako se te aktivnosti obavljaju pod nadzorom.

6. Uvijek izvadite utikač iz utičnice nakon upotrebe, držeći utičnicu rukom. NEMOJTE povlačiti kabel.

7. Ne potapajte kabl, utikač i čitav uređaj u vodu ili bilo koju drugu tečnost. Uređaj ne izlažite vremenskim uvjetima (kiša, sunce itd.) Niti ga koristite u uvjetima visoke vlažnosti (kupaonice, vlažne mobilne kućice).

8. Povremeno provjeravajte stanje kabela za napajanje. Ako je kabel za napajanje oštećen, treba ga zamijeniti u specijaliziranoj servisnoj radionici kako bi se izbjegla opasnost.

9. Ne koristite uređaj sa oštećenim kablom za napajanje ili ako je pao ili oštećen na bilo koji način ili ako ne radi ispravno. Ne popravljajte uređaj sami jer može prouzročiti električni udar. Odnosite oštećeni uređaj u odgovarajući servisni centar na pregled ili popravak. Popravke mogu izvoditi samo ovlašteni servisni centri. Nepravilno izvedeni popravci mogu ozbiljno ugroziti korisnika.

10. Uređaj postavite na hladnu, stabilnu, ravnu površinu koja može podnijeti težinu uređaja i njegovog sadržaja, dalje od bilo kakvih vrućih kuhinjskih uređaja, kao što su: električni štednjak, plinski gorionik itd.

11. Ne koristite uređaj u blizini zapaljivih materijala.

12. Kabel za napajanje ne smije visjeti preko ivice stola niti dodirivati vruće površine.

13. Ne ostavljajte uređaj ili napajanje u utičnici bez nadzora kada je uključen.

14. Za dodatnu zaštitu poželjno je u električni krug ugraditi uređaj za preostalu struju (RCD) s nazivnom zaostalom strujom koja ne prelazi 30 mA. S tim u vezi, obratite se specijalističkom električaru.

15. Ne dodirujte gole žice.

16. Ne koristite uređaj ako su priključnice mokre.

17. Ne stavljajte električne uređaje u frižider.

18. Ne blokirajte ventilacijske otvore uređaja.

19. Zaštitite uređaj od izvora toplote i sunčeve svetlosti.

20. Stavite hladnu hranu u uređaj.

21. Opremu postavite na mesto sa odgovarajućom ventilacijom. Udaljenost od ostalih predmeta treba biti najmanje 20 cm.

- UPOZORENJE: Nemojte blokirati ventilacijske otvore u kućištu opreme ili u ugrađenoj strukturi

- UPOZORENJE: Zaštitite sistem hlađenja od oštećenja

- UPOZORENJE: Ne koristite električnu opremu unutar pretinca za pohranu namirnica druge vrste od one koju preporučuje proizvođač

- UPOZORENJE: Ne skladištite eksplozivne supstance kao što su aerosolni kanisteri sa

zapaljivim gorivom unutar uređaja.

- **UPOZORENJE:** Oprema sadrži rashladno sredstvo pod visokim pritiskom. Nemojte modificirati uređaj. Uređaj smije servisirati samo kvalifikovani - ovlašteni servisni centar.

- **UPOZORENJE:** Prilikom postavljanja mašine, uverite se da kabl za napajanje nije priklješten ili oštećen.

- **UPOZORENJE:** Nemojte postavljati produžne kablove ili prenosive strujne adaptere na poledinu ovog uređaja.

Prije prve upotrebe: Pravilno mjesto

1. Prije prve upotrebe uklonite ambalažu i ostavite slobodan prostor od najmanje 15 cm oko uređaja (5 cm sa strane, 10 cm pri naginjanju uređaja).

2. Postavite frižider na suvo i dobro provetreno mesto. Držite hladnjak dalje od izravne sunčeve svjetlosti, grijača i korozivnih plinova. **NAPOMENA:** Budući da je ovaj uređaj zasnovan na radu kompresora, potrebno je dovoljno prostora oko jedinice kako bi se mogao pravilno isprazniti.

**NAPOMENA:** Ne preporučuje se pomicanje uređaja ako pod nije hladak. Ne koristite ako je hladnjak nagnut. Ako hladnjak privučete na mjesto za upotrebu, ostavite ga uspravno i pričekajte 10 minuta prije upotrebe. Kada premještate frižider, uvijek koristite obje ručke kako biste nosili jedinicu što je više moguće. Ovo je u cilju zaštite kompresora i zapečaćenog sistema.

**UPOZORENJE:** Za pomicanje i rukovanje ovom jedinicom koristite dvije ili više osoba. Ako to ne učinite, može doći do ozljede leđa ili druge ozljede.

3. Držite prijenosni hladnjak dalje od vrućine i direktne sunčeve svjetlosti, ako je moguće.

4. Ovaj prijenosni hladnjak pogodan je za upotrebu u automobilu i kampiranje, međutim, uređaj ne smije biti izložen kiši ili bilo kojim drugim teškim vremenskim elementima.

5. Ovaj prijenosni hladnjak ne smije se stavljati u ugrađeni ili udubljeni prostor. Uređaj je dizajniran da stoji samostojeće.

6. Normalan rad hladnjaka ovisi o toplinskom zračenju kondenzatora.

7. Unutrašnju površinu očistite s malo mlake vode i mekom krpom.

**Napomena:** Prilikom umetanja DC kabela za napajanje, provjerite je li ulaz 12V ~ DC / 24V izvor napajanja.

**VAŽNO:** Ne uklanjajte naljepnice sa sigurnosnim upozorenjima ili informacijama o proizvodu sa svog prenosnog hladnjaka u automobilu.

**OPIS UREĐAJA** Prenosni automobilski hladnjak - Slika A

- |                                   |                          |                    |
|-----------------------------------|--------------------------|--------------------|
| 1. Baza                           | 2. Utičnica              | 3. Ručka           |
| 4. Poklopac za odjeljak hladnjaka | 5. Poklopac za zamrzivač | 6. Kontrolna tabla |
7. Kabl za jednosmernu struju - Za upotrebu tokom putovanja, uključite ga direktno u upaljač u automobilu.

**KONTROLNA TABLA** - Slika B

- |   |  |
|---|--|
| A - ON / OFF dugme za napajanje             | B - Temp 1 - prikaz temperature u zamrzivaču |
| C - Temp 2 - prikaz temperature u hladnjaku | D - RUN - prikaz rada kompresora             |
| E - Prikaz nivoa zaštite baterije           | F - Dugme za nivo zaštite baterije           |
| G - Dugme za povišenje temperature          | H - Dugme za smanjenje temperature           |

**PRIJE PRVE UPOTREBE**

• Kada pokušavate priključiti prijenosni zamrzivač u standardnu utičnicu od 12 V, jedinica neće raditi ako je utičnica napon manji od 9,6 V. Uređaj će se ponovo pokrenuti kada je napon 12,2 V ili veći.

• Pri pokušaju uključivanja jedinice u standardnu utičnicu od 24 V, jedinica neće raditi ako je utičnica napon manji od 21,3 V. Jedinica će se ponovo pokrenuti kada je napon 25,2 V ili veći.

• Uređaj se takođe može povezati na mrežno napajanje 230V ~ 50 / 60Hz nakon upotrebe spoljnog napajanja (nije uključeno).

Preporučeni model AC / DC adaptera je CR8076.1.

**OPERACIJA**

Prije stavljanja hrane u odjeljak hladnjaka i zamrzivača preporučuje se pakovanje hrane u vreće ili posude namijenjene dodiru s hranom.

Pogreška osjetljivosti osjetnika temperature je +/- 1 ° C.

1. Uključite uređaj pritiskom na dugme (A) u trajanju od 3 sekunde. Zujalica će se čuti nakon pritiska svakog gumba na kontrolnoj ploči. Nakon uključivanja uređaja, funkcija automatskog testiranja automatski će se pokrenuti, na digitalnom displeju će se 2 sekunde prikazivati brojevi od 000-111 ... do 999, indikatori će biti osvijetljeni, sljedeći zaslon će prikazati temperaturu u oba odjeljka i započeti će normalan rad. Kompresor je uključen, pokrenut će i prestati raditi kako bi se održala stabilna temperatura unutar uređaja.

2. Da postavite temperaturu u zamrzivaču (5), prilagodite temperaturu pritiskom na tipku (G) za povećanje temperature ili tipku (H) za smanjenje temperature. Raspon temperature u zamrzivaču (5) je od + 10 ° C do -20 ° C. Nakon pritiska na tipku (G) ili (H) pamit će se podaci o promjeni, ako nijedno dugme ne pritisnete u roku od 3 sekunde, u odjeljku će se prikazati trenutna temperatura.

3. Korisnik ne može podesiti temperaturu u odjeljku hladnjaka (4), on se automatski podešava elektroničkim termostatom. Raspon temperature u odjeljku hladnjaka (4) je od + 2 ° C do + 10 ° C, točan nivo ovisi o podešenoj temperaturi u odjeljku za zamrzavanje (5). Ako se temperatura u zamrzivaču (5) prilagodi na -17 ° C, temperatura u odjeljku hladnjaka (4) bit će u rasponu od + 2 ° C do + 4 ° C.

4. Kada uključite uređaj, kompresor počinje raditi, prikazuje se osvijetljavanjem zaslona rada kompresora (D). Kad temperatura dosegne željeni nivo, zaslon rada kompresora (D) ne svijetli i kompresor prestaje raditi. Kompresor će se s vremena na vrijeme uključiti i isključiti kako bi zadržao željenu temperaturu u odjeljcima zamrzivača i hladnjaka. Prateći cikluse rada kompresora, prikaz rada kompresora (D) bit će uključen i isključen.

5. Za odabir odgovarajućeg nivoa zaštite baterije pritisnite tipku (F).

Uređaj ima tri nivoa zaštite baterije, koji štite normalan rad uređaja i štite bateriju vozila.

Tri nivoa zaštite baterije odabiru se ponovljenim pritiskom na tipku (F):

H - visok nivo:

za napon 12V: zaustavlja se na 11,5V i započinje s radom na 12,5V

za napon 24V: zaustavlja se na 22,6V i započinje s radom na 26,0V

M - srednji nivo:

za napon 12V: zaustavlja se na 10,7V i započinje s radom na 11,7V

za napon 24V: zaustavlja se na 22,6V i započinje s radom na 24,0V

L - nizak nivo:

za napon 12V: zaustavlja se na 10,0V i započinje s radom na 11,0V

za napon 24V: zaustavlja se na 21,6V i započinje s radom na 23,0V

6. Uređaj je opremljen funkcijom memorije za podešavanje nakon nestanka struje. Kad je kontrolna ploča isključena, sistem će pamtiiti zadani nivo temperature prije isključivanja tokom 2 sata. Nakon što se napajanje obnovi, sistem direktno ulazi u nivo temperature utvrđen prije nestanka struje.

U slučaju nestanka električne energije duže od 2 sata, način rada postavljen prije isključivanja se ne sprema, tada će uređaj početi raditi sa zadanim početnom temperaturom od -10 °C.

7. Isključite uređaj pritiskom na dugme (A) u trajanju od 3 sekunde.

Uobičajena podešavanja temperature za skladištenje:

- Vino (od +6 do + 18 °C)
- Vakcine, inzulin (od + 2 °C do - 8 °C)
- Voće (od 4 °C do - 6 °C)
- Piće (od 2 °C do - 5 °C)
- Meso (-10 °C)
- Sladoled (-15 °C)

Molimo pripremite ako drogu želite čuvati u uređaju. Stavite hranu u kontejnere / vreće namenjene za ovu namenu pre nego što ih stavite u uređaj.

#### ČIŠĆENJE I ODRŽAVANJE

Prije početka čišćenja uvijek isključite uređaj iz utičnice.

Ne koristite hemijska otapala jer mogu prouzrokovati trajna oštećenja ili deformacije uređaja. Očistite unutrašnju površinu s malo mlake sapunice i mekom krpom.

#### TEHNIČKI PODACI

Kapacitet: 38 litara (23 litara u zamrzivaču + 15 litara u hladnjaku)

Napajanje:

- DC 12V / 24V - utičnica upaljača za automobil
- 230V ~ 50 / 60Hz - mrežna utičnica nakon upotrebe eksternog napajanja (nije uključeno)

Rashladno sredstvo: R600a / 40 g

Klimatska klasa: ST / N / SN

Izolacija: C5H10

Nazivna potrošnja energije: 40W

Maksimalna nominalna struja: 3,34A

Upozorenje: opasnost od požara



Brinuci za okoliš.

Molimo Vas da kartonska pakovanja odnesete u otkup otpadnog papira. Polietilenske džakove (PE) bacajte u kontejner za plastiku. Iskorišćen uređaj treba odneti na odgovarajuću deponiju, jer opasni sastojci koji se u njemu nalaze, mogu biti opasni za okoliš. Električni uređaj treba odneti na način, koji ograničava njegovu ponovnu upotrebu i korištenje. Ako se u uređaju nalaze baterije, treba ih izvaditi i odvojeno predati na deponiju.

Uređaj se ne smije bacati u kontejner za komunalni otpad!!

## MAGYAR

### ÁLTALÁNOS BIZTONSÁGI FELTÉTELEK FONTOS BIZTONSÁGI UTASÍTÁSOK

KÉRJÜK, ÓVOSAN OLVASSA EL ÉS TARTSA A JÖVŐBENI REFERENCIÁT

1. A készülék használata előtt olvassa el a használati utasítást, és kövesse az abban

foglalt utasításokat. A gyártó nem vállal felelősséget azokért a károkért, amelyeket az eszköz rendeltetészerű használatával ellentétes használata vagy nem megfelelő működés okoz.

2. A készüléket kizárólag otthoni használatra szánják (nem kereskedelmi / magán). Ne használja más célokra, nem a rendeltetészerű használatnak megfelelően. A táborozásra alkalmas egység több áramforráshoz is csatlakoztatható.

3. A készüléket az igényektől függően az autó "szivargyújtó" aljzatához kell csatlakoztatni 12 V vagy 24 V feszültséggel, vagy egy 230 V ~ 50 Hz hálózati aljzathoz. A használat biztonságának növelése érdekében, sok elektromos eszközt nem szabad egyszerre csatlakoztatni egy elektromos áramkörhöz.

4. Legyen különösen óvatos, amikor a készüléket gyermekek közelében használja. Ne engedje, hogy gyerekek játszanak a készülékkel, és ne engedje, hogy gyermekek vagy más emberek ismerjék a készüléket.

5. FIGYELMEZTETÉS: Ezt a berendezést 8 évesnél idősebb gyermekek és csökkent fizikai, érzékszervi vagy szellemi képességekkel rendelkező személyek, vagy a berendezéssel kapcsolatos tapasztalatokkal vagy ismeretekkel nem rendelkező személyek használhatják, ha ezt a berendezésért felelős személy felügyelete alatt végzik.

biztonságukat, vagy utasításokat kaptak számukra az eszköz biztonságos használatáról, és tisztában vannak a használatával járó veszélyekkel. A gyermekek nem játszhatnak a felszereléssel. A tisztítást és a felhasználói karbantartást csak gyermekek végezhetik, kivéve, ha 8 évnél idősebbek, és ezeket a tevékenységeket felügyelet mellett végzik.

6. Használat után mindig húzza ki a dugót a konnektorból, kézzel tartva a csatlakozót. NE húzza meg a vezetéket.

7. Ne merítse a kábelt, a dugót és az egész eszközt vízbe vagy bármilyen más folyadékba. Ne tegye ki a készüléket időjárás viszonyoknak (eső, nap stb.), És ne használja magas páratartalmú körülmények között (fürdőszoba, nedves mobilházak).

8. Rendszeresen ellenőrizze a tápkábel állapotát. Ha a tápkábel megsérült, a veszély elkerülése érdekében szakszervizben kell kicserélni.

9. Ne használja a készüléket sérült tápkábellel, vagy ha bármilyen módon leesett vagy megrongálódott, vagy ha nem megfelelően működik. Ne javítsa a készüléket maga, mert áramütést okozhat. Vigye a sérült készüléket a megfelelő szervizközpontba ellenőrzésre vagy javításra. Bármilyen javítást csak hivatalos szerviz végezhet. A helytelenül végzett javítások komoly veszélyt jelenthetnek a felhasználóra.

10. Helyezze a készüléket hűvös, stabil, egyenletes felületre, amely képes elviselni a készülék súlyát és annak minden tartalmát, távol minden forró konyhai készüléktől, például: elektromos tűzhelytől, gázégőtől stb.

11. Ne használja a készüléket gyúlékony anyagok közelében.

12. A tápkábel nem lóghat az asztal szélén, és nem érintheti meg a forró felületeket.

13. Ne hagyja a készüléket vagy a tápegységet az aljzatban felügyelet nélkül, ha be van kapcsolva.

14. A további védelem érdekében ajánlatos az áramkörbe egy maradékáram-eszközt (RCD) telepíteni, amelynek névleges maradékárama nem haladja meg a 30 mA-t. Ebben a tekintetben forduljon szakemberhez.

15. Ne érintse meg a csupasz vezetékeket.

16. Ne használja a készüléket, ha a csatlakozóaljzatok nedvesek.

17. Ne tegyen elektromos készülékeket a hűtőszekrénybe.

18. Ne zárja el a készülék szellőzőnyílásait.

19. Óvja a készüléket hőforrásoktól és napfénytől.

20. Tegyén hideg ételt a készülékbe.

21. Helyezze a berendezést megfelelő szellőzésű helyre. A többi tárgy távolságának legalább 20 cm-nek kell lennie.

- FIGYELMEZTETÉS: Ne takarja el a szellőzőnyílásokat a berendezés burkolatában vagy a beépített szerkezetben

- FIGYELMEZTETÉS: Óvja a hűtőrendszert a sérülésektől

- FIGYELMEZTETÉS: Ne használjon a gyártó által javasolttól eltérő típusú elektromos berendezést az élelmiszer-tároló rekeszben.

- FIGYELMEZTETÉS: Ne tároljon robbanásveszélyes anyagokat, például gyúlékony hajtóanyagot tartalmazó aeroszolos palackokat a készülék belsejében.

- FIGYELMEZTETÉS: A berendezés nagynyomású hűtőközeget tartalmaz. Ne módosítsa a készüléket. A készüléket csak szakképzett – felhatalmazott szervizközpont javíthatja.

- FIGYELMEZTETÉS: A gép elhelyezésekor ügyeljen arra, hogy a tápkábel ne legyen becsípvve vagy megsérülve.

- FIGYELMEZTETÉS: Ne helyezzen hosszabbítót vagy hordozható hálózati adaptert a készülék hátuljára.

Először használat előtt: Megfelelő helyen

1. Első használat előtt vegye ki a csomagolást, és hagyjon legalább 15 cm szabad helyet a készülék körül (5 cm az oldalon, 10 cm a készülék megdöntésekor).

2. Helyezze a hűtőszekrényt száraz és jól szellőző helyre. A hűtőszekrényt tartsa távol közvetlen napfénytől, fűtőberendezésektől és maró gázoktól.

MEGJEGYZÉS: Mivel ez az eszköz kompresszoros működésű, bőséges hely szükséges az egység körül, hogy megfelelően kipufoghasson.

MEGJEGYZÉS: Nem ajánlott a készüléket mozgatni, ha a padló nem sima. Ne használja, ha a hűtőszekrényt megdől. Ha a hűtőszekrényt egy felhasználási helyre vonzza, hagyja függőlegesen, és várjon 10 percet használat előtt. A hűtőszekrényt mozgathatásakor mindig használja a két fogantyút, hogy a készüléket a lehető legmagasabban szállítsa. Ennek célja a kompresszor és a lezárt rendszer védelme.

FIGYELEM: Két vagy több embert használjon az egység mozgatásához és kezeléséhez. Ennek elmulasztása házat vagy más sérülést okozhat.

3. Ha lehetséges, tartsa a hordozható hűtőszekrényt hűtől és közvetlen napfénytől távol.

4. Ez a hordozható hűtőszekrény alkalmas autós használatra és kempingezésre, azonban a készüléket ne tegye ki esőnek vagy egyéb súlyos időjárási tényezőknek.

5. Ezt a hordozható hűtőszekrényt nem szabad beépített vagy süllyesztett helyre tenni. A készüléket szabadon álló kialakításra tervezték.

6. A hűtőszekrény normál működése a kondenzátor hőségűzésétől függ.

7. Tisztítsa meg a belső felületet kevés langyos vízzel és puha ruhával.

Megjegyzés: Az egyenáramú tápkábel behelyezésekor ellenőrizze, hogy a bemenet 12V ~ DC / 24V áramforrás-e.

FONTOS: Ne távolítsa el semmilyen biztonsági, figyelmeztető vagy termékismertető címkét a hordozható autós hűtőtől.

ESZKÖZ LEÍRÁSA Hordozható autós hűtőszekrény - A kép

- |  |                             |                |
|--|-----------------------------|----------------|
| 1. Bázis   | 2. Dugja be az aljzatot     | 3. Fogantyú    |
| 4. Fedél a hűtőszekrény rekeszéhez   | 5. Fedél a fagyasztrékeshez | 6. Vezérlőpult |
| 7. Egyenáramú tápkábel - utazáshoz való használatához csatlakoztassa közvetlenül az autógyújtóhoz. |                             |                |

VEZÉRLŐPANEL - B kép

A - Főkapcsoló BE / KI

C - 2. hőmérséklet - a hűtőtér hőmérséklet-kijelzője

E - Az akkumulátor védelmi szintjének kijelzése

G - Hőmérséklet-növelő gomb

B - 1. hőmérséklet - fagyasztrékes hőmérséklet-kijelző

D - RUN - a kompresszor működésének kijelzése

F - Az elem védelmi szintje gomb

H - Hőmérséklet-csökkentő gomb

ELSŐ HASZNÁLAT ELŐTT

• Amikor megpróbálja a hordozható fagyasztréket szabványos 12 V-os aljzathoz csatlakoztatni, az egység nem fog működni, ha az aljzat feszültsége kisebb, mint 9,6 V. Az egység újraindul, ha a feszültség 12,2 V vagy nagyobb.

• Amikor megpróbálja az egységet egy 24 V-os aljzathoz csatlakoztatni, az egység nem fog működni, ha az aljzat feszültsége kisebb, mint 21,3 V. Az egység újraindul, ha a feszültség 25,2 V vagy nagyobb.

• A készülék csatlakoztatható a 230 V ~ 50 / 60 Hz hálózati tápfeszültséghez, miután külső tápegységet használ (nem tartozék). Az ajánlott AC / DC adapter modell a CR8076.1.

MŰVELET

Az ételeket ajánlatos az élelmiszerekkel érintkezésbe kerülő zacskókba vagy edényekbe csomagolni, mielőtt a hűtőtérbe és a fagyasztréktérbe helyezné.

A hőmérséklet-érzékelő érzékenységi hibája +/- 1 ° C.

1. Kapcsolja be a készüléket az (A) gomb 3 másodperces megnyomásával. A hangjelzést a kezelőpanel minden gombjának megnyomása után hallani lehet. A készülék bekapcsolása után az önellenőrzési funkció automatikusan elindul, 000-111 ... 999 közötti számok jelennek meg a digitális kijelzőn 2 másodpercig, a jelzőfények világítanak, majd a kijelző mindkét hőmérsékleten megjeleníti a

hőmérsékletet és megkezdődik a normál működés. A kompresszor be van kapcsolva, elindul és leáll, hogy stabil hőmérsékletet tartson a készülék belsejében.

2. A fagyasztórekesz (5) hőmérsékletének beállításához állítsa be a hőmérsékletet a (G) gombbal a hőmérséklet növeléséhez, vagy a (H) gombbal a hőmérséklet csökkentéséhez. A fagyasztótérben (5) a hőmérséklet-tartomány + 10 °C és -20 °C között van. A (G) vagy (H) gomb megnyomása után az adatok változatlanok maradnak, ha 3 másodpercig nem nyom meg egyetlen gombot sem, akkor a rekesz aktuális hőmérséklete jelenik meg.

3. A hűtőszekrény (4) hőmérsékletét a felhasználó nem tudja beállítani, az elektronikus termosztát automatikusan beállítja. A hűtőtérben (4) a hőmérséklet-tartomány + 2 °C és + 10 °C között van, a pontos szint a fagyasztótérben beállított hőmérséklettől függ (5). Ha a fagyasztótérben (5) a hőmérséklet -17 °C-ra van állítva, akkor a hűtőtérben (4) a hőmérséklet + 2 °C és + 4 °C között lesz.

4. A készülék bekapcsolásakor a kompresszor működni kezd, a kompresszor működési kijelzőjének (D) megvilágításával. Amikor a hőmérséklet eléri a kívánt szintet, a kompresszor üzemi kijelzője (D) nem világít, és a kompresszor leáll. A kompresszor időről időre be- és kikapcsol, hogy a kívánt hőmérsékletet a fagyasztó és a hűtőszekrény rekeszében tartsa. A kompresszor működési ciklusainak nyomon követése után a kompresszor működési kijelzője (D) be- és kikapcsol.

5. A megfelelő akkumulátor-védelmi szint kiválasztásához nyomja meg az gombot (F).

A készüléknek három akkumulátor-védelmi szintje van, amelyek védik a készülék normál működését és védik a jármű akkumulátorát.

Az akkumulátor-védelem három szintje az (F) gomb ismételt megnyomásával választható ki:

H - magas szint:

12 V feszültség esetén: 11,5 V feszültségnél leáll és 12,5 V feszültség mellett kezdi meg működését

24 V feszültség esetén: 22,6 V feszültségnél leáll és 26,0 V feszültség mellett kezdi meg működését

M - közepes szint:

12 V feszültség esetén: 10,7 V feszültségnél leáll és 11,7 V feszültség mellett kezdi meg működését

24 V feszültség esetén: 22,6 V feszültségnél leáll és 24,0 V feszültség mellett kezdi meg működését

L - alacsony szint:

12 V feszültség esetén: 10,0 V-nál leáll és 11,0 V-nál kezdi meg működését

24 V feszültség esetén: leáll 21,6 V feszültségen és 23,0 V feszültség mellett kezdi meg működését

6. A készülék hosszabb áramkimaradás után fel van szerelve a beállító memória funkcióval. Ha a központ kikapcsol, a rendszer 2 órán át kikapcsolás előtt megjegyzi a beállított hőmérsékleti szintet. Az áramellátás helyreállítása után a rendszer közvetlenül belép az áramkimaradás előtt rögzített hőmérsékleti szintbe.

2 óránál hosszabb áramkimaradás esetén a kikapcsolás előtt beállított üzemmód nem kerül mentésre, ekkor a készülék alapértelmezett -10 °C indítási hőmérséklettel kezd működni.

7. Kapcsolja ki a készüléket az (A) gomb 3 másodperces megnyomásával.

Közös hőmérséklet-beállítások a következők tárolásához:

- Bor (+6 és + 18 °C között)
- vakcinák, inzulin (+ 2 °C és - 8 °C között)
- Gyümölcs (4 °C és 6 °C között)
- Ital (2 °C és 5 °C között)
- Hús (-10 °C)
- Fagylalt (-15 °C)

Kérjük, legyen óvatos, ha kábítószereket szeretne tárolni a készülékben. Helyezze az ételt erre a célra szolgáló edényekbe / zacskókba, mielőtt beteszi a készülékbe.

Figyelmeztetés: tűzveszély

## TISZTÍTÁS ÉS KARBANTARTÁS

A tisztítás megkezdése előtt mindig húzza ki a készülék csatlakozóját.

Ne használjon vegyi oldószereket, mert ezek maradandó károsodást vagy deformációt okozhatnak a készülékben. Tisztítsa meg a belső felületét kevés langyos szappanos vízzel és puha ruhával.

## MŰSZAKAI ADATOK

Térfogat: 38 liter (23 liter fagyasztótérben + 15 liter hűtőszekrény)

Tápegység:

- DC 12V / 24V - autós öngyújtó aljzat
- 230V ~ 50 / 60Hz - hálózati aljzat külső tápegység használata után (nem tartozék)

Hűtőközeg: R600a / 40 g

Klíma osztály: ST / N / SN

Izolálás: C5H10

Névleges energiafogyasztás: 40W

Maximális névleges áram: 3,34A



*Eszköz készül I. osztályú szigetelés és kell csatlakoztatni csak a konnektorba örölt áramkör. A készülék megfelel az EU előírásoknak:*

- Low Voltage Directive (LVD)
- Elektromágneses kompatibilitás (EMC)

*Eszköz CE jelöléssel jelzés értékelése címre*



A környezet védelme érdekében kérjük külön karton dobozok és műanyag zsákokat és dobja őket a megfelelő hulladék közé. Használt készüléket kell eljuttatni a kijelölt gyűjtőhelyekre miatt veszélyes elemek alkatrészeket, amelyek hatással lehetnek a környezetre. Ne dobja a készüléket a közös szemétkosárba.

## SUOMI

# YLEISET TURVALLISUUSOLOSUHEET TÄRKEITÄ TURVALLISUUSOHJEITA LUE HUOLELLISESTI JA PIDÄ TULEVAISUUDESSA

1. Lue käyttöohjeet ja noudata niiden ohjeita ennen laitteen käynnöä. Valmistaja ei ole

vastuussa vahingoista, jotka aiheutuvat laitteen käytöstä sen käyttötarkoituksen vastaisesti tai virheellisestä käytöstä.

2. Laite on tarkoitettu vain kotikäyttöön (ei-kaupallinen / yksityinen). Älä käytä muihin tarkoituksiin, jotka eivät ole sen käyttötarkoituksen mukaisia. Leirintäkäyttöön soveltuva yksikkö voidaan liittää useampaan kuin yhteen virtalähteeseen.

3. Laite on kytkettävä tarpeen mukaan auton "tupakansytyttimen" pistorasiaan 12 V tai 24 V jännitteellä tai 230 V ~ 50 Hz: n pistorasiaan. , monia sähkölaitteita ei tule kytkeä yhteen sähköpiiriin samanaikaisesti.

4. Ole erityisen varovainen käyttäessäsi laitetta, kun lapset ovat lähellä. Älä anna lasten leikkiä laitteella, äläkä anna lasten tai muiden tuntemattomien käyttää laitetta.

5. VAROITUS: Tätä laitetta voivat käyttää yli 8-vuotiaat lapset ja henkilöt, joiden fyysiset, sensoriset tai henkiset kyvyt ovat heikentyneet, tai henkilöt, joilla ei ole kokemusta tai tietoa laitteistosta, jos tämä tapahtuu henkilön vastuulla olevan henkilön valvonnassa. heidän turvallisuudestaan tai heille on annettu ohjeita laitteen turvallisesta käytöstä ja he ovat tietoisia laitteen käyttöön liittyvistä vaaroista. Lasten ei tule leikkiä laitteiden kanssa. Lapset eivät saa puhdistaa ja huoltaa laitetta, elleivät he ole yli 8-vuotiaita ja nämä toimet suoritetaan valvonnassa.

6. Irrota aina pistoke pistorasiasta käytön jälkeen pitämällä pistorasiaa kädelläsi. ÄLÄ vedä johdosta.

7. Älä upota kaapelia, pistoketta ja koko laitetta veteen tai mihinkään muuhun nesteeseen. Älä altista laitetta sääolosuhteille (sade, aurinko jne.) Tai käytä sitä kosteissa olosuhteissa (kylpyhuoneet, kosteat leirintämökki).

8. Tarkista ajoittain virtajohdon kunto. Jos virtajohto on vaurioitunut, se on vaihdettava ammattikorjaamoon vaarojen välttämiseksi.

9. Älä käytä laitetta vahingoittuneen virtajohdon kanssa tai jos se on pudonnut tai vahingoittunut millään tavalla tai jos se ei toimi kunnolla. Älä korjaa laitetta itse, koska se voi aiheuttaa sähköiskun. Vie vaurioitunut laite asianmukaiseen huoltokeskukseen tarkastusta tai korjausta varten. Korjauksia saavat suorittaa vain valtuutetut huoltopisteet. Väärin tehdyt korjaukset voivat olla vakava uhka käyttäjälle.

10. Sijoita laite viileälle, vakaalle, tasaiselle pinnalle, joka kestää laitteen painon ja kaiken sisällön, kaukana kuumista keittiökoneista, kuten sähköliesi, kaasupolttimet jne.

11. Älä käytä laitetta tulenarkojen materiaalien lähellä.

12. Virtajohto ei saa roikkua pöydän reunan yli tai koskettaa kuumia pintoja.

13. Älä jätä laitetta tai virtalähdettä pistorasiaan valvomatta, kun se kytketään päälle.

14. Lisäsuojaukseksi on suositeltavaa asentaa vikavirtasuojalaite sähköpiiriin, jonka nimellisvikavirta on enintään 30 mA. Ota yhteyttä sähköasentajaan.

15. Älä koske paljaisiin johtimiin.

16. Älä käytä laitetta, jos liitäntäpistorasiat ovat märät.

17. Älä laita sähkölaitteita jääkaapin sisään.

18. Älä tuki laitteen tuuletusaukkoja.

19. Suojaa laitetta lämmönlähteiltä ja auringonvalolta.

20. Laita kylmää ruokaa laitteeseen.

21. Aseta laite paikkaan, jossa on riittävä ilmanvaihto. Etäisyyden muista esineistä tulisi olla vähintään 20 cm.

- VAROITUS: Älä tuki laitteen kotelon tai sisäänrakennetun rakenteen tuuletusaukkoja

- VAROITUS: Suojaa jäähdytysjärjestelmää vaurioilta

- VAROITUS: Älä käytä elintarvikkeiden säilytysosaston sisällä muuta kuin valmistajan

## suosittelemaa sähkölaitetta

- **VAROITUS:** Älä säilytä laitteen sisällä räjähtäviä aineita, kuten aerosolisäiliöitä, joissa on syttyvää punneainetta.

- **VAROITUS:** Laite sisältää korkeapaineista kylmäainetta. Älä muuta laitetta. Laitetta saa huoltaa vain pätevä - valtuutettu huoltoliike.

- **VAROITUS:** Kun asetat koneen paikalleen, varmista, että virtajohto ei ole puristuksissa tai vaurioitunut.

- **VAROITUS:** Älä aseta jatkojohtoja tai kannettavia virtasovittimia tämän laitteen takaosaan.

Ennen ensimmäistä käyttöä: Oikea sijainti

1. Poista ennen ensimmäistä käyttökertaa pakkaus ja jätä laitteen ympärille vähintään 15 cm vapaa tila (5 cm sivulle, 10 cm laitetta kallistettaessa).

2. Aseta jääkaappi kuivaan ja hyvin ilmastoituun paikkaan. Pidä jääkaappi poissa suorasta auringonvalosta, lämmittimistä ja syövyttävistä kaasuista.

**HUOMAUTUS:** Koska tämä laite on kompressorikäyttöinen, laitteen ympärillä tarvitaan runsaasti tilaa, jotta se voi imeytyä kunnolla.

**HUOMAUTUS:** Laitteen siirtämistä ei suositella, jos lattia ei ole sileä. Älä käytä, jos jääkaappi on kallistettu. Jos jääkaappi vedetään käyttökohteeseen, jätä se pystyasentoon ja odota 10 minuuttia ennen käyttöä. Kun siirrät jääkaappia, käytä aina molempia kahvoja laitteen kantamiseen mahdollisimman tasaiselle alustalle. Tämä on kompressorin ja suljetun järjestelmän suojaamiseksi.

**VAROITUS:** Käytä kahta tai useampaa ihmistä tämän laitteen siirtämiseen ja käsittelemiseen. Jos näin ei tehdä, seurauksena voi olla selkä tai muu loukkaantuminen.

3. Pidä kannettava jääkaappi kaukana lämmöstä ja suorasta auringonvalosta, jos mahdollista.

4. Tämä kannettava jääkaappi soveltuu autokäyttöön ja retkeilyyn, mutta laitetta ei tule altistaa sateelle tai muille ankarille sääolosuhteille.

5. Tätä kannettavaa jääkaappia ei tule sijoittaa sisäänrakennettuun tai upotettuun alueeseen. Laite on suunniteltu vapaasti seisovaksi.

6. Jääkaapin normaali toiminta riippuu lauhduttimen lämpösäteilystä.

7. Puhdista sisäpinta hieman haalealla vedellä ja pehmeällä liinalla.

**Huomaa:** Kun asetat tasavirtajohdon, varmista, että tulo on 12 V ~ DC / 24 V virtalähde.

**TÄRKEÄÄ:** Älä poista turva-, varoitus- tai tuotetietotarjoja kannettavasta autojääkaapistasi.

## LAITTEEN KUVAUS Kannettava autojääkaappi - Kuva A

- |   |                         |                  |
|---|-------------------------|------------------|
| 1. Pohja  | 2. Pistoke pistorasiaan | 3. Kahva         |
| 4. Jääkaappiosaston kansi   | 5. Pakastinosan kansi   | 6. Ohjauspaneeli |
| 7. Tasavirtajohto - Liitä suoraan auton syyttimien käytettäväksi matkoilla. |                         |                  |

## OHJAUSPANEELI - Kuva B

A - Virtapainike PÄÄLLE / POIS

C - Lämpötila 2 - jääkaappiosaston lämpötilanäyttö

E - Akun suojaustason näyttö

G - Lämpötilan nostopainike

B - Lämpötila 1 - pakastinosan lämpötilanäyttö

D - RUN - kompressorin toimintanäyttö

F - Akun suojaustason painike

H - Lämpötilan laskupainike

## ENNEN ENSIMMÄISTÄ KÄYTTÖÄ

• Kun yrität kytkeä kannettavan pakastimen tavalliseen 12 V: n pistorasiaan, yksikkö ei toimi, jos pistorasian jännite on alle 9,6 V. Laite käynnistyy uudelleen, kun jännite on 12,2 V tai suurempi.

• Yritettäessä kytkeä yksikkö tavalliseen 24 V: n pistorasiaan, laite ei toimi, jos pistorasian jännite on alle 21,3 V. Laite käynnistyy uudelleen, kun jännite on 25,2 V tai suurempi.

• Laite voidaan liittää myös 230 V ~ 50/60 Hz: n verkkovirtaan ulkoisen virtalähteen käytön jälkeen (ei sisälly toimitukseen). Suositus AC / DC-sovitinmalli on CR8076.1.

## OPERAATIO

Ruokaa on suositeltavaa pakata elintarvikkeiden kanssa kosketuksiin tarkoitettuihin pusseihin tai astioihin, ennen kuin laitat sen jääkaappiosaston ja pakastinosaston sisään.

Lämpötila-anturin herkkyydevirhe on +/- 1 ° C.

1. Kytke laite päälle painamalla painiketta (A) 3 sekunnilla. Summeri kuuluu, kun painat kutakin ohjauspaneelin painiketta. Kun laite on kytketty päälle, itsetestautointi käynnistyy automaattisesti, digitaalisessa näytössä näkyy kahden sekunnin ajan luvut 000-111 ... 999, merkkivalot palavat, seuraavaksi näyttö näyttää lämpötilan molempien osastojen sisällä ja normaali toiminta käynnistyy. Kompressorin on kytketty päälle, se käynnistyy ja pysähtyy, jotta lämpötila pysyy vakaana laitteen sisällä.

2. Lämpötilan asettamiseksi pakastinosassa (5) säädä lämpötilaa painamalla painiketta (G) lämpötilan nostamiseksi tai painiketta (H) lämpötilan laskemiseksi. Pakastinosan (5) lämpötila-alue on +10 ° C - -20 ° C. Painikkeen (G) tai (H) painamisen jälkeen tiedot muistetaan, jos mitään painiketta ei paineta 3 sekunnin ajan, lokerossa näkyy nykyinen lämpötila.

3. Käyttäjä ei voi säätää jääkaapin (4) lämpötilaa, se säätyy automaattisesti elektronisella termostaatilla. Lämpötila-alue jääkaapissa (4) on välillä + 2 ° C - + 10 ° C, tarkka taso riippuu pakastinosan (5) asetetusta lämpötilasta. Jos pakastinosan (5) lämpötilaksi säädetään -17 ° C, jääkaapin (4) lämpötila on välillä + 2 ° C - + 4 ° C.

4. Kun laite kytketään päälle, kompressorin alkaa toimia, se näkyy syttymällä kompressorin toimintanäyttö (D). Kun lämpötila saavuttaa halutun tason, kompressorin toimintanäyttö (D) ei pala ja kompressorin lakkaa toimimasta. Kompressorin käynnistyy ja sammuu ajoittain



pitääkseen halutun lämpötilan pakastimen ja jääkaapin osastoissa. Kompressorin toimintajaksojen seurannan jälkeen kompressorin toimintanäyttö (D) kytketty päälle ja pois päältä.

5. Valitse sopiva pariston suojaustaso painamalla painiketta (F).

Laitteessa on kolme akun suojaustasoa, jotka suojaavat laitteen normaalia toimintaa ja suojaavat ajoneuvon akku.

Kolme pariston suojaustasoa valitaan toistuvalla painikkeella (F):

H - korkea taso:

12 V: n jännitteelle: pysähtyy 11,5 V: lla ja aloittaa toiminnan 12,5 V: lla

24 V: n jännitteelle: pysähtyy 22,6 V ja alkaa toimia 26,0 V: lla

M - keskitaso:

12 V: n jännitteelle: pysähtyy 10,7 V: n jännitteellä ja aloittaa toiminnan 11,7 V: n jännitteellä

24 V: n jännitteelle: pysähtyy 22,6 V ja alkaa toimia 24,0 V: lla

L - matala taso:

12 V: n jännitteelle: pysähtyy jännitteellä 10,0 V ja aloittaa toiminnan 11,0 V: lla

24 V: n jännitteelle: pysähtyy 21,6 V ja alkaa toimia 23,0 V: lla

6. Laitte on varustettu asetusmuistitoiminnolla virtakatkoksen jälkeen. Kun ohjauspaneeli kytketään pois päältä, järjestelmä muistaa asetetun lämpötilan ennen virran katkaisua 2 tunnin ajan. Kun virta on palautettu, järjestelmä siirtyy suoraan lämpötilan tasolle, joka on vahvistettu ennen sähkökatkoa.

Jos sähkökatko kestää yli 2 tuntia, ennen sammuttamista asetettua toimintatilaa ei tallenneta, laite alkaa toimia oletusarvoisella käynnistyslämpötilalla -10 °C.

7. Katkaise laitteesta virta painamalla painiketta (A) 3 sekunnilla.

Yhteiset lämpötila-asetukset:

• Viini (+6 - + 18 °C)

• Rokotteet, insuliini (+2 °C - - 8 °C)

• Hedelmät (4 °C - 6 °C)

• juoma (2 °C - 5 °C)

• liha (-10 °C)

• jäätelö (-15 °C)

Ole varovainen, jos haluat tallentaa huumeita laitteeseen. Aseta ruoka tähän tarkoitukseen tarkoitettuihin astioihin / pusseihin ennen laitteen asettamista.

**PUHDISTUS JA KUNNOSSAPITO**

Irrota laite aina pistorasiasta ennen puhdistamisen aloittamista.

Älä käytä kemiallisia liuottimia, koska ne voivat vahingoittaa laitetta pysyvästi tai muodonmuutoksia.

Puhdista sisäpinta hieman haalealla saippuavedellä ja pehmeällä liinalla.

**TEKNISET TIEDOT**

Tilavuus: 38 litraa (23 litraa pakastinosassa + 15 litran jääkaappiosasto)

Virtalähde:

• DC 12V / 24V - auton sytyttimen liitäntä

• 230 V ~ 50/60 Hz - pistorasia ulkoisen virtalähteen käytön jälkeen (ei sisälly toimitukseen)

Kylmäaine: R600a / 40 g

Ilmastoluokka: ST / N / SN

Eristys: C5H10

Nimellinen virrankulutus: 40 W

Suurin nimellisvirta: 3,34A

Varoitus: tulipalon vaara



Laite kuuluu I-luokan eritysluokkaan ja vaatii maadoitetun pistorasian.

Laite on EU-direktiivien mukainen:

- Matalan jännitteen direktiivi (Low voltage directive: LVD)

- Sähkömagneettinen yhteensopivuus (Electromagnetic compatibility: EMC)

Laite on merkitty CE-merkinillä



Suojellaksesi ympäristöäsi: hävitä pahvilaatit ja muovipussit ja kierrätä ne niille tarkoitetuissa jätteasioissa. Käytetyt koneet tulee toimittaa niihin erioistuneisiin keräyspisteisiin ympäristölle vaarallisten aineiden takia. Älä hävitä laitteita sekajätteessä.

**РУССКИЙ**

## ОБЩИЕ УСЛОВИЯ БЕЗОПАСНОСТИ ВАЖНЫЕ ИНСТРУКЦИИ ПО БЕЗОПАСНОСТИ ПОЖАЛУЙСТА, ПРОЧИТАЙТЕ ВНИМАТЕЛЬНО И СОХРАНИТЕ ДЛЯ БУДУЩЕГО ИСПОЛЬЗОВАНИЯ

1. Перед использованием устройства прочтите инструкцию по эксплуатации и следуйте содержащимся в ней инструкциям. Производитель не несет ответственности за ущерб, вызванный использованием устройства не по назначению или неправильной эксплуатацией.

2. Устройство предназначено только для домашнего использования (некоммерческое / частное). Не используйте для других целей не по назначению. Подходит для использования в кемпинге, устройство может быть подключено к более чем одному источнику питания.

3. Устройство должно быть подключено, в зависимости от потребностей, к розетке «прикуривателя» в автомобиле напряжением 12 В или 24 В или к сетевой розетке 230 В ~ 50 Гц. В целях повышения безопасности использования, многие

электрические устройства не должны подключаться к одной электрической цепи одновременно.

4. Будьте особенно осторожны при использовании устройства, когда поблизости находятся дети. Не позволяйте детям играть с устройством и не позволяйте детям или людям, не знакомым с устройством, использовать его.

5. **ВНИМАНИЕ:** это оборудование могут использовать дети старше 8 лет и люди с ограниченными физическими, сенсорными или умственными способностями, а также люди, не имеющие опыта или знаний с оборудованием, если это делается под наблюдением лица, ответственного за их безопасности или были предоставлены им инструкции по безопасному использованию устройства и осведомлены об опасностях, связанных с его использованием. Дети не должны играть с оборудованием. Дети не должны выполнять чистку и техническое обслуживание, если им не исполнилось 8 лет и эти действия не выполняются под присмотром взрослых.

6. После использования всегда вынимайте вилку из розетки, придерживая ее рукой. НЕ тяните за шнур.

7. Не погружайте кабель, вилку и все устройство в воду или любую другую жидкость. Не подвергайте устройство воздействию погодных условий (дождь, солнце и т. Д.) И не используйте его в условиях высокой влажности (ванные комнаты, влажные мобильные дома).

8. Периодически проверяйте состояние шнура питания. Если шнур питания поврежден, его следует заменить в специализированной ремонтной мастерской, чтобы избежать опасности.

9. Не используйте прибор с поврежденным шнуром питания, если его уронили или повредили каким-либо образом, или если он не работает должным образом. Не ремонтируйте устройство самостоятельно, это может вызвать поражение электрическим током. Отнесите поврежденное устройство в соответствующий сервисный центр для осмотра или ремонта. Ремонт может выполняться только в авторизованных сервисных центрах. Неправильно выполненный ремонт может представлять серьезную угрозу для пользователя.

10. Поместите прибор на прохладную, устойчивую, ровную поверхность, способную выдержать вес прибора и всего его содержимого, вдали от любых горячих кухонных приборов, таких как электрическая плита, газовая горелка и т. Д.

11. Не используйте устройство рядом с легковоспламеняющимися материалами.

12. Шнур питания не должен свешиваться за край стола или касаться горячих поверхностей.

13. Не оставляйте включенный прибор или блок питания в розетке без присмотра.

14. Для дополнительной защиты рекомендуется установить в электрической цепи устройство защитного отключения (УЗО) с номинальным остаточным током не более 30 мА. По этому поводу обратитесь к специалисту-электрику.

15. Не касайтесь оголенных проводов.

16. Не используйте прибор, если разъемы подключения влажные.

17. Не кладите внутрь холодильника электрические приборы.

18. Не закрывайте вентиляционные отверстия устройства.

19. Защищайте устройство от источников тепла и солнечного света.

20. Загрузите в прибор холодную пищу.

21. Поместите оборудование в место с хорошей вентиляцией. Расстояние от других предметов должно быть не менее 20 см.

- **ВНИМАНИЕ:** Не закрывайте вентиляционные отверстия в корпусе оборудования или во встроенной конструкции.

- **ВНИМАНИЕ:** Защитите систему охлаждения от повреждений.

- **ВНИМАНИЕ:** Не используйте внутри отделения для хранения пищевых продуктов электрическое оборудование, отличное от рекомендованного производителем.
- **ВНИМАНИЕ!** Не храните внутри устройства взрывоопасные вещества, например, аэрозольные баллончики с легковоспламеняющимся газом.
- **ВНИМАНИЕ:** оборудование содержит хладагент под высоким давлением. Не модифицируйте устройство. Обслуживание устройства разрешается только квалифицированному авторизованному сервисному центру.
- **ПРЕДУПРЕЖДЕНИЕ.** При установке машины убедитесь, что шнур питания не пережат и не поврежден.
- **ПРЕДУПРЕЖДЕНИЕ.** Не кладите удлинители или портативные адаптеры питания на заднюю часть этого устройства.

Перед первым использованием: правильное расположение

1. 1. Перед первым использованием снимите упаковку и оставьте вокруг устройства не менее 15 см свободного пространства (5 см сбоку, 10 см при наклоне устройства).

2. Поставьте холодильник в сухое и хорошо вентилируемое место. Держите холодильник вдали от прямых солнечных лучей, нагревателей и агрессивных газов.

**ПРИМЕЧАНИЕ.** Поскольку это устройство работает от компрессора, вокруг него требуется достаточно места для правильной вытяжки.

**ПРИМЕЧАНИЕ.** Не рекомендуется перемещать устройство, если пол неровный. Не используйте, если холодильник наклонен. Если холодильник приближается к месту для использования, оставьте его в вертикальном положении и подождите 10 минут перед использованием. При перемещении холодильника всегда используйте обе ручки, чтобы переносить его как можно ровнее. Это сделано для защиты компрессора и герметичной системы.

**ПРЕДУПРЕЖДЕНИЕ.** Для перемещения и манипулирования устройством используйте двух или более человек. Несоблюдение этого может привести к травме спины или другой травме.

3. По возможности держите портативный холодильник вдали от источников тепла и прямых солнечных лучей.

4. Этот портативный холодильник подходит для использования в автомобиле и в кемпинге, однако его нельзя подвергать воздействию дождя или других суровых погодных условий.

5. Этот портативный холодильник не следует размещать во встроеном или углубленном месте. Устройство разработано как автономное.

6. Нормальная работа холодильника зависит от теплового излучения конденсатора.

7. Очистите внутреннюю поверхность мягкой тканью с небольшим количеством теплой воды.

Примечание. Вставляя шнур питания постоянного тока, убедитесь, что на входе используется источник питания 12 В ~ / 24 В.

**ВАЖНАЯ ИНФОРМАЦИЯ:** Не удаляйте с портативного автомобильного холодильника какие-либо этикетки с информацией о безопасности, предупреждениях или информации о продукте.

**ОПИСАНИЕ УСТРОЙСТВА** Переносной автомобильный холодильник - Изображение А

- |                               |                               |                      |
|-------------------------------|-------------------------------|----------------------|
| 1. База                       | 2. Розетка                    | 3. Ручка             |
| 4. Крышка холодильной камеры. | 5. Крышка морозильной камеры. | 6. Панель управления |
7. Шнур питания постоянного тока. Для использования в поездках, подключайте его непосредственно к автомобильному прикуривателю.

**ПАНЕЛЬ УПРАВЛЕНИЯ - Рисунок В**

- |   |   |
|---|---|
| A - кнопка включения / выключения питания               | V - Temp 1 - отображение температуры морозильной камеры |
| C - Temp 2 - отображение температуры холодильной камеры |   |
| D - RUN - индикация работы компрессора                  | E - Индикация уровня защиты аккумулятора                |
| F - Кнопка уровня защиты аккумулятора                   | G - кнопка повышения температуры                        |
| H - кнопка уменьшения температуры                       |   |

**ПЕРЕД ПЕРВЫМ ИСПОЛЬЗОВАНИЕМ**

- При попытке подключить переносной морозильник к стандартной розетке на 12 В устройство не будет работать, если напряжение в розетке ниже 9,6 В. Устройство перезапустится, когда напряжение станет 12,2 В или выше.
- При попытке подключить устройство к стандартной розетке 24 В, устройство не будет работать, если напряжение в розетке ниже 21,3 В. Устройство перезапустится, когда напряжение станет 25,2 В или выше.
- Устройство также можно подключить к сети 230 В ~ 50/60 Гц после использования внешнего источника питания (не входит в комплект). Рекомендуемая модель адаптера переменного / постоянного тока - CR8076.1.

**РАБОТА**

Рекомендуется упаковать продукты в пакеты или контейнеры, предназначенные для контакта с продуктами питания, прежде чем помещать их в холодильное и морозильное отделения.

Погрешность чувствительности датчика температуры +/- 1 ° C.

1. Включите устройство, нажав кнопку (A) на 3 секунды. Зуммер будет слышен после нажатия каждой кнопки на панели управления. После включения прибора автоматически запустится функция самотестирования, на цифровом дисплее в течение 2 секунд будут отображаться цифры от 000-111 ... до 999, загорятся индикаторы, затем дисплей покажет температуру в обоих отсеках и начнется нормальная работа. Компрессор включен, он запускается и останавливается, чтобы поддерживать стабильную температуру внутри устройства.
2. Чтобы установить температуру в морозильной камере (5), отрегулируйте температуру, нажимая кнопку (G) для увеличения температуры или кнопку (H) для уменьшения температуры. Диапазон температур в морозильной камере (5) от +10 ° C до -20 ° C.
3. После нажатия кнопки (G) или (H) данные изменения будут сохранены, если ни одна кнопка не будет нажата в течение 3 секунд, будет отображаться текущая температура в отсеке.
3. Температура в холодильном отделении (4) не может быть изменена пользователем, она регулируется автоматически электронным термостатом. Диапазон температур в холодильной камере (4) составляет от +2 ° C до +10 ° C, точный уровень

зависит от установленной температуры в морозильной камере (5). Если температура в морозильной камере (5) установлена на  $-17^{\circ}\text{C}$ , температура в холодильной камере (4) будет в диапазоне от  $+2^{\circ}\text{C}$  до  $+4^{\circ}\text{C}$ .

4. При включении устройства компрессор начинает работать, это отображается включением индикатора работы компрессора (D). Когда температура достигает желаемого уровня, индикатор работы компрессора (D) не горит и компрессор перестает работать. Компрессор будет время от времени включаться и выключаться, чтобы поддерживать желаемую температуру в морозильной и холодильной камерах. Следите за рабочими циклами компрессора, дисплей работы компрессора (D) будет включаться и выключаться.

5. Чтобы выбрать подходящий уровень защиты аккумулятора, нажмите кнопку (F).

Устройство имеет три уровня защиты аккумулятора, которые защищают нормальную работу устройства и защищают аккумулятор транспортного средства.

Повторным нажатием кнопки (F) выбираются три уровня защиты аккумулятора:

H - высокий уровень:

для напряжения 12 В: останавливается на 11,5 В и начинает работу при 12,5 В

для напряжения 24 В: останавливается при 22,6 В и начинает работу при 26,0 В

M - средний уровень:

для напряжения 12 В: останавливается на 10,7 В и начинает работу при 11,7 В

для напряжения 24 В: останавливается при 22,6 В и начинает работу при 24,0 В

L - низкий уровень:

для напряжения 12 В: останавливается при 10,0 В и начинает работу при 11,0 В

для напряжения 24 В: останавливается при 21,6 В и начинает работу при 23,0 В

6. Устройство оснащено функцией памяти настроек после сбоя питания. Когда панель управления выключена, система будет помнить установленный уровень температуры перед отключением питания в течение 2 часов. После восстановления питания система сразу переходит на уровень температуры, установленный до отключения питания.

В случае сбоя питания более чем на 2 часа режим работы, установленный перед выключением, не сохраняется, тогда устройство начнет работать с начальной температурой по умолчанию  $-10^{\circ}\text{C}$ .

7. Выключите устройство, нажав кнопку (A) на 3 секунды.

Общие настройки температуры для хранения:

- Вино (от  $+6^{\circ}\text{C}$  до  $+18^{\circ}\text{C}$ )
- Вакцины, инсулин (от  $+2^{\circ}\text{C}$  до  $-8^{\circ}\text{C}$ )
- Фрукты (от  $4^{\circ}\text{C}$  до  $-6^{\circ}\text{C}$ )
- Напитки (от  $2^{\circ}\text{C}$  до  $-5^{\circ}\text{C}$ )
- Мясо ( $-10^{\circ}\text{C}$ )
- Мороженое ( $-15^{\circ}\text{C}$ )

Будьте осторожны, если хотите хранить в устройстве лекарства. Перед загрузкой в прибор поместите продукты в предназначенные для этого контейнеры / пакеты.

ЧИСТКА И УХОД

Перед чисткой всегда отключайте устройство от сети.

Не используйте химические растворители, поскольку они могут вызвать необратимое повреждение или деформацию устройства. Очистите внутреннюю поверхность теплой мыльной водой и мягкой тканью.

ТЕХНИЧЕСКИЕ ДАННЫЕ

Объем: 38 литров (23 литра в морозильной камере + 15 литров в холодильной камере)

Источник питания:

- DC 12V / 24V - розетка автомобильного прикуривателя
- 230 В ~ 50/60 Гц - сетевая розетка после использования внешнего источника питания (не входит в комплект)

Хладагент: R600a / 40 г

Климатический класс: ST / N / SN

Изоляция: C5N10

Номинальная потребляемая мощность: 40 Вт

Максимальный номинальный ток: 3,34 А



Предупреждение: опасность пожара

Устройство имеет I класс изоляции и требует заземления.

Устройство отвечает требованиям директив ЕС:

- Электрический прибор низкого напряжения (LVD).
- Директива по электромагнитной совместимости (EMC).

Прибор маркирован знаком соответствия СЕ.



Заботясь об окружающей среде.. Упаковку из картона передайте, пожалуйста, на макулатуру. Полиэтиленовые мешки (PE) выкидать в резервуар для пластмассы. Изношенное устройство надо передать в соответствующую точку хранения, так как находящиеся в устройстве опасные составляющие могут являться угрозой для окружающей среды. Электрическое устройство надо передать таким образом, чтобы ограничить его повторное употребление и использование. Если в устройстве находятся батареи, их надо вытянуть и передать в точку хранения отдельно. Устройство не выкидать в резервуар для коммунальных отходов!

## SLOVENŠČINA

### SPLOŠNI VARNOSTNI POGOJI POMEMBNA VARNOSTNA NAVODILA

PROSIMO, DA PREBERITE POZORNO IN NADALJUJETE ZA PRIHODNJO REFERENCO

1. Pred uporabo naprave preberite navodila za uporabo in sledite navodilom v njih. Proizvajalec ne odgovarja za škodo, ki bi nastala zaradi uporabe naprave v nasprotju s predvideno uporabo ali nepravilnim delovanjem.

2. Naprava je namenjena samo domači uporabi (nekomercialna / zasebna). Ne uporabljajte za druge namene, ki niso v skladu s predvideno uporabo. Primerna za kampiranje, je enota

lahko priključena na več kot en vir energije.

3. Napravo je treba glede na potrebe priključiti na vtičnico "vžigalnika" v avtomobilu z napetostjo 12V ali 24V ali na omrežno vtičnico 230 V ~ 50 Hz. Da bi povečali varnost uporabe, veliko električnih naprav ne sme biti hkrati priključenih v en električni tokokrog.

4. Bodite posebno previdni pri uporabi naprave, ko so v bližini otroci. Otrokom ne dovolite, da se igrajo z napravo, in ne dovolite, da jo uporabljajo otroci ali osebe, ki naprave ne poznajo.

5. **OPOZORILO:** To opremo lahko uporabljajo otroci, starejši od 8 let, in osebe z zmanjšanimi fizičnimi, senzoričnimi ali duševnimi sposobnostmi ali osebe brez izkušenj ali znanja o opremi, če je to pod nadzorom osebe, odgovorne za njihovo varnost ali so jim bila dana navodila za varno uporabo naprave in se zavedajo nevarnosti, povezane z njeno uporabo. Otroci se ne smejo igrati z opremo. Otroci ne smejo izvajati čiščenja in vzdrževanja, razen če so starejši od 8 let in se te dejavnosti izvajajo pod nadzorom.

6. Po uporabi vedno odstranite vtič iz vtičnice, tako da vtičnico držite z roko. Kabla NE vlecite.

7. Kabla, vtiča in celotne naprave ne potaplajte v vodo ali katero koli drugo tekočino. Naprave ne izpostavljajte vremenskim razmeram (dež, sonce itd.) In je ne uporabljajte v pogojih z visoko vlažnostjo (kopalnice, vlažne mobilne hišice).

8. Redno preverjajte stanje napajalnega kabla. Če je napajalni kabel poškodovan, ga mora zamenjati strokovna servisna delavnica, da se izognete nevarnosti.

9. Naprave ne uporabljajte s poškodovanim napajalnim kablom, če je padel ali kakor koli poškodovan ali če ne deluje pravilno. Naprave ne popravljajte sami, saj lahko povzročijo električni udar. Poškodovano napravo odnesite v ustrezen servis za pregled ali popravilo. Morebitna popravila lahko izvajajo samo pooblaščené servisne službe. Nepravilno izvedena popravila lahko resno ogrozijo uporabnika.

10. Napravo postavite na hladno, stabilno, ravno površino, ki podpira težo naprave in vse njene vsebine, stran od vročih kuhinjskih aparatov, kot so električni štedilnik, plinski gorilnik itd.

11. Naprave ne uporabljajte v bližini vnetljivih materialov.

12. Napajalni kabel ne sme visi čez rob mize ali se dotikati vročih površin.

13. Naprave ali napajalnika v vtičnici ne puščajte brez nadzora, ko je vklopljena.

14. Za dodatno zaščito je priporočljivo v električno vezje vgraditi napravo za preostali tok (RCD) z nazivnim preostalim tokom, ki ne presega 30 mA. V zvezi s tem se posvetujte s specializiranim električarjem.

15. Ne dotikajte se golih žic.

16. Naprave ne uporabljajte, če so vtičnice mokre.

17. Električnih naprav ne postavljajte v hladilnik.

18. Ne blokirajte prezračevalnih odprtih naprav.

19. Napravo zaščitite pred viri toplote in sončno svetlobo.

20. V napravo vstavite hladno hrano.

21. Opremo postavite na mesto z ustreznim prezračevanjem. Oddaljenost od drugih predmetov naj bo najmanj 20 cm.

- **OPOZORILO:** Ne ovirajte prezračevalnih odprtih v ohišju opreme ali v vgrajeni konstrukciji

- **OPOZORILO:** Zaščitite hladilni sistem pred poškodbami

- **OPOZORILO:** V predelku za shranjevanje živil ne uporabljajte električne opreme, ki ni drugačna od tiste, ki jo priporoča proizvajalec

- **OPOZORILO:** V napravi ne shranjujte eksplozivnih snovi, kot so aerosolne posode z vnetljivim pogonskim gorivom.

- **OPOZORILO:** Oprema vsebuje visokotlačno hladilno sredstvo. Ne spreminjajte naprave.

Napravo sme servisirati samo pooblaščené servisni center.

- **OPOZORILO:** Ko nameščate stroj, se prepričajte, da napajalni kabel ni stisnjen ali

poškodovan.

**- OPOZORILO: Podaljškov ali prenosnih napajalnikov ne postavljajte na zadnjo stran te naprave.**

Pred prvo uporabo: Pravilna lokacija

1. Pred prvo uporabo odstranite embalažo in pustite vsaj 15 cm prostega prostora okoli naprave (5 cm na strani, 10 cm pri nagibanju naprave).
2. Hladilnik postavite na suho in dobro prezračevano mesto. Hladilnik ne sme biti v bližini neposredne sončne svetlobe, grelnikov in jedkih plinov.
- OPOMBA: Ker ta naprava temelji na delovanju kompresorja, je potrebno okoli prostora dovolj prostora, da se lahko pravilno izčrpa.
- OPOMBA: Naprave ni priporočljivo premikati, če tla niso gladka. Ne uporabljajte, če je hladilnik nagnjen. Če je hladilnik na mestu, ga pustite pokonci in počakajte 10 minut pred uporabo. Ko premikate hladilnik, vedno uporabite oba ročaja, da nosite enoto čim bolj poravnano. To je namenjeno zaščiti kompresorja in zatesnjena sistema.
- OPOZORILO: Za premikanje in upravljanje enote uporabite dve ali več oseb. Če tega ne storite, lahko pride do poškodbe hrbtna ali druge poškodbe.
3. Prenosni hladilnik držite stran od vročine in neposredne sončne svetlobe, če je to mogoče.
4. Ta prenosni hladilnik je primeren za uporabo v avtomobilih in kampiranje, vendar aparat ne sme biti izpostavljen dežju ali drugim hudim vremenskim vplivom.
5. Tega prenosnega hladilnika ne smete postavljati v vgradno ali vdolbino. Naprava je zasnovana tako, da je samostoječa.
6. Običajno delovanje hladilnika je odvisno od toplotnega sevanja iz kondenzatorja.
7. Notranjo površino očistite z malo mlačne vode in mehko krpo.

Opomba: Ko vstavljate enosmerni napajalni kabel, se prepričajte, da je vhodni vir 12V ~ DC / 24V.

POMEMBNO: Iz prenosnega avtomobilskega hladilnika ne odstranjujte nalepk z varnostnimi opozorili ali informacijami o izdelku.

OPIS NAPRAVE Prenosni avtomobilski hladilnik - Slika A

- |                                |                                  |                    |
|--------------------------------|----------------------------------|--------------------|
| 1. Osnova                      | 2. Vtičnica                      | 3. Ročaj           |
| 4. Pokrov za predel hladilnika | 5. Pokrov za zamrzovalni prostor | 6. Nadzorna plošča |
7. Napajalni kabel za enosmerni tok - za uporabo med potovanjem vtaknite neposredno v vžigalnik avtomobila.

NADZORNA PLOŠČA - Slika B

- |   |  |
|---|--|
| A - Gumb za vklop / izklop                            | B - Temp 1 - prikaz temperature zamrzovalnega prostora |
| C - Temp 2 - prikaz temperature v prostoru hladilnika | D - RUN - prikaz delovanja kompresorja                 |
| E - Prikaz stopnje zaščite baterije                   | F - Gumb za stopnjo zaščite baterije                   |
| G - Gumb za povišanje temperature                     | H - Gumb za znižanje temperature                       |

PRED PRVO UPORABO

- Pri poskusu priključitve prenosnega zamrzovalnika v običajno 12 V vtičnico enota ne bo delovala, če je vtičnica napetost manjša od 9,6 V. Enota se bo znova zagnala, ko bo napetost 12,2 V ali več.
- Pri poskusu priključitve enote v običajno 24 V vtičnico enota ne bo delovala, če ima vtičnica napetost manj kot 21,3 V. Enota se bo znova zagnala, ko bo napetost 25,2 V ali več.
- Napravo lahko priključite tudi na omrežje 230V ~ 50 / 60Hz po uporabi zunanjega napajanja (ni priloženo). Priporočen model AC / DC adapterja je CR8076.1.

DELOVANJE

Priporočljivo je, da hrano zapakirate v vrečke ali posode, namenjene stiku s hrano, preden jih postavite v hladilnik in zamrzovalnik.

Napaka občutljivosti temperaturnega senzorja je +/- 1 ° C.

1. Napravo vklopite s pritiskom gumba (A) za 3 sekunde. Po pritisku vsakega gumba na nadzorni plošči se bo zaslišal zvočni signal. Po vklopu naprave se samodejno zažene funkcija samotestiranja, za 2 sekundi bodo na digitalnem zaslonu prikazane številke od 000-111 ... do 999, indikatorji bodo zasvetili, naslednji zaslon bo prikazal temperaturo v obeh predelkih in normalno delovanje se bo začelo. Kompresor je vklopljen, zažene se in ustavi, da ohrani stabilno temperaturo v napravi.
2. Za nastavitve temperature v zamrzovalnem predelu (5) prilagodite temperaturo s pritiskom na gumb (G) za povečanje temperature ali gumb (H) za znižanje temperature. Temperaturno območje v zamrzovalnem predelu (5) je od + 10 ° C do -20 ° C. Po pritisku gumba (G) ali (H) se bodo podatki o spremembi zapomnili, če v treh sekundah ne pritisnete nobenega gumba, bo v predalčku prikazana trenutna temperatura.
3. Temperature v hladilnem prostoru (4) uporabnik ne more nastaviti, samodejno jo nastavi z elektronskim termostatom. Temperaturno območje v hladilnem predelu (4) je od + 2 ° C do + 10 ° C, natančna raven je odvisna od nastavitve temperature v zamrzovalnem predelu (5). Če je temperatura v zamrzovalnem predelu (5) nastavljena na -17 ° C, bo temperatura v hladilnem predelu (4) v območju od + 2 ° C do + 4 ° C.
4. Ko vklopite napravo, kompresor začne delovati, se prikaže z osvetlitvijo zaslona delovanja kompresorja (D). Ko temperatura doseže zeleno raven, prikaz delovanja kompresorja (D) ne sveti in kompresor preneha delovati. Kompresor se občasno vklopi in izklopi, da ohrani zeleno temperaturo v predelkih zamrzovalnika in hladilnika. Sledite ciklom delovanja kompresorja, prikaz delovanja kompresorja (D) se vklopi in izklopi.
5. Za izbiro ustrezne stopnje zaščite baterije pritisnite gumb (F). Naprava ima tri stopnje zaščite baterije, ki ščitijo normalno delovanje naprave in ščitijo baterijo vozila. S ponovnim pritiskom na gumb (F) izberemo tri stopnje zaščite baterije:  
H - visoka raven:  
za napetost 12V: ustavi pri 11,5V in začne delovati pri 12,5V  
za napetost 24V: ustavi pri 22,6V in začne delovati pri 26,0V  
M - srednja raven:  
za napetost 12V: ustavi pri 10,7V in začne delovati pri 11,7V  
za napetost 24V: ustavi pri 22,6V in začne delovati pri 24,0V  
L - nizka raven:  
za napetost 12V: ustavi pri 10,0V in začne delovati pri 11,0V  
za napetost 24V: ustavi pri 21,6V in začne delovati pri 23,0V
6. Naprava je opremljena s funkcijo nastavitve pomnilnika po izpadu električne energije. Ko je nadzorna plošča izključena, bo sistem pred izklopom dve uri zapomnil nastavljen raven temperature. Po obnovitvi napajanja sistem neposredno vstopi v temperaturo, določeno pred

izpadom električne energije.

V primeru izpada električne energije, daljšega od 2 ur, se način delovanja, nastavljen pred izklopom, ne shrani, naprava pa začne delovati s privzeto začetno temperaturo -10 °C.

7. Napravo izklopite s pritiskom gumba (A) za 3 sekunde.

Skupne nastavitve temperature za shranjevanje:

- Vino (od +6 do + 18 °C)
- Cepiva, inzulin (od + 2 °C do - 8 °C)
- Sadje (od 4 °C do - 6 °C)
- Pijača (od 2 °C do - 5 °C)
- Meso (-10 °C)
- sladoled (-15 °C)

Prosimo, bodite previdni, če želite v napravi hraniti droge. Preden hrano vstavite v hrano, položite v za to namenjene posode / vrečke.

#### ČIŠČENJE IN VZDRŽEVANJE

Pred čiščenjem vedno izklopite napravo.

Ne uporabljajte kemičnih topil, ker lahko povzročijo trajne poškodbe ali deformacije naprave. Notranjo površino očistite z malo mlačne milnice in mehke krpe.

#### TEHNIČNI PODATKI

Prostornina: 38 litrov (23 litrov v zamrzovalniku + 15 litrov v hladilniku)

Napajanje:

- DC 12V / 24V - vtičnica za avtomobilski vžigalnik
- 230V ~ 50 / 60Hz - omrežna vtičnica po uporabi zunanega napajanja (ni priloženo)

Hladilno sredstvo: R600a / 40 g

Podnebni razred: ST / N / SN

Izolacija: C5H10

Nazivna poraba energije: 40W

Največji nazivni tok: 3,34A



Skrbimo za okolje. Kartonska embalaža, prosim darovati na odpadni papir. Polietilenske vreče (PE) mečite v posoda za plastiko. Dotrajane naprave je treba vrniti na ustrezno zbirno mesto, ker vsebovane v napravo nevarne elemente lahko predstavljajo nevarnost za okolje. Električna naprava je treba vrniti kakor, da se omeji njegovo ponovno uporabo in izkoriščenost. Če naprava vsebuje baterio, je treba odstraniti in ločeno dati nazaj na mesta skladiščenja.



**Opozorilo: nevarnost požara**

## HRVATSKI

### OPĆI UVJETI SIGURNOSTI VAŽNE UPUTE O SIGURNOSTI

#### MOLIMO VAS PAŽLJIVO PROČITAJTE I DALJE OBAVLJAJTE

1. Prije uporabe uređaja, pročitajte upute za uporabu i slijedite upute u njima. Proizvođač nije odgovoran za štetu nastalu uporabom uređaja suprotno namjeravanoj uporabi ili nepravilnim radom.
2. Uređaj je namijenjen samo za kućnu upotrebu (nekomercijalni / privatni). Nemojte koristiti u druge svrhe koje nisu u skladu s namjenom. Pogodan za kampiranje, jedinica može biti spojena na više izvora napajanja.
3. Uređaj treba priključiti, ovisno o potrebama, na utičnicu "upaljača za cigarete" u automobilu napona 12V ili 24V ili na mrežnu utičnicu 230 V ~ 50 Hz. Da bi se povećala sigurnost uporabe, mnogi električni uređaji ne bi trebali biti istovremeno povezani u jedan električni krug.
4. Budite posebno oprezni kada koristite uređaj kada su djeca u blizini. Ne dopustite djeci da se igraju uređajem i ne dopustite da ga koriste djeca ili osobe koje nisu upoznate s uređajem.
5. UPOZORENJE: Ovu opremu mogu koristiti djeca starija od 8 godina i osobe smanjenih tjelesnih, osjetilnih ili mentalnih sposobnosti ili osobe bez iskustva ili znanja o opremi, ako se to radi pod nadzorom osobe odgovorne za svoju sigurnost ili su im dostavljene upute o sigurnoj uporabi uređaja i svjesni su opasnosti povezanih s njegovom uporabom. Djeca se ne smiju igrati opremom. Čišćenje i održavanje korisnika ne smiju obavljati djeca, osim ako su starija od 8 godina i ako se te aktivnosti obavljaju pod nadzorom.
6. Uvijek izvadite utikač iz utičnice nakon upotrebe, držeći utičnicu rukom. NEMOJTE povlačiti kabel.
7. Ne uranjajte kabel, utikač i cijeli uređaj u vodu ili bilo koju drugu tekućinu. Uređaj ne izlažite vremenskim uvjetima (kiša, sunce itd.) Niti ga koristite u uvjetima visoke vlažnosti (kupaonice, vlažne mobilne kućice).

8. Povremeno provjeravajte stanje kabela za napajanje. Ako je kabel za napajanje oštećen, treba ga zamijeniti specijalizirana servisna radionica kako bi se izbjegla opasnost.
9. Ne upotrebljavajte uređaj s oštećenim kabelom za napajanje ili ako je pao ili oštećen na bilo koji način ili ako ne radi ispravno. Ne popravljajte uređaj sami jer može prouzročiti električni udar. Odnosite oštećeni uređaj u odgovarajući servisni centar na pregled ili popravak. Popravke smiju izvoditi samo ovlaštene servisne točke. Neispravno izvedeni popravci mogu ozbiljno ugroziti korisnika.
10. Postavite aparat na hladnu, stabilnu, ravnu površinu koja može podnijeti težinu uređaja i njegovog sadržaja, dalje od vrućih kuhinjskih uređaja, kao što su: električni štednjak, plinski plamenik itd.
11. Ne koristite uređaj u blizini zapaljivih materijala.
12. Kabel za napajanje ne smije visjeti preko ruba stola niti dodirivati vruće površine.
13. Ne ostavljajte uređaj ili napajanje u utičnici bez nadzora kad je uključen.
14. Za dodatnu zaštitu poželjno je u električni krug ugraditi uređaj za preostalu struju (RCD) s nazivnom zaostalom strujom koja ne prelazi 30 mA. S tim u vezi, obratite se specijalističkom električaru.
15. Ne dodirujte gole žice.
16. Ne koristite uređaj ako su priključnice mokre.
17. Ne stavljajte električne uređaje u hladnjak.
18. Ne blokirajte ventilacijske otvore uređaja.
19. Zaštitite uređaj od izvora topline i sunčeve svjetlosti.
20. U uređaj stavite hladnu hranu.
21. Opremu postavite na mjesto s odgovarajućom ventilacijom. Udaljenost od ostalih predmeta trebala bi biti najmanje 20 cm.
- UPOZORENJE: Nemojte zaklanjati ventilacijske otvore u kućištu opreme ili u ugrađenoj strukturi
- UPOZORENJE: Zaštitite sustav hlađenja od oštećenja
- UPOZORENJE: Nemojte koristiti električnu opremu unutar pretinca za pohranu hrane druge vrste od one koju preporučuje proizvođač
- UPOZORENJE: Ne pohranjujte eksplozivne tvari poput aerosolnih spremnika sa zapaljivim pogonskim gorivom unutar uređaja.
- UPOZORENJE: Oprema sadrži rashladno sredstvo pod visokim pritiskom. Nemojte modificirati uređaj. Uređaj smije servisirati samo kvalificirani - ovlaštenu servisni centar.
- UPOZORENJE: Prilikom postavljanja stroja pazite da kabel za napajanje nije priklješten ili oštećen.
- UPOZORENJE: Nemojte postavljati produžne kabele ili prijenosne adaptere za napajanje na stražnju stranu ovog uređaja.

Prije prve uporabe: Pravilno mjesto

1. 1. Prije prve uporabe uklonite ambalažu i ostavite slobodan prostor od najmanje 15 cm oko uređaja (5 cm sa strane, 10 cm pri naginjanju uređaja).
  2. Postavite hladnjak na suho i dobro prozračeno mjesto. Držite hladnjak dalje od izravne sunčeve svjetlosti, grijača i korozivnih plinova.  
 NAPOMENA: Budući da je ovaj uređaj zasnovan na radu kompresora, potrebno je dovoljno prostora oko jedinice kako bi se mogao pravilno ispuštati.
  3. Postavite hladnjak na preporučuje se pomicanje uređaja ako pod nije gladak. Ne koristite ako je hladnjak nagnut. Ako hladnjak privučete na mjesto za upotrebu, ostavite ga uspravno i pričekajte 10 minuta prije upotrebe. Kad pomičete hladnjak, uvijek koristite obje ruke kako biste nosili jedinicu što je više moguće. To je u svrhu zaštite kompresora i zatvorenog sustava.  
 UPOZORENJE: Za pomicanje i rukovanje jedinicom koristite dvije ili više osoba. Ako to ne učinite, može doći do ozljeda leđa ili druge ozljede.
  5. Prijenosni hladnjak držite podalje od vrućine i izravne sunčeve svjetlosti, ako je moguće.
  4. Ovaj prijenosni hladnjak pogodan je za korištenje automobila i kampiranje, međutim, aparat ne smije biti izložen kiši ili bilo kojim drugim teškim vremenskim elementima.
  5. Ovaj prijenosni hladnjak ne smije se stavljati u ugrađeni ili udubljeni prostor. Uređaj je dizajniran za samostojeći rad.
  6. Normalan rad hladnjaka ovisi o zračenju topline iz kondenzatora.
  7. Očistite unutarju površinu s malo mlake vode i mekom krpom.
- Napomena: Pri umetanju istosmjernog kabela provjerite je li ulaz 12V ~ DC / 24V izvor napajanja.  
 VAŽNO: Ne uklanjajte naljepnice o sigurnosti, upozorenjima ili informacijama o proizvodu s prijenosnog hladnjaka u automobilu.



1. Baza
2. Utičnica
3. Ručka
4. Poklopac za odjeljak hladnjaka
5. Poklopac pretinca za zamrzavanje
6. Upravljačka ploča
7. Kabel istosmjerne struje - za upotrebu tijekom putovanja, uključite izravno u upaljač u automobilu.

## UPRAVLJAČKA PLOČA - Slika B

- A - ON / OFF tipka za uključivanje / isključivanje
- C - Temp 2 - prikaz temperature u odjeljku hladnjaka
- E - Prikaz razine zaštite baterije
- G - Gumb za povišenje temperature

- B - Temp 1 - prikaz temperature u zamrzivaču
- D - RUN - prikaz rada kompresora
- F - Gumb za razinu zaštite baterije
- H - Tipka za smanjenje temperature

## PRIJE PRVE UPOTREBE

- Kada pokušavate priključiti prijenosni zamrzivač u standardnu utičnicu od 12 V, jedinica neće raditi ako je utičnica napon manji od 9,6 V. Uredaj će se ponovo pokrenuti kad je napon 12,2 V ili veći.
- Pri pokušaju uključivanja jedinice u standardnu utičnicu od 24 V, jedinica neće raditi ako je utičnica napon manji od 21,3 V. Uredaj će se ponovo pokrenuti kad je napon 25,2 V ili veći.
- Uredaj se također može spojiti na mrežnu mrežu 230V ~ 50 / 60Hz nakon upotrebe vanjskog izvora napajanja (nije uključen). Preporučeni model AC / DC adaptera je CR8076.1.

## OPERACIJA

Prije stavljanja u hladnjak i zamrzivač preporuča se pakiranje hrane u vreće ili spremnike namijenjene dodiru s hranom.

Pogreška osjetljivosti osjetnika temperature je  $\pm 1^{\circ}\text{C}$ .

1. Uključite uređaj pritiskom na tipku (A) u trajanju od 3 sekunde. Zujalica će se čuti nakon pritiska svake tipke na upravljačkoj ploči. Nakon uključivanja uređaja, funkcija samoispitivanja automatski će se pokrenuti, na digitalnom će se zaslonu tijekom 2 sekunde prikazivati brojevi od 000-111 ... do 999, indikatori će svijetliti, sljedeći zaslon će prikazivati temperaturu u oba pretinca i pokrenut će se normalan rad. Kompresor je uključen, pokrenut će i prestati raditi kako bi se održala stabilna temperatura unutar uređaja.

2. Da biste postavili temperaturu u zamrzivaču (5), prilagodite temperaturu pritiskom na tipku (G) za povećanje temperature ili tipku (H) za smanjenje temperature. Raspon temperature u zamrzivaču (5) je od  $+10^{\circ}\text{C}$  do  $-20^{\circ}\text{C}$ . Nakon pritiska gumba (G) ili (H) pamtić će se podaci o promjeni, ako nijednu tipku ne pritisnete 3 sekunde, u pretincu će se prikazati trenutna temperatura.

3. Korisnik ne može podesiti temperaturu u odjeljku hladnjaka (4), on se automatski podešava elektroničkim termostatom. Raspon temperature u odjeljku hladnjaka (4) je od  $+2^{\circ}\text{C}$  do  $+10^{\circ}\text{C}$ , točna razina ovisi o postavljenoj temperaturi u zamrzivaču (5). Ako se temperatura u odjeljku za zamrzavanje (5) prilagodi na  $-17^{\circ}\text{C}$ , temperatura u odjeljku hladnjaka (4) bit će u rasponu od  $+2^{\circ}\text{C}$  do  $+4^{\circ}\text{C}$ .

4. Kad uključite uređaj, kompresor počinje raditi, prikazuje se osvijetljavanjem zaslona rada kompresora (D). Kad temperatura dosegne željenu razinu, zaslon rada kompresora (D) ne svijetli i kompresor prestaje raditi. Kompresor će se s vremena na vrijeme uključiti i isključiti kako bi se održala željena temperatura u pretincima zamrzivača i hladnjaka. Sljedeće cikluse rada kompresora, zaslon rada kompresora (D) bit će uključen i isključen.

5. Za odabir odgovarajuće razine zaštite baterije pritisnite gumb (F). Uredaj ima tri razine zaštite baterije, koje štite normalan rad uređaja i štite bateriju vozila.

Tri razine zaštite baterije odabiru se ponovljenim pritiskom na tipku (F):

H - visoka razina:

za napon 12V: zaustavlja se na 11,5V i započinje s radom na 12,5V

za napon 24V: zaustavlja se na 22,6V i započinje s radom na 26,0V

M - srednja razina:

za napon 12V: zaustavlja se na 10,7V i započinje s radom na 11,7V

za napon 24V: zaustavlja se na 22,6V i započinje s radom na 24,0V

L - niska razina:

za napon 12V: zaustavlja se na 10,0V i započinje s radom na 11,0V

za napon 24V: zaustavlja se na 21,6V i započinje s radom na 23,0V

6. Uredaj je opremljen funkcijom memorije za postavljanje nakon nestanka struje. Kad je upravljačka ploča isključena, sustav će pamtiiti postavljenu razinu temperature prije isključivanja tijekom 2 sata. Nakon što se napajanje obnovi, sustav izravno ulazi u razinu temperature utvrđenu prije nestanka struje.

U slučaju nestanka struje dulje od 2 sata, način rada postavljen prije isključivanja ne sprema se, ta početnom temperaturom od  $-10^{\circ}\text{C}$ .

7. Isključite uređaj pritiskom na tipku (A) u trajanju od 3 sekunde.

Uobičajene postavke temperature za pohranu:

- Vino (od  $+6^{\circ}\text{C}$  do  $+18^{\circ}\text{C}$ )
- Čjepiva, inzulin (od  $+2^{\circ}\text{C}$  do  $-8^{\circ}\text{C}$ )
- Voće (od  $4^{\circ}\text{C}$  do  $-6^{\circ}\text{C}$ )
- Piće (od  $2^{\circ}\text{C}$  do  $-5^{\circ}\text{C}$ )
- Meso ( $-10^{\circ}\text{C}$ )
- Stadoled ( $-15^{\circ}\text{C}$ )

Molimo pripazite ako drogu želite pohraniti u uređaj. Stavite hranu u za to namijenjene spremnike / vrećice prije stavljanja u uređaj.

## ČIŠĆENJE I ODRŽAVANJE

Prije početka čišćenja uvijek isključite uređaj.

Nemojte koristiti kemijska otapala jer mogu prouzročiti trajna oštećenja ili deformacije uređaja.

Očistite unutarnju površinu s malo mlake sapunice i mekom krpom.



Upozorenje: opasnost od požara

## TEHNIČKI PODACI

Kapacitet: 38 litara (23 litara u zamrzivaču + 15 litara u hladnjaku)

Napajanje:

- DC 12V / 24V - utičnica upaljača za automobil
- 230V ~ 50 / 60Hz - mrežna utičnica nakon upotrebe vanjskog napajanja (nije uključeno)

Rashladno sredstvo: R600a / 40 g

Izolacija: C5H10

Maksimalna nazivna struja: 3,34A

Klimatska klasa: ST / N / SN

Nazivna potrošnja energije: 40W



Vodimo brigu o prirodnom okolišu. Kartonsku ambalažu molimo prenijeti na otpadni papir. Polietilen (PE) vreće bacati u kontejner za plastiku.

Istrošena oprema treba biti premeštena na prikladno mjesto za pohranu, jer sadrže u uređaju opasne tvari mogu predstavljati opasnost za okoliš.

Električni uređaj mora biti predat u takvom stanju da se smanji mogućnost njegove ponovne upotrebe. Ako vaš uređaj ima baterije, treba njih ukloniti i predati na mjesto za pohranu odvojeno.

**CONDIZIONI GENERALI DI SICUREZZA****IMPORTANTI ISTRUZIONI DI SICUREZZA**

SI PREGA DI LEGGERE ATTENTAMENTE E CONSERVARE PER RIFERIMENTI FUTURI

1. Prima di utilizzare il dispositivo, leggere le istruzioni per l'uso e seguire le istruzioni in esse contenute. Il produttore non è responsabile per danni causati dall'uso del dispositivo contrario all'uso previsto o da un funzionamento improprio.
2. Il dispositivo è inteso solo per uso domestico (non commerciale / privato). Non utilizzare per altri scopi non conformi all'uso previsto. Adatto per l'uso in campeggio, l'unità può essere collegata a più di una fonte di alimentazione.
3. Il dispositivo va collegato, a seconda delle necessità, alla presa "accendisigari" dell'auto con una tensione di 12V o 24V, oppure ad una presa di rete 230 V ~ 50 Hz. Per aumentare la sicurezza d'uso, molti dispositivi elettrici non devono essere collegati contemporaneamente a un circuito elettrico.
4. Prestare particolare attenzione quando si utilizza il dispositivo quando i bambini sono nelle vicinanze. Non consentire ai bambini di giocare con il dispositivo e non consentire a bambini o persone che non hanno familiarità con il dispositivo di utilizzarlo.
5. **AVVERTENZA:** questa apparecchiatura può essere utilizzata da bambini di età superiore a 8 anni e da persone con capacità fisiche, sensoriali o mentali ridotte o da persone senza esperienza o conoscenza dell'apparecchiatura, se questo viene fatto sotto la supervisione di una persona responsabile la loro sicurezza o sono state fornite loro istruzioni sull'uso sicuro del dispositivo e sono consapevoli dei pericoli associati al suo utilizzo. I bambini non dovrebbero giocare con l'attrezzatura. La pulizia e la manutenzione dell'utente non devono essere eseguite da bambini, a meno che non abbiano più di 8 anni e queste attività vengano eseguite sotto supervisione.
6. Rimuovere sempre la spina dalla presa dopo l'uso, tenendo la presa con la mano. **NON tirare il cavo.**
7. Non immergere il cavo, la spina e l'intero dispositivo in acqua o altri liquidi. Non esporre il dispositivo agli agenti atmosferici (pioggia, sole, ecc.) Né utilizzarlo in condizioni di elevata umidità (bagni, case mobili umide).
8. Controllare periodicamente le condizioni del cavo di alimentazione. Se il cavo di alimentazione è danneggiato, deve essere sostituito da un'officina specializzata per evitare rischi.
9. Non utilizzare l'apparecchio con un cavo di alimentazione danneggiato o se è caduto o è stato danneggiato in qualche modo, o se non funziona correttamente. Non riparare da soli il dispositivo poiché potrebbe causare scosse elettriche. Portare il dispositivo danneggiato a un centro di assistenza appropriato per l'ispezione o la riparazione. Qualsiasi riparazione può essere eseguita solo da punti di assistenza autorizzati. Le riparazioni eseguite in modo errato possono rappresentare una seria minaccia per l'utente.
10. Posizionare l'elettrodomestico su una superficie fresca, stabile e piana che possa sostenere il peso dell'apparecchio e tutto il suo contenuto, lontano da elettrodomestici da cucina caldi come: fornelli elettrici, fornelli a gas, ecc ...
11. Non utilizzare il dispositivo vicino a materiali infiammabili.
12. Il cavo di alimentazione non deve pendere dal bordo del tavolo o toccare superfici calde.
13. Non lasciare il dispositivo o l'alimentatore incustodito nella presa quando è acceso.
14. Per una protezione aggiuntiva, si consiglia di installare un dispositivo a corrente residua (RCD) nel circuito elettrico con una corrente residua nominale non superiore a 30 mA. A questo proposito, consultare un elettricista specializzato.
15. Non toccare i fili scoperti.
16. Non utilizzare il dispositivo se le prese di collegamento sono bagnate.
17. Non mettere apparecchi elettrici all'interno del frigorifero.
18. Non bloccare le aperture di ventilazione del dispositivo.
19. Proteggere il dispositivo da fonti di calore e luce solare.
20. Mettere il cibo freddo nel dispositivo.
21. Posizionare l'apparecchiatura in un luogo con ventilazione adeguata. La distanza da altri

oggetti dovrebbe essere di almeno 20 cm.

- **ATTENZIONE:** Non ostruire le aperture di ventilazione nell'involucro dell'apparecchiatura o nella struttura ad incasso

- **ATTENZIONE:** proteggere il sistema di raffreddamento da danni

- **ATTENZIONE:** Non utilizzare all'interno del vano di conservazione degli alimenti apparecchiature elettriche di tipo diverso da quello consigliato dal produttore

- **ATTENZIONE:** Non conservare sostanze esplosive come bombolette spray con propellente infiammabile all'interno del dispositivo.

- **ATTENZIONE:** L'apparecchiatura contiene refrigerante ad alta pressione. Non modificare il dispositivo. Il dispositivo può essere riparato solo da un centro di assistenza qualificato - autorizzato.

- **ATTENZIONE:** Quando si posiziona la macchina, assicurarsi che il cavo di alimentazione non venga schiacciato o danneggiato.

- **AVVERTENZA:** non posizionare prolunghie o adattatori di alimentazione portatili sul retro di questo apparecchio.

Prima del primo utilizzo: posizione corretta

1. 1. Prima del primo utilizzo, rimuovere l'imballaggio e lasciare uno spazio libero di almeno 15 cm attorno al dispositivo (5 cm di lato, 10 cm inclinando il dispositivo).

2. Posizionare il frigorifero in un luogo asciutto e ben ventilato. Tenere il frigorifero lontano dalla luce solare diretta, dai riscaldatori e dai gas corrosivi.

NOTA: poiché questo dispositivo è basato sul funzionamento del compressore, è necessario ampio spazio intorno all'unità per consentirne lo scarico corretto.

NOTA: si sconsiglia di spostare il dispositivo se il pavimento non è liscio. Non utilizzare se il frigorifero è inclinato. Se il frigorifero viene tirato verso un luogo per l'uso, lasciarlo in posizione verticale e attendere 10 minuti prima dell'uso. Quando si sposta il frigorifero, utilizzare sempre entrambe le maniglie per trasportare l'unità il più in piano possibile. Questo per proteggere il compressore e il sistema sigillato.

**AVVERTENZA:** utilizzare due o più persone per spostare e maneggiare questa unità. La mancata osservanza di questa precauzione può provocare lesioni alla schiena o altre lesioni.

3. Tenere il frigorifero portatile lontano dal calore e dalla luce solare diretta, se possibile.

4. Questo frigorifero portatile è adatto per l'uso in auto e in campeggio, tuttavia l'apparecchio non deve essere esposto alla pioggia o ad altri agenti atmosferici.

5. Questo frigorifero portatile non deve essere posizionato in un'area incassata o incassata. Il dispositivo è progettato per essere indipendente.

6. Il normale funzionamento del frigorifero dipende dalla radiazione di calore dal condensatore.

7. Pulire la superficie interna con un po' di acqua tiepida e un panno morbido.

Nota: quando si inserisce il cavo di alimentazione CC, assicurarsi che l'ingresso sia una fonte di alimentazione 12V ~ CC / 24V.

**IMPORTANTE:** non rimuovere le etichette di sicurezza, avvertenza o informazioni sul prodotto dal frigorifero portatile per auto.

DESCRIZIONE DEL DISPOSITIVO Frigorifero portatile per auto - Immagine A

- |   |                                   |                          |
|---|-----------------------------------|--------------------------|
| 1. Base   | 2. Presa di corrente              | 3. Maniglia              |
| 4. Copertura per vano frigorifero   | 5. Coperchio per vano congelatore | 6. Pannello di controllo |
| 7. Cavo di alimentazione CC: da utilizzare durante i viaggi, collegarlo direttamente all'accendisigari dell'auto. |                                   |                          |

PANNELLO DI CONTROLLO - Immagine B

- |   |   |
|---|---|
| A - Pulsante di accensione ON / OFF                                 | B - Temp 1 - Visualizzazione della temperatura del vano congelatore |
| C - Temp 2 - Visualizzazione della temperatura del vano frigorifero |   |
| D - RUN - visualizzazione del funzionamento del compressore         | E - Visualizzazione del livello di protezione della batteria        |
| F - Pulsante del livello di protezione della batteria               | G - Pulsante aumento temperatura                                    |
| H - Pulsante di riduzione della temperatura                         |   |

PRIMA DEL PRIMO UTILIZZO

- Quando si tenta di collegare il congelatore portatile a una presa standard da 12 V, l'unità non funzionerà se la presa ha una tensione inferiore a 9,6 V. L'unità si riavvierà quando la tensione è pari o superiore a 12,2 V.
- Quando si tenta di collegare l'unità a una presa standard da 24 V, l'unità non funzionerà se la presa ha una tensione inferiore a 21,3 V. L'unità si riavvierà quando la tensione è 25,2 V o superiore.
- Il dispositivo può anche essere collegato alla rete di alimentazione 230V ~ 50 / 60Hz dopo aver utilizzato un alimentatore esterno (non incluso). Il modello di adattatore CA / CC consigliato è CR8076.1.

FUNZIONAMENTO

Si consiglia di imballare gli alimenti in sacchetti o contenitori destinati a entrare in contatto con gli alimenti prima di posizionarli all'interno del comparto frigorifero e del comparto congelatore.

L'errore di sensibilità del sensore di temperatura è +/- 1 ° C.

1. Accendere il dispositivo premendo il pulsante (A) per 3 secondi. Il cicalino verrà emesso dopo aver premuto ciascun pulsante sul pannello di controllo. Dopo l'accensione del dispositivo verrà avviata automaticamente la funzione di autotest, sul display digitale verranno visualizzati per 2 secondi le cifre da 000-111 ... a 999, gli indicatori si illumineranno, successivamente il display visualizzerà la temperatura all'interno di entrambi i vani e verrà avviato il normale funzionamento. Il compressore è acceso, si avvia e smette di funzionare per mantenere la temperatura stabile all'interno del dispositivo.

2. Per impostare la temperatura nel comparto congelatore (5), regolare la temperatura premendo il pulsante (G) per aumentare la temperatura o il pulsante (H) per diminuire la temperatura. L'intervallo di temperatura nel comparto congelatore (5) va da + 10 ° C a -20 ° C. Dopo aver premuto il pulsante (G) o (H) i dati modificati verranno ricordati, se non viene premuto alcun pulsante entro 3 secondi verrà visualizzata la temperatura attuale nello scomparto.

3. La temperatura nel vano frigorifero (4) non può essere regolata dall'utente, viene regolata automaticamente dal termostato elettronico. L'intervallo di temperatura nel vano frigorifero (4) va da + 2 ° C a + 10 ° C, il livello esatto dipende dalla temperatura impostata nel vano congelatore (5). Se la temperatura nello scomparto congelatore (5) è regolata a -17 ° C, la temperatura nello scomparto frigorifero (4) sarà

compresa tra + 2 ° C e + 4 ° C.

4. All'accensione del dispositivo il compressore inizia a funzionare, viene visualizzato illuminando il display di funzionamento del compressore (D). Quando la temperatura raggiunge il livello desiderato, il display di funzionamento del compressore (D) non si illumina e il compressore smette di funzionare. Il compressore si accenderà e spegnerà di tanto in tanto per mantenere la temperatura desiderata all'interno dei compartimenti congelatore e frigorifero. Seguite i cicli di funzionamento del compressore, il display di funzionamento del compressore (D) si accenderà e si spegnerà.

5. Per selezionare il livello di protezione della batteria adatto premere il pulsante (F).

Il dispositivo ha tre livelli di protezione della batteria, che proteggono il normale funzionamento del dispositivo e proteggono la batteria del veicolo.

I tre livelli di protezione della batteria selezionabili premendo ripetutamente il pulsante (F):

H - alto livello:

per tensione 12V: si ferma a 11,5V e inizia a funzionare a 12,5V

per tensione 24V: si ferma a 22,6V e inizia a funzionare a 26,0V

M - livello medio:

per tensione 12V: si ferma a 10,7V e inizia a funzionare a 11,7V

per tensione 24V: si ferma a 22,6V e inizia a funzionare a 24,0V

L - livello basso:

per tensione 12V: si ferma a 10,0V e inizia a funzionare a 11,0V

per tensione 24V: si ferma a 21,6V e inizia a funzionare a 23,0V

6. Il dispositivo è dotato della funzione di memoria delle impostazioni dopo un'interruzione di corrente. Quando il pannello di controllo è spento, il sistema ricorderà il livello di temperatura impostato prima dello spegnimento per 2 ore. Dopo il ripristino dell'alimentazione, il sistema entra direttamente nel livello di temperatura fissato prima dell'interruzione di corrente.

In caso di interruzione di corrente superiore a 2 ore, la modalità di funzionamento impostata prima dello spegnimento non viene salvata, quindi il dispositivo inizierà a funzionare con una temperatura di avvio predefinita di -10 ° C.

7. Spegnerlo il dispositivo premendo il pulsante (A) per 3 secondi.

Impostazioni di temperatura comuni per la conservazione di:

- Vino (da +6 a + 18 ° C)
- Vaccini, insulina (da + 2 ° C a - 8 ° C)
- Frutta (da 4 ° C a - 6 ° C)
- Bevande (da 2 ° C a - 5 ° C)
- Carne (-10 ° C)
- Gelato (-15 ° C)

Fai attenzione se desideri conservare farmaci nel dispositivo. Posizionare il cibo in contenitori / sacchetti destinati a questo scopo prima di inserirlo nel dispositivo.

#### PULIZIA E MANUTENZIONE

Scolleghere sempre il dispositivo prima di iniziare la pulizia.

Non utilizzare solventi chimici perché possono causare danni permanenti o deformazione del dispositivo.

Pulire la superficie interna con un po' di acqua tiepida e sapone e un panno morbido.

#### DATI TECNICI

Capacità: 38 litri (23 litri nel vano congelatore + 15 litri nel vano frigorifero)

Alimentazione elettrica:

• DC 12V / 24V - presa accendisigari auto

• 230V ~ 50 / 60Hz - presa di rete dopo aver utilizzato un alimentatore esterno (non incluso)

Refrigerante: R600a / 40 g

Classe climatica: ST / N / SN

Isolamento: C5H10

Consumo energetico nominale: 40 W.

Corrente nominale massima: 3,34 A.



Avvertenza: rischio di incendio



Prendiamoci cura dell'ambiente naturale. I contenitori in cartone dovrebbero essere portati all'apposito punto di raccolta. I sacchi in polietilene (PE) vanno buttati nel contenitore per la plastica. L'apparecchio fuori uso deve essere rottamato presso un centro di raccolta autorizzato, poiché contiene elementi pericolosi che potrebbero costituire una minaccia per l'ambiente. Il dispositivo elettrico deve essere consegnato in modo da limitare il suo riutilizzo. Se l'apparecchio contiene batterie, è necessario rimuoverle e smaltirle separatamente.

## ČESKY

### OBECNÉ BEZPEČNOSTNÍ PODMÍNKY DŮLEŽITÉ BEZPEČNOSTNÍ POKYNY

#### PROSÍM POZORNĚ PŘEČTĚTE A UCHOVÁVEJTE PRO BUDOUCÍ REFERENCI

1. Před použitím zařízení si přečtete návod k použití a postupujte podle pokynů v něm obsažených. Výrobce neodpovídá za škody způsobené používáním zařízení v rozporu s jeho určením nebo nesprávným používáním.
2. Zařízení je určeno pouze pro domácí použití (nekomerční / soukromé). Nepoužívejte k jiným účelům, než které jsou v souladu s jeho určením. Vhodný pro použití v kempu může být jednotka připojena k více než jednomu zdroji energie.
3. Zařízení by mělo být připojeno podle potřeby do zásuvky „zapalovače cigaret“ v autě s napětím 12 V nebo 24 V nebo do zásuvky 230 V ~ 50 Hz. Aby se zvýšila bezpečnost používání, mnoho elektrických zařízení by nemělo být připojeno k jednomu elektrickému obvodu současně.
4. Buďte obzvláště opatrní při používání zařízení, když jsou v blízkosti děti. Nedovolte dětem, aby si hrály se zařízením, a nedovolte dětem nebo osobám, které nejsou obeznámeny se zařízením, aby jej používaly.
5. VAROVÁNÍ: Toto zařízení mohou používat děti starší 8 let a osoby se sníženými

fyzickými, smyslovými nebo mentálními schopnostmi nebo osoby, které nemají žádné zkušenosti nebo znalosti o tomto zařízení, pokud tak činí pod dohledem osoby odpovědné za jejich bezpečnost nebo jim byly poskytnuty pokyny k bezpečnému používání zařízení a jsou si vědomi nebezpečí spojených s jeho používáním. Děti by si s tímto zařízením neměly hrát. Čištění a uživatelskou údržbu by neměly provádět děti, pokud nejsou starší 8 let a tyto činnosti nejsou prováděny pod dohledem.

6. Po použití vždy vytáhněte zástrčku ze zásuvky a držte zásuvku rukou. Netahejte za kabel.

7. Kabel, zástrčku a celé zařízení neponořujte do vody nebo jiné kapaliny. Nevystavujte zařízení povětrnostním podmínkám (déšť, slunce atd.) Ani jej nepoužívejte za podmínek vysoké vlhkosti (koupelny, vlhké mobilní domy).

8. Pravidelně kontrolujte stav napájecího kabelu. Pokud je napájecí kabel poškozen, měl by být vyměněn v odborném servisu, aby se předešlo nebezpečí.

9. Nepoužívejte spotřebič s poškozeným napájecím kabelem, pokud spadl nebo byl jakýmkoli způsobem poškozen, nebo pokud nefunguje správně. Neopravujte zařízení sami, protože by mohlo dojít k úrazu elektrickým proudem. Poškozené zařízení odneste do příslušného servisního střediska ke kontrole nebo opravě. Opravy smí provádět pouze autorizovaná servisní místa. Nesprávně provedené opravy mohou pro uživatele představovat vážnou hrozbu.

10. Umístěte spotřebič na chladný, stabilní a rovný povrch, který unese váhu spotřebiče a veškerého jeho obsahu, mimo dosah jakýchkoli horkých kuchyňských spotřebičů, jako jsou: elektrický sporák, plynový hořák atd.

11. Nepoužívejte zařízení v blízkosti hořlavých materiálů.

12. Napájecí kabel nesmí viset přes okraj stolu nebo se dotýkat horkých povrchů.

13. Nenechávejte zařízení nebo napájecí zdroj v zásuvce bez dozoru, když je zapnutý.

14. Pro dodatečnou ochranu se doporučuje instalovat do elektrického obvodu proudový chránič (RCD) se jmenovitým zbytkovým proudem nepřesahujícím 30 mA. V tomto ohledu se obraťte na odborného elektrikáře.

15. Nedotýkejte se holých vodičů.

16. Nepoužívejte zařízení, pokud jsou připojovací zásuvky mokré.

17. Do chladničky nevkládejte elektrické spotřebiče.

18. Neblokujte ventilační otvory zařízení.

19. Chraňte zařízení před zdroji tepla a slunečním světlem.

20. Vložte studené jídlo do zařízení.

21. Umístěte zařízení na místo s dostatečným větráním. Vzdálenost od ostatních předmětů by měla být alespoň 20 cm.

- VAROVÁNÍ: Nezakrývejte ventilační otvory v krytu zařízení nebo ve vestavěné konstrukci

- VAROVÁNÍ: Chraňte chladicí systém před poškozením

- VAROVÁNÍ: V přihrádce na potraviny nepoužívejte elektrická zařízení jiného typu, než je doporučeno výrobcem

- VAROVÁNÍ: Neskladujte uvnitř zařízení výbušné látky, jako jsou aerosolové kanystry s hořlavou hnací látkou.

- VAROVÁNÍ: Zařízení obsahuje vysokotlaké chladivo. Neopravujte zařízení. Servis zařízení smí provádět pouze kvalifikované - autorizované servisní středisko.

- VAROVÁNÍ: Při umísťování stroje se ujistěte, že napájecí kabel není přiskřípnut nebo poškozen.

- VAROVÁNÍ: Nepokládejte prodlužovací kabely nebo přenosné napájecí adaptéry na zadní

## stranu tohoto zařízení.

Před prvním použitím: Správné umístění

1. Před prvním použitím odstraňte obal a kolem zařízení ponechtejте volný prostor nejméně 15 cm (5 cm na boku, 10 cm při naklánění zařízení).
2. Umístěte chladničku na suché a dobře větrané místo. Chraňte chladničku před přímým slunečním zářením, topením a korozivními plyny.

**POZNÁMKA:** Vzhledem k tomu, že toto zařízení je založeno na provozu kompresoru, je kolem jednotky vyžadován dostatek místa, aby se mohl správně odsávat.

**POZNÁMKA:** Nedoporučuje se pohybovat zařízením, pokud podlaha není hladká. Nepoužívejte, pokud je chladnička nakloněná. Pokud je chladnička přitažena na místo pro použití, nechte ji ve svislé poloze a před použitím počkejte 10 minut. Při přemísťování chladničky vždy používejte obě rukojeti k přenašení jednotky co nejrovnější úrovní. Je to z důvodu ochrany kompresoru a utěsněného systému.

**VAROVÁNÍ:** K pohybu a manipulaci s touto jednotkou použijte dvě nebo více osob. Pokud tak neučiníte, může dojít ke zranění zad nebo jinému zranění.

3. Pokud je to možné, chraňte přenosnou ledničku mimo dosah tepla a přímého slunečního záření.
  4. Tato přenosná chladnička je vhodná pro použití v autě a kempování, zařízení by však nemělo být vystaveno dešti ani jiným povětrnostním vlivům.
  5. Tato přenosná chladnička by neměla být umístěna ve vestavěné nebo zapuštěné oblasti. Zařízení je navrženo jako volně stojící.
  6. Normální provoz chladničky závisí na tepelném záření z kondenzátoru.
  7. Vyčistěte vnitřní povrch trochu vlažné vody a měkkého hadříku.
- Poznámka:** Při připojování stejnosměrného napájecího kabelu se ujistěte, že je na vstupu zdroj napájení 12V ~ DC / 24V.
- DŮLEŽITÉ:** Neodstraňujte z přenosné chladničky automobilu žádné bezpečnostní, varovné nebo informační štítky.

**POPIS ZAŘÍZENÍ** Přenosná autochladnička - obrázek A

1. Základna
2. Zásuvka
3. Rukojeť
4. Kryt chladicího oddílu
5. Kryt mrazicího oddílu
6. Ovládací panel
7. Napájecí kabel - Pro použití na cestách zapojte přímo do zapalovače.

**OVLÁDACÍ PANEL** - Obrázek B

- |  |   |
|--|---|
| A - Vypínač ON / OFF                             | B - Temp 1 - zobrazení teploty mrazicího prostoru |
| C - Temp 2 - zobrazení teploty chladicího oddílu | D - RUN - zobrazení provozu kompresoru            |
| E - Zobrazení úrovně ochrany baterie             | F - Tlačítko úrovně ochrany baterie               |
| G - Tlačítko zvýšení teploty                     | H - Tlačítko snížení teploty                      |

**PŘED PRVNÍM POUŽITÍM**

- Při pokusu o připojení přenosné mrazničky do standardní zásuvky 12 V nebude jednotka fungovat, pokud má zásuvka napětí nižší než 9,6 V. Jednotka se restartuje, když je napětí 12,2 V nebo vyšší.
  - Při pokusu o připojení jednotky do standardní zásuvky 24 V nebude jednotka fungovat, pokud má zásuvka napětí nižší než 21,3 V. Jednotka se restartuje, když je napětí 25,2 V nebo vyšší.
  - Zařízení lze také připojit k síťovému napájení 230 V ~ 50/60 Hz po použití externího zdroje napájení (není součástí dodávky).
- Doporučený model adaptéru AC / DC je CR8076.1.

**ÚKON**

Před vložením do chladničky a mrazničky se doporučuje zabalit potraviny do pytlů nebo nádob určených pro styk s potravinami. Chyba citlivosti teplotního senzoru je  $\pm 1^\circ\text{C}$ .

1. Zapněte zařízení stisknutím tlačítka (A) o 3 sekundy. Po stisknutí každého tlačítka na ovládacím panelu uslyšíte bzučák. Po zapnutí zařízení se automaticky spustí funkce autotestu, na digitálním displeji se na 2 sekundy zobrazí číslice od 000-111 ... do 999, kontrolky se rozsvítí, dále se na displeji zobrazí teplota uvnitř obou komor a bude spuštěn normální provoz. Kompresor je zapnutý, spustí se a zastaví provoz, aby se udržela stabilní teplota uvnitř zařízení.
2. Chcete-li nastavit teplotu v mrazicím oddílu (5), upravte teplotu stisknutím tlačítka (G) pro zvýšení teploty nebo tlačítka (H) pro snížení teploty. Rozsah teplot v mrazicím prostoru (5) je od  $+10^\circ\text{C}$  do  $-20^\circ\text{C}$ . Po stisknutí tlačítka (G) nebo (H) si data změny zapamatují, pokud do 3 sekund nestisknete žádné tlačítko, zobrazí se aktuální teplota v prostoru.
3. Teplota v chladicím prostoru (4) nemůže být nastavena uživatelem, nastavuje se automaticky elektronickým termostatem. Teplotní rozsah v chladicím oddílu (4) je od  $+2^\circ\text{C}$  do  $+10^\circ\text{C}$ , přesná úroveň závisí na nastavené teplotě v mrazicím oddílu (5). Pokud je teplota v mrazicím oddílu (5) nastavena na  $-17^\circ\text{C}$ , bude teplota v chladicím oddílu (4) v rozmezí od  $+2^\circ\text{C}$  do  $+4^\circ\text{C}$ .
4. Když zapnete zařízení, které začne pracovat, zobrazí se to rozsvícením displeje provozu kompresoru (D). Když teplota dosáhne požadované úrovně, displej provozu kompresoru (D) se nerozsvítí a kompresor přestane fungovat. Kompresor se čas od času zapne a vypne, aby udržel požadovanou teplotu v mrazicím a chladicím prostoru. Po sledování provozních cyklů kompresoru se zapne a vypne displej provozu kompresoru (D).
5. Chcete-li zvolit vhodnou úroveň ochrany baterie, stiskněte tlačítko (F). Zařízení má tři úrovně ochrany baterie, které chrání normální provoz zařízení a chrání baterii vozidla. Opakovaným stisknutím tlačítka (F) lze zvolit tři úrovně ochrany baterie:  
H - vysoká úroveň:  
pro napětí 12V: zastaví se na 11,5V a zahájí provoz na 12,5V  
pro napětí 24V: zastaví se na 22,6V a zahájí provoz na 26,0V  
M - střední úroveň:  
pro napětí 12V: zastaví se na 10,7V a zahájí provoz na 11,7V  
pro napětí 24V: zastaví se na 22,6V a zahájí provoz na 24,0V  
L - nízká úroveň:  
pro napětí 12V: zastaví se na 10,0V a zahájí provoz na 11,0V  
pro napětí 24V: zastaví se na 21,6V a zahájí provoz na 23,0V
6. Zařízení je vybaveno funkcí nastavení paměti po výpadku proudu. Když je ovládací panel vypnutý, systém si zapamatuje nastavenou

úroveň teploty před vypnutím po dobu 2 hodin. Po obnovení napájení systém přímo vstupuje do úrovně teploty pevně před výpadkem proudu.

V případě výpadku proudu delšího než 2 hodiny se provozní režim nastavený před vypnutím neuloží, pak zařízení začne pracovat s výchozí spouštěcí teplotou -10 °C.

7. Vypněte zařízení stisknutím tlačítka (A) o 3 sekundy.

Společné nastavení teploty pro skladování:

- Víno (od +6 do + 18 °C)
- Váčky, inzulin (od + 2 °C do - 8 °C)
- Ovoce (od 4 °C do - 6 °C)
- Nápoj (od 2 °C do - 5 °C)
- Maso (-10 °C)
- Zmrzlina (-15 °C)

Pokud chcete do přístroje ukládat léky, buďte opatrní. Před vložením do zařízení vložte potraviny do nádob / pytlů k tomu určených.

**ČIŠTĚNÍ A ÚDRŽBA**

Před zahájením čištění zařízení vždy odpojte ze zásuvky.

Nepoužívejte chemická rozpouštědla, protože mohou způsobit trvalé poškození nebo deformaci zařízení. Očistěte vnitřní povrch trochou vlažné mydlové vody a měkkého hadříku.

**TECHNICKÁ DATA**

Objem: 38 litrů (23 litrů v mrazicím prostoru + 15 litrů v chladicím prostoru)

Zdroj napájení:

- DC 12V / 24V - zásuvka do zapalovače
- 230V ~ 50 / 60Hz - síťová zásuvka po použití externího zdroje napájení (není součástí dodávky)

Chladivo: R600a / 40 g

Klimatická třída: ST / N / SN

Izolace: C5H10

Jmenovitá spotřeba energie: 40 W.

Maximální jmenovitý proud: 3,34 A.



**Varování: nebezpečí požáru**



Ochrana životního prostředí. Kartón odevzdejte do sběru. Polyetylénové sáčky (PE) vyhazujte do kontejneru na plasty. Vysloužilý přístroj odevzdejte do příslušného sběrného dvoru, protože některé části zařízení mohou představovat pro životní prostředí nebezpečí. Elektrický přístroj odevzdejte tak, aby se omezilo jeho opětovné používání. Pokud jsou v přístroji baterie, vyjměte je a odevzdejte do příslušného sběrného místa zvlášť. Přístroj nevyhazujte do popelnice ani kontejneru na směsný odpad!!

## NEDERLANDS

### ALGEMENE VEILIGHEIDSVORWAARDEN BELANGRIJKE VEILIGHEIDSinSTRUCTIES

#### LEES AANDACHTIG DOOR EN BEWAAR VOOR TOEKOMSTIGE REFERENTIE

1. Lees voordat u het apparaat gebruikt de gebruiksaanwijzing en volg de instructies die erin staan. De fabrikant is niet aansprakelijk voor schade veroorzaakt door het gebruik van het apparaat in strijd met het beoogde gebruik of door een onjuiste werking.
2. Het apparaat is alleen bedoeld voor thuisgebruik (niet-commercieel / privé). Niet gebruiken voor andere doeleinden die niet in overeenstemming zijn met het beoogde gebruik. Geschikt voor gebruik op de camping, het apparaat kan op meer dan één stroombron worden aangesloten.
3. Het apparaat moet, afhankelijk van de behoefte, worden aangesloten op de "sigarettenaansteker" -aansluiting in de auto met een spanning van 12 V of 24 V, of op een stopcontact 230 V ~ 50 Hz. Om de gebruiksveiligheid te vergroten, mogen veel elektrische apparaten niet tegelijkertijd op één elektrisch circuit worden aangesloten.
4. Wees vooral voorzichtig bij het gebruik van het apparaat als er kinderen in de buurt zijn. Laat kinderen niet met het apparaat spelen en laat kinderen of mensen die niet vertrouwd zijn met het apparaat het niet gebruiken.
5. **WAARSCHUWING:** Deze apparatuur mag worden gebruikt door kinderen ouder dan 8 jaar en mensen met verminderde fysieke, sensorische of mentale vermogens, of mensen zonder ervaring of kennis van de apparatuur, als dit wordt gedaan onder toezicht van een persoon die verantwoordelijk is voor hun veiligheid of instructies voor het veilige gebruik van het apparaat hebben gekregen en zich bewust zijn van de gevaren die aan het gebruik ervan zijn verbonden. Kinderen mogen niet met de apparatuur spelen. Reiniging en gebruikersonderhoud mogen niet door kinderen worden uitgevoerd, tenzij ze ouder zijn dan 8 jaar en deze activiteiten onder toezicht worden uitgevoerd.
6. Haal na gebruik altijd de stekker uit het stopcontact terwijl u het stopcontact met uw hand vasthoudt. Trek NIET aan het snoer.

7. Dompel de kabel, stekker en het gehele apparaat niet onder in water of een andere vloeistof. Stel het apparaat niet bloot aan weersomstandigheden (regen, zon, enz.) En gebruik het niet in omgevingen met een hoge luchtvochtigheid (badkamers, vochtige stacaravans).
  8. Controleer regelmatig de staat van het netsnoer. Als het netsnoer beschadigd is, moet het worden vervangen door een gespecialiseerde reparatiewerkplaats om gevaar te voorkomen.
  9. Gebruik het apparaat niet met een beschadigd netsnoer of als het is gevallen of op enigerlei wijze beschadigd is, of als het niet goed werkt. Repareer het apparaat niet zelf, dit kan elektrische schokken veroorzaken. Breng het beschadigde apparaat voor inspectie of reparatie naar een geschikt servicecentrum. Eventuele reparaties mogen alleen worden uitgevoerd door geautoriseerde servicepunten. Onjuist uitgevoerde reparaties kunnen een ernstig gevaar voor de gebruiker vormen.
  10. Plaats het apparaat op een koel, stabiel en vlak oppervlak dat het gewicht van het apparaat en al zijn inhoud kan dragen, uit de buurt van hete keukenapparatuur zoals: elektrisch fornuis, gasbrander, enz ...
  11. Gebruik het apparaat niet in de buurt van brandbare materialen.
  12. Het netsnoer mag niet over de rand van de tafel hangen of in aanraking komen met hete oppervlakken.
  13. Laat het apparaat of de voeding in het stopcontact niet onbeheerd achter als het is ingeschakeld.
  14. Voor extra bescherming is het raadzaam om een aardlekschakelaar (RCD) in het elektrische circuit te installeren met een nominale aardlekstroom van maximaal 30 mA. Raadpleeg hiervoor een elektricien.
  15. Raak geen blootliggende draden aan.
  16. Gebruik het apparaat niet als de aansluitbussen nat zijn.
  17. Plaats geen elektrische apparaten in de koelkast.
  18. Blokkeer de ventilatieopeningen van het apparaat niet.
  19. Bescherm het apparaat tegen warmtebronnen en zonlicht.
  20. Zet koud voedsel in het apparaat.
  21. Plaats de apparatuur op een plaats met voldoende ventilatie. De afstand tot andere objecten moet minimaal 20 cm zijn.
- WAARSCHUWING: Blokkeer de ventilatieopeningen in de behuizing van de apparatuur of in de ingebouwde structuur niet
  - WAARSCHUWING: Bescherm het koelsysteem tegen beschadiging
  - WAARSCHUWING: Gebruik geen elektrische apparatuur in het opbergvak voor levensmiddelen van een ander type dan aanbevolen door de fabrikant
  - WAARSCHUWING: Bewaar geen explosieve stoffen zoals spuitbussen met ontvlambaar drijfgas in het apparaat.
  - WAARSCHUWING: De apparatuur bevat koudemiddel onder hoge druk. Wijzig het apparaat niet. Het apparaat mag alleen worden onderhouden door een gekwalificeerd - geautoriseerd servicecentrum.
  - WAARSCHUWING: Zorg er bij het plaatsen van de machine voor dat het netsnoer niet wordt afgekneld of beschadigd.
  - WAARSCHUWING: plaats geen verlengsnoeren of draagbare stroomadapters op de achterkant van dit apparaat.

Voor het eerste gebruik: juiste locatie

1. Verwijder voor het eerste gebruik de verpakking en laat rondom het apparaat een vrije ruimte van minimaal 15 cm vrij (5 cm aan de zijkant, 10 cm bij het kantelen van het apparaat).

2. Zet de koelkast op een droge en goed geventileerde plaats. Houd de koelkast uit de buurt van direct zonlicht, verwarmingstoestellen en bijtende gassen.

OPMERKING: Omdat dit apparaat gebaseerd is op de werking van de compressor, is er voldoende ruimte nodig rond de unit zodat deze goed kan afvoeren.



**OPMERKING:** het wordt niet aanbevolen om het apparaat te verplaatsen als de vloer niet glad is. Niet gebruiken als de koelkast gekanteld is. Als de koelkast naar een plaats wordt getrokken, laat hem dan rechtop staan en wacht 10 minuten voor gebruik. Gebruik bij het verplaatsen van de koelkast altijd beide handvatten om het apparaat zo horizontaal mogelijk te dragen. Dit om de compressor en het afgedichte systeem te beschermen.

**WAARSCHUWING:** Gebruik twee of meer mensen om dit apparaat te verplaatsen en te hanteren. Als u dit niet doet, kan dit leiden tot rug- of ander letsel.

3. Houd de draagbare koelkast zo mogelijk uit de buurt van hitte en direct zonlicht.

4. Deze draagbare koelkast is geschikt voor gebruik in de auto en op de camping, maar het apparaat mag niet worden blootgesteld aan regen of andere extreme weersomstandigheden.

5. Deze draagbare koelkast mag niet in een ingebouwde of verzonken ruimte worden geplaatst. Het apparaat is ontworpen om vrijstaand te staan.

6. De normale werking van de koelkast is afhankelijk van de warmtestraling van de condensor.

7. Reinig de binnenkant met een beetje lauw water en een zachte doek.

Opmerking: Zorg er bij het aansluiten van het DC-netsnoer voor dat de ingang een voedingsbron van 12 V ~ DC / 24 V is.

**BELANGRIJK:** Verwijder geen veiligheids-, waarschuwings- of productinformatielabels van uw draagbare autokoelkast.

**BESCHRIJVING APPARAAT** Draagbare autokoelkast - Afbeelding A

- |  |                         |                       |
|--|-------------------------|-----------------------|
| 1. Basis   | 2. Stopcontact          | 3. Handvat            |
| 4. Deksel voor koelgedeelte  | 5. Deksel voor vriesvak | 6. Configuratiescherm |
| 7. Gelijkstroomkabel - Voor gebruik op reis, rechtstreeks op de auto-aansteker aansluiten. |                         |                       |

**BEDIENINGSPANEEL** - Afbeelding B

A - Aan / uit-knop AAN / UIT

C - Temp 2 - temperatuurweergave koelgedeelte

E - Weergave van het batterijniveau

G - Knop temperatuur omhoog

B - Temp 1 - temperatuurweergave vriesvak

D - RUN - weergave van de werking van de compressor

F - Knop voor batterijniveau

H - Knop Temperatuur omlaag

**VOOR HET EERSTE GEBRUIK**

• Als u probeert uw draagbare vriezer aan te sluiten op een standaard 12 V stopcontact, zal het apparaat niet werken als het stopcontact een spanning heeft van minder dan 9,6 V. Het apparaat zal herstarten wanneer het voltage 12,2 V of hoger is.

• Als u het apparaat op een standaard 24 V-stopcontact probeert aan te sluiten, werkt het apparaat niet als het stopcontact een spanning heeft van minder dan 21,3 V. Het apparaat zal opnieuw opstarten wanneer de spanning 25,2 V of hoger is.

• Het apparaat kan ook worden aangesloten op het 230V ~ 50 / 60Hz lichtnet na gebruik van een externe voeding (niet inbegrepen). Het aanbevolen model AC / DC-adapter is CR8076.1.

**OPERATIE**

Het wordt aanbevolen om voedsel in zakken of bakjes te verpakken die bedoeld zijn om in contact te komen met voedsel voordat u het in het koel- en vriesvak plaatst.

Gevoeligheidsfout temperatuursensor is +/- 1 ° C.

1. Schakel het apparaat in door knop (A) 3 seconden in te drukken. De zoemer is hoorbaar na het indrukken van elke knop op het bedieningspaneel. Nadat het apparaat is ingeschakeld, wordt de zelftestfunctie automatisch gestart, er worden gedurende 2 seconden cijfers weergegeven van 000-111 ... tot 999 op het digitale display, de indicatielampjes lichten op, vervolgens geeft het display de temperatuur in beide compartimenten weer en de normale werking wordt gestart. De compressor is ingeschakeld, hij zal starten en stoppen om een stabiele temperatuur in het apparaat te behouden.

Om de temperatuur in het vriesvak (5) in te stellen, past u de temperatuur aan door op knop (G) te drukken om de temperatuur te verhogen of op knop (H) om de temperatuur te verlagen. Het temperatuurbereik in vriesvak (5) is van + 10 ° C tot -20 ° C. Na het indrukken van knop (G) of (H) worden de wijzigingsgegevens onthouden, als er gedurende 3 seconden geen knop wordt ingedrukt, wordt de huidige temperatuur in het compartiment weergegeven.

3. de temperatuur in koelkast compartiment (4) kan niet worden aangepast door de gebruiker, het wordt automatisch aangepast door elektronische thermostaat. Het temperatuurbereik in koelgedeelte (4) is van + 2 ° C tot + 10 ° C, het exacte niveau is afhankelijk van de ingestelde temperatuur in het vriesgedeelte (5). Als de temperatuur in vriesvak (5) wordt ingesteld op -17 ° C, zal de temperatuur in koelvak (4) tussen + 2 ° C en + 4 ° C liggen.

4. Wanneer u het apparaat inschakelt, begint de compressor te werken. Dit wordt aangegeven door het verlichtingsdisplay van de compressor (D). Wanneer de temperatuur het gewenste niveau bereikt, wordt het bedrijfsdisplay van de compressor (D) niet verlicht en stopt de compressor met werken. De compressor zal van tijd tot tijd in- en uitschakelen om de gewenste temperatuur in de vriezer- en koelkastcompartimenten te behouden. Volg de werkingscyclus van de compressor, het bedrijfsdisplay van de compressor (D) wordt in- en uitgeschakeld.

5. Druk op knop (F) om een geschikt beschermingsniveau voor de batterij te selecteren.

Het apparaat heeft drie batterijbeschermingsniveaus, die de normale werking van het apparaat en de batterij van het voertuig beschermen.

De drie niveaus van batterijbescherming worden geselecteerd door herhaaldelijk op knop (F) te drukken:

H - hoog niveau:

voor spanning 12V: stopt bij 11,5V en start bij 12,5V

voor spanning 24 V: stopt bij 22,6 V en begint te werken bij 26,0 V.

M - gemiddeld niveau:

voor spanning 12V: stopt bij 10,7V en begint te werken bij 11,7V

voor spanning 24 V: stopt bij 22,6 V en begint te werken bij 24,0 V.

L - laag niveau:

voor spanning 12V: stopt bij 10,0 V en begint te werken bij 11,0 V.

voor spanning 24 V: stopt bij 21,6 V en begint te werken bij 23,0 V.

6. Het apparaat is uitgerust met de instelgeheugenfunctie na stroomuitval. Als het bedieningspaneel is uitgeschakeld, onthoudt het systeem het ingestelde temperatuurniveau voordat het gedurende 2 uur wordt uitgeschakeld. Nadat de stroom is hersteld, gaat het systeem direct naar het temperatuurniveau dat was vastgesteld vóór de stroomuitval.

Bij een stroomstoring langer dan 2 uur wordt de ingestelde werkingsmodus voor het uitschakelen niet opgeslagen, daarna gaat het apparaat werken met een standaard starttemperatuur van -10 ° C.

7. Schakel het apparaat uit door knop (A) 3 seconden in te drukken.

Gemeenschappelijke temperatuurinstellingen voor opslag van:

- Wijn (van +6 tot + 18 °C)
- Drank (van 2 °C tot - 5 °C)

- Vaccins, insuline (van + 2 °C tot - 8 °C)
- Vlees (-10 °C)

- Fruit (van 4 °C tot - 6 °C)
- IJs (-15 °C)

Wees voorzichtig als u medicijnen in het apparaat wilt bewaren. Plaats de etenswaren in daarvoor bestemde bakjes / zakken voordat u ze in het apparaat plaatst.

#### REINIGING EN ONDERHOUD

Koppel het apparaat altijd los voordat u begint met schoonmaken.

Gebruik geen chemische oplosmiddelen, deze kunnen het apparaat permanent

beschadigen of vervormen. Reinig de binnenkant met een beetje lauwwarm zeepsop en een zacht

#### TECHNISCHE DATA

Inhoud: 38 liter (23 liter in vriesgedeelte + 15 liter koelgedeelte)

Stroomvoorziening:

- DC 12V / 24V - auto-aansteker

230V ~ 50 / 60Hz - stopcontact na gebruik van een externe voeding (niet inbegrepen)

Koelmiddel: R600a / 40 g

Klimaatklasse: ST / N / SN

Isolatie: C5H10

Nominaal stroomverbruik: 40W

Maximale nominale stroom: 3,34A



Waarschuwing: brandgevaar



We geven om het milieu. We vragen u om de kartonnen verpakkingen te storten bij het oud papier. Polyethyleen zakken (PE) storten in de container voor plastic. Versleten apparatuur afgeven bij het juiste verzamelpunt, als in het apparaat gevaarlijke elementen zitten kan dat een bedreiging zijn voor het milieu. Elektrisch apparaat moet worden geretourneerd om het hergebruik te verminderen. Als in het apparaat batterijen zitten, horen die verwijderd te worden en apart af te worden gegeven bij het juiste verzamelpunt.

## ΕΛΛΗΝΙΚΑ

### ΓΕΝΙΚΟΙ ΟΡΟΙ ΑΣΦΑΛΕΙΑΣ

### ΣΗΜΑΝΤΙΚΕΣ ΟΔΗΓΙΕΣ ΑΣΦΑΛΕΙΑΣ

#### ΠΑΡΑΚΑΛΩ ΔΙΑΒΑΣΤΕ ΠΡΟΣΕΚΤΙΚΑ ΚΑΙ ΚΡΑΤΗΣΤΕ ΓΙΑ ΜΕΛΛΟΝ ΑΝΑΦΟΡΑ

1. Πριν χρησιμοποιήσετε τη συσκευή, διαβάστε τις οδηγίες λειτουργίας και ακολουθήστε τις οδηγίες που περιέχονται σε αυτήν. Ο κατασκευαστής δεν ευθύνεται για ζημιές που προκαλούνται από τη χρήση της συσκευής σε αντίθεση με την προβλεπόμενη χρήση ή την ακατάλληλη λειτουργία.
2. Η συσκευή προορίζεται μόνο για οικιακή χρήση (μη εμπορική / ιδιωτική). Μην το χρησιμοποιείτε για άλλους σκοπούς που δεν ανταποκρίνονται στην προβλεπόμενη χρήση του. Κατάλληλη για κατασκήνωση, η μονάδα μπορεί να συνδεθεί σε περισσότερες από μία πηγές τροφοδοσίας.
3. Η συσκευή πρέπει να συνδεθεί, ανάλογα με τις ανάγκες, στην πρίζα "αναπτήρα τσιγάρων" στο αυτοκίνητο με τάση 12V ή 24V ή σε πρίζα 230 V ~ 50 Hz. Προκειμένου να αυξηθεί η ασφάλεια χρήσης, πολλές ηλεκτρικές συσκευές δεν πρέπει να συνδέονται ταυτόχρονα σε ένα ηλεκτρικό κύκλωμα.
4. Να είστε ιδιαίτερα προσεκτικοί όταν χρησιμοποιείτε τη συσκευή όταν τα παιδιά βρίσκονται κοντά. Μην επιτρέπετε σε παιδιά να παίζουν με τη συσκευή και μην αφήνετε παιδιά ή άτομα που δεν είναι εξοικειωμένα με τη συσκευή να τη χρησιμοποιούν.
5. ΠΡΟΕΙΔΟΠΟΙΗΣΗ: Αυτός ο εξοπλισμός μπορεί να χρησιμοποιηθεί από παιδιά άνω των 8 ετών και άτομα με μειωμένη σωματική, αισθητηριακή ή διανοητική ικανότητα, ή άτομα χωρίς εμπειρία ή γνώση του εξοπλισμού, εάν αυτό γίνεται υπό την επίβλεψη υπευθύνου για την ασφάλεια τους ή τους έχει δοθεί οδηγίες σχετικά με την ασφαλή χρήση της συσκευής και γνωρίζουν τους κινδύνους που συνδέονται με τη χρήση της. Τα παιδιά δεν πρέπει να παίζουν με τον εξοπλισμό. Ο καθαρισμός και η συντήρηση του χρήστη δεν πρέπει να εκτελούνται από παιδιά, εκτός εάν είναι άνω των 8 ετών και αυτές οι δραστηριότητες εκτελούνται υπό την επίβλεψη.
6. Αφαιρέστε πάντα το βύσμα από την πρίζα μετά τη χρήση, κρατώντας την πρίζα με το χέρι σας. ΜΗΝ τραβάτε το καλώδιο.
7. Μην βυθίζετε το καλώδιο, το βύσμα και ολόκληρη τη συσκευή σε νερό ή οποιοδήποτε άλλο υγρό. Μην εκθέτετε τη συσκευή σε καιρικές συνθήκες (βροχή, ήλιο κ.λπ.) και μην τη χρησιμοποιείτε σε συνθήκες υψηλής υγρασίας (μπάνια, υγρές τροχοβίλες).
8. Ελέγχετε περιοδικά την κατάσταση του καλωδίου τροφοδοσίας. Εάν το καλώδιο

ρεύματος είναι κατεστραμμένο, θα πρέπει να αντικατασταθεί από εξειδικευμένο συνεργείο επισκευής για να αποφευχθεί ο κίνδυνος.

9. Μη χρησιμοποιείτε τη συσκευή με κατεστραμμένο καλώδιο τροφοδοσίας ή εάν έχει πέσει ή έχει υποστεί ζημιά με οποιονδήποτε τρόπο ή εάν δεν λειτουργεί σωστά. Μη επισκευάσετε τη συσκευή μόνοι σας, καθώς μπορεί να προκαλέσει ηλεκτροπληξία. Μεταφέρετε τη χαλασμένη συσκευή σε κατάλληλο κέντρο σέρβις για επιθεώρηση ή επισκευή. Τυχόν επισκευές μπορούν να πραγματοποιούνται μόνο από εξουσιοδοτημένα σημεία σέρβις. Οι επισκευές που δεν έχουν γίνει σωστά μπορούν να αποτελέσουν σοβαρή απειλή για τον χρήστη.

10. Τοποθετήστε τη συσκευή σε μια δροσερή, σταθερή, ομοιόμορφη επιφάνεια που μπορεί να υποστηρίξει το βάρος της συσκευής και όλα τα περιεχόμενά της, μακριά από οποιοσδήποτε συσκευές ζεστής κουζίνας όπως: ηλεκτρική κουζίνα, καυστήρας αερίου κ.λπ.

11. Μη χρησιμοποιείτε τη συσκευή κοντά σε εύφλεκτα υλικά.

12. Το καλώδιο τροφοδοσίας δεν πρέπει να κρέμεται πάνω από την άκρη του τραπεζιού ή να αγγίζει ζεστές επιφάνειες.

13. Μη αφήνετε τη συσκευή ή την παροχή ρεύματος στην πρίζα χωρίς επιτήρηση όταν είναι ενεργοποιημένη.

14. Για πρόσθετη προστασία, συνιστάται η εγκατάσταση συσκευής υπολειπόμενου ρεύματος (RCD) στο ηλεκτρικό κύκλωμα με ονομαστικό ρεύμα υπολειπόμενου ρεύματος που δεν υπερβαίνει τα 30 mA. Σε αυτό το πλαίσιο, συμβουλευτείτε έναν ειδικό ηλεκτρολόγο.

15. Μη αγγίζετε γυμνά καλώδια.

16. Μη χρησιμοποιείτε τη συσκευή εάν οι πρίζες σύνδεσης είναι βρεγμένες.

17. Μη τοποθετείτε ηλεκτρικές συσκευές στο ψυγείο.

18. Μη φράζετε τα ανοίγματα εξαερισμού της συσκευής.

19. Προστατέψτε τη συσκευή από πηγές θερμότητας και ηλιακό φως.

20. Βάλτε κρύα τρόφιμα στη συσκευή.

21. Τοποθετήστε τον εξοπλισμό σε χώρο με επαρκή εξαερισμό. Η απόσταση από άλλα αντικείμενα πρέπει να είναι τουλάχιστον 20 cm.

- ΠΡΟΕΙΔΟΠΟΙΗΣΗ: Μη εμποδίζετε τα ανοίγματα εξαερισμού στο περίβλημα του εξοπλισμού ή στην ενσωματωμένη δομή

- ΠΡΟΕΙΔΟΠΟΙΗΣΗ: Προστατέψτε το σύστημα ψύξης από ζημιές

- ΠΡΟΕΙΔΟΠΟΙΗΣΗ: Μη χρησιμοποιείτε ηλεκτρικό εξοπλισμό μέσα στο χώρο αποθήκευσης τροφίμων άλλου τύπου από αυτόν που προτείνει ο κατασκευαστής

- ΠΡΟΕΙΔΟΠΟΙΗΣΗ: Μη αποθηκεύετε εκρηκτικές ουσίες, όπως δοχεία αεροζόλ με εύφλεκτο προωθητικό μέσα στη συσκευή.

- ΠΡΟΕΙΔΟΠΟΙΗΣΗ: Ο εξοπλισμός περιέχει ψυκτικό υγρό υψηλής πίεσης. Μη τροποποιείτε τη συσκευή. Το σέρβις της συσκευής επιτρέπεται μόνο από εξουσιοδοτημένο κέντρο σέρβις.

- ΠΡΟΕΙΔΟΠΟΙΗΣΗ: Όταν τοποθετείτε το μηχάνημα, βεβαιωθείτε ότι το καλώδιο τροφοδοσίας δεν είναι τσιμπημένο ή κατεστραμμένο.

- ΠΡΟΕΙΔΟΠΟΙΗΣΗ: Μη τοποθετείτε καλώδια επέκτασης ή φορητούς μετασχηματιστές ρεύματος στο πίσω μέρος αυτής της συσκευής.

Πριν από την πρώτη χρήση: Σωστή τοποθεσία

1. 1. Πριν από τη χρήση για πρώτη φορά, αφαιρέστε τη συσκευασία και αφήστε ελεύθερο χώρο τουλάχιστον 15 cm γύρω από τη συσκευή (5 cm στο πλάι, 10 cm κατά την κλίση της συσκευής).

2. Τοποθετήστε το ψυγείο σε ξηρό και καλά αεριζόμενο μέρος. Κρατήστε το ψυγείο μακριά από άμεσο ηλιακό φως, θερμαντήρες και διαβρωτικό αέριο.

ΣΗΜΕΙΩΣΗ: Επειδή αυτή η συσκευή βασίζεται στη λειτουργία του συμπιεστή, απαιτείται άφθονος χώρος γύρω από τη μονάδα για να της επιτραπεί να εξαπλώνεται σωστά.

ΣΗΜΕΙΩΣΗ: Δεν συνιστάται η μετακίνηση της συσκευής εάν το δάπεδο δεν είναι λείο. Μη το χρησιμοποιείτε εάν το ψυγείο έχει κλίση. Εάν το ψυγείο τραβηχτεί σε ένα μέρος για χρήση, αφήστε το σε όρθια θέση και περιμένετε 10 λεπτά πριν από τη χρήση. Όταν μετακινείτε το ψυγείο, χρησιμοποιείτε πάντα και τις δύο λαβές στη μονάδα μεταφοράς όσο το δυνατόν πιο επίπεδο. Αυτό γίνεται για την

προστασία του συμπιεστή και του σφραγισμένου συστήματος.

**ΠΡΟΕΙΔΟΠΟΙΗΣΗ:** Χρησιμοποιήστε δύο ή περισσότερα άτομα για να μετακινήσετε και να χειριστείτε αυτήν τη μονάδα. Σε αντίθετη περίπτωση μπορεί να προκληθεί τραυματισμός στην πλάτη ή σε άλλο τραυματισμό.

3. Κρατήστε το φορητό ψυγείο μακριά από θερμότητα και άμεσο ηλιακό φως, εάν είναι δυνατόν.

4. Αυτό το φορητό ψυγείο είναι κατάλληλο για χρήση και κατασκήνωση αυτοκινήτου, ωστόσο, η συσκευή δεν πρέπει να εκτίθεται σε βροχή ή σε άλλα καιρικά στοιχεία.

5. Αυτό το φορητό ψυγείο δεν πρέπει να τοποθετείται σε ενσωματωμένη ή εσοχή. Η συσκευή έχει σχεδιαστεί για να είναι ανεξάρτητη.

6. Η κανονική λειτουργία του ψυγείου εξαρτάται από την ακινοβολία θερμότητας από τον συμπυκνωτή.

7. Καθαρίστε την εσωτερική επιφάνεια με λίγο χλιαρό νερό και ένα μαλακό πανί.

Σημείωση: Όταν τοποθετείτε το καλώδιο τροφοδοσίας DC, βεβαιωθείτε ότι η είσοδος είναι πηγή τροφοδοσίας 12V ~ DC / 24V.

**ΣΗΜΑΝΤΙΚΟ:** Μην αφαιρείτε τυχόν ετικέτες ασφαλείας, προειδοποιήσεις ή πληροφοριών προϊόντος από το φορητό ψυγείο αυτοκινήτου σας.

**ΠΕΡΙΓΡΑΦΗ ΣΥΣΚΕΥΗΣ Φορητό ψυγείο αυτοκινήτου - Εικόνα Α**

- |  |                               |                   |
|--|-------------------------------|-------------------|
| 1. Βάση  | 2. Συνδέστε την πρίζα         | 3. Χειριστείτε    |
| 4. Κάλυμμα για ψυγείο  | 5. Κάλυμμα για χώρο κατάψυξης | 6. Πίνακα ελέγχου |
| 7. DC Power Cord- Για χρήση όταν ταξιδεύετε, συνδέστε απευθείας σε αναπτήρα αυτοκινήτου. |                               |                   |

**ΠΙΝΑΚΑΣ ΕΛΕΓΧΟΥ - Εικόνα Β**

A - Ενεργοποίηση / απενεργοποίηση κουμπιού λειτουργίας

B - Temp 1 - οθόνη θερμοκρασίας χώρου κατάψυξης

C - Temp 2 - οθόνη θερμοκρασίας χώρου ψυγείου

D - RUN - οθόνη λειτουργίας συμπιεστή

E - Οθόνη στάθμης προστασίας μπαταρίας

F - Κουμπί επίπεδου προστασίας μπαταρίας

G - Κουμπί αύξησης θερμοκρασίας

H - κουμπί κάτω θερμοκρασίας

**ΠΡΙΝ ΠΡΩΤΗ ΧΡΗΣΗ**

- Όταν προσπαθείτε να συνδέσετε τον φορητό καταψύκτη σας σε μια τυπική πρίζα 12 V, η μονάδα δεν θα λειτουργήσει εάν η πρίζα έχει τάση μικρότερη από 9,6 V. Η μονάδα θα επανεκκινήσει όταν η τάση είναι 12,2V ή μεγαλύτερη.
- Όταν προσπαθείτε να συνδέσετε τη μονάδα σε μια τυπική υποδοχή 24 V, η μονάδα δεν θα λειτουργεί εάν η υποδοχή έχει τάση μικρότερη από 21,3 V. Η μονάδα θα επανεκκινήσει όταν η τάση είναι 25,2 V ή μεγαλύτερη.
- Η συσκευή μπορεί επίσης να συνδεθεί στην τροφοδοσία 230V ~ 50 / 60Hz μετά τη χρήση εξωτερικής τροφοδοσίας (δεν περιλαμβάνεται). Το προτεινόμενο μοντέλο προσαρμογής AC / DC είναι CR8076.1.

**ΛΕΙΤΟΥΡΓΙΑ**

Συνιστάται να συσκευάζετε τρόφιμα σε σακούλες ή δοχεία που προορίζονται να έρχονται σε επαφή με τρόφιμα πριν τα τοποθετήσετε μέσα στο διαμερίσμα ψυγείου και κατάψυκτη.

Το σφάλμα ευαισθησίας αισθητήρα θερμοκρασίας είναι +/- 1 ° C.

1. Ενεργοποιήστε τη συσκευή πατώντας το κουμπί (A) κατά 3 δευτερόλεπτα. Ο βομβητής θα ακούγεται αφού πατήσετε κάθε κουμπί στον πίνακα ελέγχου. Μετά την ενεργοποίηση της συσκευής, η λειτουργία αυτοελέγχου θα ξεκινήσει αυτόματα, θα εμφανιστούν αριθμοί από 000-111 ... έως 999 στην ψηφιακή οθόνη για 2 δευτερόλεπτα, οι ενδείξεις θα φωτιστούν, στη συνέχεια η οθόνη θα εμφανίσει θερμοκρασία και στα δύο διαμερίσματα και θα ξεκινήσει η κανονική λειτουργία. Ο συμπιεστής είναι ενεργοποιημένος, θα ξεκινήσει και σταματήσει να λειτουργεί για να διατηρήσει τη σταθερή θερμοκρασία μέσα στη συσκευή.

2. Για να ρυθμίσετε τη θερμοκρασία στο χώρο κατάψυξης (5), ρυθμίστε τη θερμοκρασία πατώντας το κουμπί (G) για να αυξήσετε τη θερμοκρασία ή το κουμπί (H) για να μειώσετε τη θερμοκρασία. Το εύρος θερμοκρασίας στο χώρο κατάψυξης (5) είναι από +10 ° C έως -20 ° C. Αφού πατήσετε το κουμπί (G) ή (H) θα αλλάξετε τα δεδομένα, εάν δεν πατηθεί κανένα κουμπί για 3 δευτερόλεπτα θα εμφανιστεί η παρούσα θερμοκρασία στο διαμερίσμα.

3. Η θερμοκρασία στο ψυγείο (4) δεν μπορεί να ρυθμιστεί από το χρήστη, αλλά ρυθμίζεται αυτόματα με ηλεκτρονικό θερμοστάτη. Το εύρος θερμοκρασίας στο διαμερίσμα ψυγείου (4) είναι από +2 ° C έως +10 ° C, το ακριβές επίπεδο εξαρτάται από τη θερμοκρασία ρύθμιση στο χώρο κατάψυξης (5). Εάν η θερμοκρασία στο ψυγείο (5) ρυθμιστεί στους -17 ° C, η θερμοκρασία στο ψυγείο (4) θα κυμαίνεται από +2 ° C έως +4 ° C.

4. Όταν ενεργοποιήσετε τη συσκευή, ο συμπιεστής αρχίζει να λειτουργεί, εμφανίζεται με το φωτισμό της οθόνης λειτουργίας του συμπιεστή (D). Όταν η θερμοκρασία φτάσει στο επιθυμητό επίπεδο, η οθόνη λειτουργίας του συμπιεστή (D) δεν ανάβει και ο συμπιεστής σταματά να λειτουργεί. Ο συμπιεστής θα ανάβει και θα σβήνει από καιρό σε καιρό για να διατηρήσει την επιθυμητή θερμοκρασία μέσα στους χώρους κατάψυξης και ψυγείου. Ακολουθήστε τους κύκλους λειτουργίας του συμπιεστή, η οθόνη λειτουργίας συμπιεστή (D) θα ενεργοποιηθεί και θα απενεργοποιηθεί.

5. Για να επιλέξετε το κατάλληλο επίπεδο προστασίας μπαταρίας, πατήστε το κουμπί (F). Η συσκευή διαθέτει τρία επίπεδα προστασίας της μπαταρίας, τα οποία προστατεύουν την κανονική λειτουργία της συσκευής και προστατεύουν την μπαταρία του οχήματος.

Τα τρία επίπεδα προστασίας της μπαταρίας επιλέγονται με επαναλαμβανόμενο πάτημα του πλήκτρου (F):

H - υψηλό επίπεδο:

για τάση 12V: σταματά στα 11.5V και αρχίζει να λειτουργεί στα 12.5V

για τάση 24V: σταματά στα 22,6V και ξεκινά τη λειτουργία στα 26,0V

M - μεσαίο επίπεδο:

για τάση 12V: σταματά στα 10.7V και αρχίζει να λειτουργεί στα 11.7V

για τάση 24V: σταματά στα 22,6V και ξεκινά τη λειτουργία στα 24,0V

L - χαμηλό επίπεδο:

για τάση 12V: σταματά στα 10.0V και αρχίζει να λειτουργεί στα 11.0V

για τάση 24V: σταματά στα 21,6V και ξεκινά τη λειτουργία στα 23,0V

6. Η συσκευή είναι εξοπλισμένη με τη λειτουργία μνήμης ρύθμισης μετά από διακοπή ρεύματος. Όταν ο πίνακας ελέγχου είναι απενεργοποιημένος, το σύστημα θα θυμάται το καθορισμένο επίπεδο θερμοκρασίας πριν απενεργοποιηθεί για 2 ώρες. Αφού αποκατασταθεί η ισχύς, το σύστημα εισέρχεται απευθείας στο καθορισμένο επίπεδο θερμοκρασίας πριν από τη διακοπή ρεύματος. Σε περίπτωση διακοπής ρεύματος μεγαλύτερη από 2 ώρες, ο τρόπος λειτουργίας που έχει οριστεί πριν απενεργοποιηθεί δεν αποθηκεύεται, τότε η συσκευή θα αρχίσει να λειτουργεί με προεπιλεγμένη θερμοκρασία εκκίνησης -10 ° C.

7. Απενεργοποιήστε τη συσκευή πατώντας το κουμπί (A) για 3 δευτερόλεπτα.

Κοινές ρυθμίσεις θερμοκρασίας για αποθήκευση:

- |                               |  |
|-------------------------------|--|
| • Κρασί (από +6 έως +18 °C)   | • Εμβόλια, ινσουλίνα (από +2 °C έως -8 °C) |
| • Φρούτα (από 4 °C έως -6 °C) | • Ποτό (από 2 °C έως -5 °C)                |
| • Κρέας (-10 °C)              | • Παγωτό (-15 °C)                          |

Προσέξτε εάν θέλετε να αποθηκεύσετε ναρκωτικά στη συσκευή. Τοποθετήστε το φαγητό σε δοχεία / σακούλες που προορίζονται για αυτόν τον χώρο πριν τοποθετήσετε τη συσκευή.

## ΚΑΘΑΡΙΣΜΟΣ ΚΑΙ ΣΥΝΤΗΡΗΣΗ

Αποσυνδέετε πάντα τη συσκευή από την πρίζα πριν ξεκινήσετε τον καθαρισμό.

Μην χρησιμοποιείτε χημικούς διαλύτες επειδή μπορεί να προκαλέσουν μόνιμη βλάβη ή παραμόρφωση της συσκευής. Καθαρίστε την εσωτερική επιφάνεια με λίγο χλιαρό σαπουνόνερο και ένα μαλακό πανί.

## ΤΕΧΝΙΚΑ ΔΕΔΟΜΕΝΑ

Χωρητικότητα: 38 λίτρα (23 λίτρα στο ψυγείο + 15 λίτρα ψυγείο)

Παροχή ηλεκτρικού ρεύματος:

• DC 12V / 24V - υποδοχή αναπτήρα αυτοκινητού

• 230V ~ 50 / 60Hz - πρίζα μετά τη χρήση εξωτερικού τροφοδοτικού (δεν περιλαμβάνεται)

Ψυκτικό: R600a / 40 g

Κλιματική κλάση: ST7 N / SN

Απομόνωση: C5H10

Ονομαστική κατανάλωση ισχύος: 40W

Μέγιστο ονομαστικό ρεύμα: 3,34A

Het apparaat is gemaakt met I klasse isolatie en moet worden geaard.

Het apparaat is compatibel met de eisen van:

Laagspanningsrichtlijn (LVD)

Elektromagnetische compatibiliteit (EMC)

Het product is gemakeerd met het CE merk op het



Προειδοποίηση: κίνδυνος πυρκαγιάς



We geven om het milieu. We vragen u om de kartonnen verpakkingen te storten bij het oud papier. Polyethyleen zakken (PE) storten in de container voor plastic. Versleten apparatuur afgeven bij het juiste verzamelpunt, als in het apparaat gevaarlijke elementen zitten kan dat een bedreiging zijn voor het milieu. Elektrisch apparaat moet worden geretourneerd om het hergebruik te verminderen. Als in het apparaat batterijen zitten, horen die verwijderd te worden en apparaat af te worden gegeven bij het juiste verzamelpunt.

## македонски

### ОПШТИ УСЛОВИ ЗА БЕЗБЕДНОСТ ΒΑΟΡΤНИ УПАΤΣΤΒΑ ΖΑ ΒΕΖΒΕΔΝΟΣΤ ΒΕ ΜΟΛΙΜΕ ΒΝΙΜΑΤΕΛΝΟ ΠΡΟΧΙΤΑЈΤΕ И ΠΡΟΔΟΛΥΒΑЈΤΕ ΓΟ ΡΕΦΕΡΕΝΧΙЈΑ ΖΑ ИДНИНА

1. Пред да го користите уредот, прочитајте ги упатствата за работа и следете ги упатствата содржани во него. Производителот не одговара за штети предизвикани од употребата на уредот спротивно на неговата намена или неправилното работење.
2. Уредот е наменет само за домашна употреба (некомерцијално / приватно). Не користете за други цели што не се во согласност со неговата намена. Погоден за употреба во кампување, единицата може да биде поврзана со повеќе од еден извор на енергија.
3. Уредот треба да биде поврзан, во зависност од потребите, со приклучокот „запалка“ во автомобилот со напон од 12V или 24V, или со електричен зачекон 230 V ~ 50 Hz. Со цел да се зголеми безбедноста на употребата, многу електрични уреди не треба да бидат поврзани истовремено со едно електрично коло.
4. Бидете особено внимателни кога го користите уредот кога децата се во близина. Не дозволувајте деца да си играат со уредот и не дозволувајте деца или луѓе кои не се запознаени со уредот да го користат.
5. ПРΕДУПРЕДУΒΑΕ: Оваа опрема може да ја користат деца над 8-годишна возраст и лица со намалени физички, сензорни или ментални способности или лица без искуство или познавање на опремата, ако тоа се прави под надзор на лице одговорно за нивната безбедност или им се дадени упатства за безбедно користење на уредот и се свесни за опасностите поврзани со неговата употреба. Децата не треба да си играат со опремата. Чистење и одржување на корисникот не треба да го вршат деца, освен ако тие имаат над 8 години и овие активности се вршат под надзор.
6. Секогаш извадете го приклучокот од штекерот по употреба, држејќи го излезот со раката. НЕ повлекувајте го кабелот.
7. Не потопувајте го кабелот, приклучокот и целиот уред во вода или која било друга течност. Не изложувајте го уредот на временски услови (дожд, сонце, итн.) Или го користете во услови на висока влажност (бањи, влажни подвижни домови).
8. Периодично проверувајте ја состојбата на кабелот за напојување. Ако кабелот за напојување е оштетен, треба да се замени со специјализирана продавница за поправки за да се избегне опасност.

9. Не користете го апаратот со оштетен кабел за напојување или ако е паднат или оштетен на кој било начин, или ако не работи правилно. Не поправајте го уредот самостојно бидејќи може да предизвика електричен удар. Однесете го оштетениот уред во соодветен сервисен центар за преглед или поправка. Секоја поправка може да се изврши само од овластени сервисни точки. Погрешно извршените поправки можат да претставуваат сериозна закана за корисникот.
10. Ставете го апаратот на ладна, стабилна, рамномерна површина што може да ја издржи тежината на апаратот и целата негова содржина, подалеку од какви било топли кујнски апарати, како што се: електричен шпорет, горилник за гас, итн ...
11. Не користете го уредот во близина на запаливи материјали.
12. Кабелот за напојување не смее да виси над работ на масата или да допира врели површини.
13. Не оставајте го уредот или напојувањето во штекерот без надзор кога е вклучено.
14. За дополнителна заштита, препорачливо е да се инсталира уред за преостаната струја (RCD) во електричното коло со номинална преостаната струја што не надминува 30 mA. Во врска со ова, ве молиме консултирајте се со специјалист електричар.
15. Не допирајте голи жици.
16. Не користете го уредот ако приклучоците за поврзување се влажни.
17. Не ставајте електрични апарати во фрижидерот.
18. Не блокирајте ги отворите за вентилација на уредот.
19. Заштитете го уредот од извори на топлина и сончева светлина.
20. Ставете ладна храна во уредот.
21. Ставете ја опремата на место со соодветна вентилација. Растојанието од другите предмети треба да биде најмалку 20 см.
- ПРЕДУПРЕДУВАЊЕ: Не попречувајте ги отворите за вентилација во куќиштето на опремата или во вградената структура
- ПРЕДУПРЕДУВАЊЕ: Заштитете го системот за ладење од оштетување
- ПРЕДУПРЕДУВАЊЕ: Не користете електрична опрема во внатрешноста на преградата за складирање на храна од друг тип од оној препорачан од производителот
- ПРЕДУПРЕДУВАЊЕ: Не чувајте експлозивни материји како што се канистри за аеросол со запаливо гориво во уредот.
- ПРЕДУПРЕДУВАЊЕ: Опремата содржи разладно средство под висок притисок. Не менувајте го уредот. Уредот може да го сервисира само квалификуван - овластен сервисен центар.
- ПРЕДУПРЕДУВАЊЕ: Кога ја поставувате машината, проверете дали кабелот за напојување не е стипнат или оштетен.
- ПРЕДУПРЕДУВАЊЕ: Не ставајте продолжни кабли или преносни адаптери за напојување на задната страна на овој апарат.

Пред прва употреба: Правилна локација

1. 1. Пред да го користите за прв пат, отстранете ја амбалажата и оставете слободен простор од најмалку 15 см околу уредот (5 см на страна, 10 см при навалување на уредот).

2. Поставете го фрижидерот на суво и добро проветрено место. Држете го фрижидерот подалеку од директна сончева светлина, грејачи и корозивен гас.

**ЗАБЕЛЕШКА:** Бидејќи овој уред е базиран на работа на компресорот, потребен е голем простор околу единицата за да се овозможи правилно исцрпување.

**ЗАБЕЛЕШКА:** Не е препорачливо да го поместувате уредот ако подот не е мазен. Не користете ако фрижидерот е навален. Ако фрижидерот е навлечен на место за употреба, оставете го исправено и почekaјте 10 минути пред употреба. Кога го поместувате фрижидерот, секогаш користете ги двете рачки до единицата за носење што е можно порамно. Ова е со цел да се заштити компресорот и запечатениот систем.

**ПРЕДУПРЕДУВАЕ:** Користете две или повеќе лица за движење и ракување со оваа единица. Неуспехот да се стори тоа може да резултира со повреда на грбот или друга повреда.

3. Држете го преносливиот фрижидер подалеку од топлина и директна сончева светлина ако е можно.

4. Овој преносен фрижидер е погоден за употреба во автомобил и кампување, сепак, апаратот не треба да биде изложен на дожд или на други тешки временски елементи.

5. Овој преносен фриџидер не треба да се става во вградена или вдлабнатина област. Уредот е дизајниран да биде самостоен.
6. Нормалното работење на ладилникот зависи од топлинското зрачење од кондензаторот.
7. Искристите ја внатрешната површина со малку млека вода и мека крпа.
- Белешка: Кога го вметнувате DC кабелот за напојување, проверете дали влезот е 12V ~ DC / 24V извор на енергија.
- ВАЖНО:** Не отстранувајте етикети за безбедност, предупредување или информации за производител од вашиот преносен фриџидер за автомобил.

#### ОПИС НА УРЕДОТ Фриџидер за преносни автомобили - Слика А.

- |  |                                   |                    |
|--|-----------------------------------|--------------------|
| 1. Основа  | 2. Приклучок за приклучок         | 3. Рачка           |
| 4. Покривка за оддел за фриџидер   | 5. Капак за одделот за замрзнувач | 6. Контролен панел |
| 7. DC кабел за напојување - За употреба кога патувате, приклучете се директно на запалката за автомобил. |                                   |                    |

#### ПАНЕЛ ЗА КОНТРОЛА - Слика В.

- |  |   |
|--|---|
| A - Вклучено / исклучено копче за напојување               | B - Temp 1 - дисплеј за температура на замрзнувачот |
| C - Temp 2 - дисплеј за температура на одделот за фриџидер | D - RUN - дисплеј за работа на компресорот          |
| E - Приказ за ниво на заштита на батеријата                | F - Копче за ниво на заштита на батеријата          |
| G - Копче за зголемување на температурата                  | H - Копче за намалување на температурата            |

#### ПРЕД ПРВА КОРИСТЕЕ

- Кога се обидувате да го приклучите вашиот преносен замрзнувач во стандарден приклучок од 12 V, единицата нема да работи ако штекерот има напон помал од 9,6 V. Единицата ќе се рестартира кога напонот е 12,2V или поголем.
- Кога се обидувате да ја вклучите единицата во стандарден приклучок од 24 V, единицата нема да работи ако штекерот има напон помал од 21,3 V. Единицата ќе се рестартира кога напонот е 25,2 V или поголем.
- Уредот може да се поврзе и со напојување од 230V ~ 50 / 60Hz откако ќе се користи надоврешно напојување (не е вклучено). Препорачаниот модел на адаптер AC / DC е CR8076.1.

#### РАБОТА

Препорачливо е да ја спакувате храната во вреќи или контејнери наменети да бидат во контакт со храната пред да ја ставите во внатрешноста на ладилникот и замрзнувачот.

Грешка во чувствителноста на сензорот за температура е +/- 1 ° C.

1. Вклучете го уредот со притискање на копчето (A) за 3 секунди. Зуењето ќе се чуе откако ќе го притиснете секое копче на контролната табла. Откако ќе го вклучите уредот, функцијата за само-тестирање автоматски ќе се стартува, ќе бидат прикажани бројки од 000-111 ... до 999 на дигитален дисплеј за 2 секунди, индикаторите ќе бидат осветлени, следното на екранот ќе покаже температура во двата оддели и ќе се започне со нормално работење. Компресорот е вклучен, тој ќе започне и ќе престане да работи за да се задржи стабилна температура во уредот.

2. За да ја поставите температурата во одделот за замрзнувач (5), прилагодете ја температурата со притискање на копчето (G) за да ја зголемите температурата или копчето (H) за да ја намалите температурата. Температурниот опсег во одделот за замрзнувач (5) е од + 10 ° C до -20 ° C. По притискање на копчето (G) или (H), промената на податоците ќе се запамети, ако нема копче притиснато за 3 секунди, ќе се прикаже моменталната температура во одделот.

3. Температурата во одделот за фриџидер (4) не може да ја прилагоди корисникот, таа се прилагодува автоматски со електронски термостат. Опсегот на температура во одделот за ладилник (4) е од + 2 ° C до + 10 ° C, точното ниво зависи од поставената температура во одделот за замрзнување (5). Ако температурата во одделот за замрзнувач (5) е прилагодена на -17 ° C, температурата во одделот за фриџидер (4) ќе се движи во интервал од + 2 ° C до + 4 ° C.

4. Кога ќе го вклучите уредот, компресорот започнува да работи, тој се прикажува со осветлување на екранот за работа на компресорот (D). Кога температурата ќе го достигне посакуваното ниво, дисплејот за работа на компресорот (D) не е осветлен и компресорот престанува да работи. Компресорот ќе се вклучува и исклучува од време на време за да ја задржи посакуваната температура во одделите за замрзнување и ладилник. Следете ги циклусите на работа на компресорот, дисплејот за работа на компресорот (D) ќе се вклучи и исклучува.

5. За да изберете соодветно ниво на заштита на батеријата, притиснете го копчето (F).

Уредот има три нивоа на заштита на батеријата, кои го штитат нормалното работење на уредот и ја штитат батеријата на возилото.

Трите нивоа на заштита на батеријата избираат со повторено притискање на копчето (F):

H - високо ниво:

за напон 12V: запира на 11,5V и започнува со работа на 12,5V

за напон 24V: запира на 22,6V и започнува со работа на 26,0V

M - средно ниво:

за напон 12V: запира на 10,7 V и започнува со работа на 11,7 V

за напон 24V: запира на 22,6V и започнува со работа на 24,0V

L - ниско ниво:

за напон 12V: запира на 10,0V и започнува со работа на 11,0V

за напон 24V: запира на 21,6V и започнува со работа на 23,0V

6. Уредот е опремен со мемориската функција за поставување по прекин на струјата. Кога контролната табла е исклучена, системот ќе се сеќава на поставеното ниво на температура пред исклучувањето 2 часа. Откако ќе се врати напојувањето, системот директно влегува во нивото на температурата утврдено пред прекинот на струјата.

Во случај на прекин на струјата подолг од 2 часа, режимот на работа поставен пред исклучувањето не е зачуван, тогаш уредот ќе започне да работи со зададена почетна температура од -10 ° C.

7. Исклучете го уредот со притискање на копчето (A) за 3 секунди.

Заеднички поставки за температура за складирање на:

- |                            |                                    |
|----------------------------|------------------------------------|
| • Вино (од +6 до + 18 ° C) | • вакцини, инсулин (од + 2 до 8 8) |
| • Овошје (од 4 до 6 часот) | • Пијалоци (од 2 до 5 часот)       |
| • Месо (-10)               | • Сладолед (-15 ° C)               |

Бидете внимателни ако сакате да чувате лекови во уредот. Ставете ја храната во контејнери / вреќи наменети за оваа намена пред да ја ставите во уредот.

#### ЧИСТЕЕ И ОДРУВАЕ

Секогаш исклучувајте го уредот од струја пред да започнете со чистење.

Не користете хемиски растворувачи бидејќи тие можат да предизвикаат трајно оштетување или деформација на уредот. Исчистете ја внатрешната површина со малку млека вода и сапуница и мека крпа.

#### ТЕХНИЧКИ ПОДАТОЦИ

Капацитет: 38 литри (23 литри во замрзнувач + 15 литри ладилник)

Напојување:

• DC 12V / 24V - штекер за запалка за автомобил

• 230V ~ 50 / 60Hz - мрежен приклучок по користење на надворешно напојување (не е вклучено)

Ладилно средство за ладење: R600a / 40 g

Класа на клима: ST / N / SN

Изолација: C5H10

Номинална потрошувачка на енергија: 40W

Максимална номинална струја: 3,34A



Предупредување: опасност од пожар



Се грижаме за природната средина. Картонските паковки молиме да се наменат за рециклирање. Полиетиленовите кеси (PE) да се фрлат во контејнер за пластика. Искористениот уред треба да се предаде во соодветниот складирачки пункт, бидејќи небезбедните состојки кои се наоѓаат во уредот можат да бидат загрозување за средината. Електричниот уред треба да се предаде на начин кој ќе оневозможи негова повторна употреба и искористување. Доколку во уредот има батерии, треба да се извадат и посебно да се предадат во складирачкиот пункт.

## SVENSKA

### ALLMÄNNAN SÄKERHETS villkor Viktiga SÄKERHETS INstruktioner Läs vänligt och håll för framtida referenser

1. Innan du använder enheten, läs bruksanvisningen och följ instruktionerna i den. Tillverkaren ansvarar inte för skador som orsakats av användningen av enheten i strid med dess avsedda användning eller felaktiga användning.
2. Enheten är endast avsedd för hemmabruk (icke-kommersiell / privat). Använd inte för andra ändamål som inte överensstämmer med dess avsedda användning. Lämplig för campinganvändning, enheten kan anslutas till mer än en strömkälla.
3. Enheten ska, beroende på behov, anslutas till "cigarettändaruttaget" i bilen med en spänning på 12V eller 24V, eller till ett eluttag 230 V ~ 50 Hz. För att öka säkerheten vid användning bör många elektriska apparater inte anslutas till en elektrisk krets samtidigt.
4. Var särskilt försiktig när du använder enheten när barn är i närheten. Låt inte barn leka med enheten och låt inte barn eller personer som inte känner till enheten använda den.
5. **WARNING:** Denna utrustning kan användas av barn över 8 år och personer med nedsatt fysisk, sensorisk eller mental förmåga eller personer utan erfarenhet eller kunskap om utrustningen, om detta görs under överinseende av en person som är ansvarig för deras säkerhet eller har fått instruktioner om säker användning av enheten och är medvetna om farorna med användningen. Barn ska inte leka med utrustningen. Rengöring och användarunderhåll bör inte utföras av barn om de inte är över 8 år och dessa aktiviteter utförs under överinseende.
6. Ta alltid ut kontakten från uttaget efter användning och håll uttaget med handen. Dra **INTE** i sladden.
7. Sänk inte kabeln, kontakten och hela enheten i vatten eller någon annan vätska. Utsätt inte enheten för väderförhållanden (regn, sol osv.) Och använd den inte under hög luftfuktighet (badrum, fuktiga husbilar).
8. Kontrollera regelbundet nätsladden. Om nätsladden är skadad, bör den bytas ut av en specialistverkstad för att undvika fara.
9. Använd inte apparaten med en skadad nätsladd eller om den har tappats eller skadats på något sätt eller om den inte fungerar som den ska. Reparera inte enheten själv eftersom den kan orsaka elektrisk stöt. Ta den skadade enheten till ett lämpligt servicecenter för inspektion eller reparation. Reparationer får endast utföras av auktoriserade servicepunkter. Felaktigt utförda reparationer kan utgöra ett allvarligt hot för användaren.
10. Placera apparaten på en sval, stabil och jämn yta som kan bära apparatens vikt och allt innehåll, borta från heta köksapparater som: elspis, gasbrännare osv ...
11. Använd inte enheten nära brandfarliga material.
12. Nätsladden får inte hänga över bordskanten eller vidröra heta ytor.



13. Lämna inte enheten eller strömförsörjningen i uttaget utan uppsikt när den är påslagen.
  14. För ytterligare skydd rekommenderas det att installera en jordfelsbrytare (RCD) i den elektriska kretsen med en märkström som inte överstiger 30 mA. I detta avseende, kontakta en elektriker.
  15. Rör inte vid nakna ledningar.
  16. Använd inte enheten om anslutningsuttagen är våta.
  17. Lagg inte elektriska apparater i kylskåpet.
  18. Blockera inte enhetens ventilationsöppningar.
  19. Skydda enheten mot värmekällor och solljus.
  20. Lagg kall mat i enheten.
  21. Placera utrustningen på en plats med tillräcklig ventilation. Avståndet från andra föremål bör vara minst 20 cm.
- VARNING: Blockera inte ventilationsöppningarna i utrustningens hölje eller i den inbyggda strukturen
  - VARNING: Skydda kylsystemet från skador
  - VARNING: Använd inte elektrisk utrustning inuti livsmedelsförvaringsfacket av annan typ än den som rekommenderas av tillverkaren
  - VARNING: Förvara inte explosiva ämnen såsom aerosolbehållare med brandfarligt drivmedel inuti enheten.
  - VARNING: Utrustningen innehåller högtrycksköldmedium. Modifiera inte enheten. Enheten får endast servas av ett kvalificerat - auktoriserat servicecenter.
  - VARNING: När du placerar maskinen, se till att nätsladden inte kläms eller skadas.
  - VARNING: Placera inte förlängningsladdar eller bärbara strömadaptrar på baksidan av denna apparat.

Före första användning: Korrekt placering

1. Ta bort förpackningen innan du använder den första gången och lämna ett fritt utrymme på minst 15 cm runt enheten (5 cm på sidan, 10 cm när enheten lutas).
2. Placera kylskåpet på en torr och väl ventilerad plats. Förvara kylskåpet från direkt solljus, värmare och frätande gas. OBS! Eftersom den här enheten är baserad på kompressordrift krävs gott om utrymme runt enheten för att låta den tömmas ordentligt. OBS! Det rekommenderas inte att flytta enheten om golvet inte är slätt. Använd inte om kylskåpet lutar. Om kylskåpet dras till en plats för användning, vänligen låt det stå upprätt och vänta i 10 minuter innan det används. När du flyttar kylen ska du alltid använda båda handtagen för att bära enheten så jämnt som möjligt. Detta för att skydda kompressorn och det förseglade systemet. VARNING: Använd två eller flera personer för att flytta och hantera den här enheten. Om du inte gör det kan det leda till rygg eller annan skada.
3. Håll om möjligt det bärbara kylskåpet från värme och direkt solljus.
4. Det här bärbara kylskåpet är lämpligt för bilanvändning och camping, men apparaten får inte utsättas för regn eller andra väderförhållanden.
5. Detta bärbara kylskåp ska inte placeras i ett inbyggt eller försänkt område. Enheten är designad för att vara fristående.
6. Kylskåpets normala funktion beror på värmeutstrålning från kondensorn.
7. Rengör den inre ytan med lite ljummet vatten och en mjuk trasa. Obs! När du sätter i likströmskabeln, se till att ingången är en 12V ~ DC / 24V strömkälla. VIKTIGT: Ta inte bort några säkerhets-, varnings- eller produktinformationsetiketter från ditt bärbara bilkylskåp.

ENHETSBEKRIVNING Bärbart bilkylskåp - Bild A

- |                        |                         |                    |
|------------------------|-------------------------|--------------------|
| 1. Bas                 | 2. Stickkontakt         | 3. Handtag         |
| 4. Skydd för kylskåpet | 5. Skydd för frysfacket | 6. Kontrollpanelen |
7. DC-strömsladd - Anslut direkt till bilens tändare för användning när du reser.

KONTROLLPANEL - Bild B

- |  |   |
|--|---|
| A - Strömbrytare PÅ / AV                   | B - Temp 1 - display för frysfackets temperatur |
| C - Temp 2 - temperaturdisplay för kylskåp | D - RUN - display för kompressordrift           |
| E - Display för batteriskydd               | F - Knapp för batteriets skydds nivå            |
| G - Knapp för temperatur upp               | H - Temperatur ner-knapp                        |

INNAN FÖRSTA ANVÄNDNINGEN

- När du försöker ansluta din bärbara frys till ett vanligt 12 V-uttag fungerar inte enheten om uttaget har en spänning på mindre än 9,6 V. Enheten startar om när spänningen är 12,2 V eller högre.
- När du försöker ansluta enheten till ett vanligt 24 V-uttag fungerar inte enheten om uttaget har en spänning på mindre än 21,3 V. Enheten startar om när spänningen är 25,2 V eller högre.
- Enheten kan också anslutas till 230V ~ 50 / 60Hz nätaggregat efter användning av en extern strömförsörjning (ingår ej). Rekommenderad AC / DC-adaptermo del är CR8076.1.

DRIFT

Vi rekommenderar att du packar mat i påsar eller behållare som är avsedda att komma i kontakt med maten innan du placerar den i

kylskåpet och frysfacket.

Fel på temperaturgivarens känslighet är +/- 1 ° C.

1. Sätt på enheten genom att trycka på knappen (A) med 3 sekunder. Summern hörs efter att du tryckt på varje knapp på kontrollpanelen. Efter att enheten har slagits på startar självtestfunktionen automatiskt, det visas siffror från 000-111 ... till 999 på digital display i 2 sekunder, indikatorer tänds, nästa visar displayen temperaturen i båda facken och normal drift startas. Kompressorn är påslagen, den startar och slutar fungera för att hålla stabil temperatur inne i enheten.

2. För att ställa in temperaturen i frysfacket (5), justera temperaturen genom att trycka på knappen (G) för att höja temperaturen eller knappen (H) för att sänka temperaturen. Temperaturområdet i frysfacket (5) är från + 10 ° C till -20 ° C. Efter att du har tryckt på knappen (G) eller (H) kommer ändringsdata att komma ihåg. Om det inte finns någon knapp som trycks ned i 3 sekunder visas den aktuella temperaturen i facket.

3. Temperaturen i kylskåpet (4) kan inte justeras av användaren, den justeras automatiskt med elektronisk termostat. Temperaturområdet i kylskåpet (4) är från + 2 ° C till + 10 ° C, exakt nivå beror på inställd temperatur i frysfacket (5). Om temperaturen i frysfacket (5) justeras till -17 ° C, ligger temperaturen i kylskåpet (4) i intervallet från + 2 ° C till + 4 ° C.

4. När du slår på enheten kompressorn börjar fungera visas den genom att lysa upp kompressordriftens display (D). När temperaturen når önskad nivå tänds inte kompressordriftens display (D) och kompressorn slutar fungera. Kompressorn slås på och stängs av då och då för att hålla önskad temperatur i frysfack och kylskåp. Följ upp kompressorns driftscyklar, kompressordriftens display (D) slås på och stängs av.

5. Välj lämplig batteriskydds nivå genom att trycka på knappen (F).

Enheten har tre batteriskyddsnivåer som skyddar enhetens normala funktion och skyddar fordonets batteri.

De tre nivåerna av batteriskydd väljs genom att upprepade gånger trycka på knappen (F):

H - hög nivå:

för spänning 12V: stannar vid 11,5V och startar drift vid 12,5V

för spänning 24V: stannar vid 22,6V och startar drift vid 26,0V

M - medelnivå:

för spänning 12V: stannar vid 10,7V och startar drift vid 11,7V

för spänning 24V: stannar vid 22,6V och startar drift vid 24,0V

L - låg nivå:

för spänning 12V: stannar vid 10,0V och startar drift vid 11,0V

för spänning 24V: stannar vid 21,6V och startar drift vid 23,0V

6. Enheten är utrustad med installationsminnesfunktionen efter strömavbrott. När kontrollpanelen är avstängd kommer systemet ihåg den inställda temperaturnivån innan den stängs av i 2 timmar. Efter att strömmen har återställts går systemet direkt in i den temperaturnivå som fastställts före strömavbrottet.

I händelse av ett strömavbrott längre än 2 timmar sparas inte det driftläge som ställts in innan du stänger av det, då kommer enheten att

beginna arbeta med en standardstarttemperatur på -10 ° C.

7. Stäng av enheten genom att trycka på knappen (A) med 3 sekunder.

Vanliga temperaturinställningar för lagring av:

- Vin (från +6 till + 18 ° C)
- Vacciner, insulin (från + 2 ° C till - 8 ° C)
- Frukt (från 4 ° C till - 6 ° C)
- Dryck (från 2 ° C till - 5 ° C)
- Kött (-10 ° C)
- Glass (-15 ° C)

Var försiktig om du vill lagra droger i enheten. Placera maten i behållare / påsar som är avsedda för enheten.

## STÄDNING OCH UNDERHÅLL

Koppla alltid ur enheten innan du börjar rengöra.

Använd inte kemiska lösningsmedel eftersom de kan orsaka permanent skada eller deformation på lummert tvålvatten och en mjuk trasa.

## TEKNISK DATA

Kapacitet: 38 liter (23 liter i frysfack + 15 liter kylfack)

Strömförsörjning:

- DC 12V / 24V - biltändaruttag
- 230V ~ 50 / 60Hz - nätuttag efter användning av extern strömförsörjning (ingår ej)

Köldmedium: R600a / 40 g

Klimatklass: ST / N / SN

Isolering: C5H10

Nominell strömförbrukning: 40W

Maximal märkström: 3,34A



Varning: brandrisk

Enheten är gjord i klass I av isolering och måste anslutas endast till elluttag med jordkrets.

Enheten överensstämmer med EU-direktiv:

Lågspänningsdirektivet (LVD)

Elektromagnetisk kompatibilitet (EMC)

Enhet märkt CE-märkning på märkningslabel



Vi sköter om miljön. Överlämna förpackningar i kartong till pappersavfall. Polyetylsäckar (PE) slängs i avfallsbehållare för plast.

Man bör lämna en gammal apparat till en riktig återvinningscentral, eftersom farliga komponenter i apparaten kan orsaka fara till miljön. En elektrisk apparat bör lämnas för att minska fornyad användning av denna. Om apparaten innehåller batterier,

bör man ta bort dem och lämna dem separat till återvinningscentraler.

## SLOVENSKÝ

### VŠEOBČNÉ BEZPEČNOSTNÉ PODMIENKY DŮLEŽITÉ BEZPEČNOSTNÉ POKYNY

PREČÍTAJTE SI PROSÍM POZORNE A UCHOVÁVAJTE PRE BUDÚCE REFERENCIE

1. Pred použitím prístroja si prečítajte návod na obsluhu a postupujte podľa pokynov v ňom uvedených. Výrobca nezodpovedá za škody spôsobené použitím prístroja v rozpore s jeho určením alebo nesprávnou obsluhou.

2. Zariadenie je určené iba na domáce použitie (nekomerčné / súkromné). Nepoužívajte na iné účely, ktoré nie sú v súlade s jeho určením. Jednotka je vhodná na použitie v kempingu

a môže byť pripojená k viac ako jednému zdroju napájania.

3. Zariadenie by malo byť podľa potreby pripojené k zásuvke „zapaľovača“ v automobile s napätím 12V alebo 24V alebo k sieťovej zásuvke 230 V ~ 50 Hz. Z dôvodu zvýšenia bezpečnosti používania by nemalo byť veľa elektrických zariadení pripojených k jednému elektrickému obvodu súčasne.

4. Buďte obzvlášť opatrní pri používaní prístroja, keď sú v blízkosti deti. Nedovoľte, aby sa deti so zariadením hrali, a nedovoľte, aby ho používali deti alebo osoby, ktoré s ním nie sú oboznámené.

5. UPOZORNENIE: Toto zariadenie môžu používať deti staršie ako 8 rokov a osoby so zníženými fyzickými, zmyslovými alebo duševnými schopnosťami alebo osoby bez skúseností alebo znalostí tohto zariadenia, ak to robia pod dohľadom osoby zodpovednej za ich bezpečnosť alebo im bol poskytnutý návod na bezpečné používanie prístroja a sú si vedomí nebezpečenstiev spojených s jeho používaním. Deti by sa s prístrojom nemali hrať. Čistenie a údržbu užívateľa by nemali vykonávať deti, pokiaľ nie sú staršie ako 8 rokov a tieto činnosti nie sú vykonávané pod dohľadom.

6. Po použití vždy vyťahnite zástrčku zo zásuvky a zásuvku držte rukou. NEĎahajte za kábel.

7. Kábel, zástrčku a celé zariadenie neponárajte do vody alebo inej tekutiny. Nevystavujte prístroj poveternostným podmienkam (dážď, slnko atď.) Ani ho nepoužívajte v prostredí s vysokou vlhkosťou (kúpeľne, vlhké mobilné domy).

8. Pravidelne kontrolujte stav napájacieho kábla. Ak je napájací kábel poškodený, mal by byť vymenený v špecializovanom servise, aby sa zabránilo riziku.

9. Nepoužívajte prístroj s poškodeným napájacím káblom, ak spadol alebo akokoľvek poškodený, alebo ak nefunguje správne. Neopravujte zariadenie svojpomocne, pretože by mohlo dôjsť k úrazu elektrickým prúdom. Poškodené zariadenie odneste na kontrolu alebo opravu do príslušného servisného strediska. Akékoľvek opravy môžu vykonávať iba autorizované servisné strediská. Nesprávne vykonané opravy môžu pre užívateľa predstavovať vážne nebezpečenstvo.

10. Umiestnite spotrebič na chladný, stabilný a rovný povrch, ktorý unesie váhu spotrebiča a celého jeho obsahu, mimo dosahu akýchkoľvek horúcich kuchynských spotrebičov, ako sú: elektrický sporák, plynový horák atď.

11. Nepoužívajte prístroj v blízkosti horľavých materiálov.

12. Napájací kábel nesmie visieť cez okraj stola alebo sa dotknúť horúcich povrchov.

13. Nenechávajte prístroj alebo zdroj napájania v zásuvke bez dozoru, keď je zapnutý.

14. Pre dodatočnú ochranu sa odporúča inštalovať do elektrického obvodu zariadenie na zvyškový prúd (RCD) s menovitým zvyškovým prúdom nepresahujúcim 30 mA. V tejto súvislosti sa obráťte na odborného elektrikára.

15. Nedotýkajte sa holých drôtov.

16. Nepoužívajte prístroj, ak sú pripojovacie zásuvky mokré.

17. Do chladničky nekladajte elektrické spotrebiče.

18. Neblokujte ventilačné otvory prístroja.

19. Chráňte prístroj pred zdrojmi tepla a slnečným žiarením.

20. Vložte studené jedlo do prístroja.

21. Umiestnite zariadenie na miesto s primeraným vetraním. Vzďialenosť od ostatných predmetov by mala byť najmenej 20 cm.

- VAROVANIE: Neblokujte vetracie otvory v kryte zariadenia alebo v zabudovanej konštrukcii

- VAROVANIE: Chráňte chladiaci systém pred poškodením

- VAROVANIE: Vo vnútri priehradky na potraviny nepoužívajte elektrické zariadenia iného typu, ako odporúča výrobca.

- VAROVANIE: Vo vnútri zariadenia neskladujte výbušné látky, ako sú aerosólové nádoby s

horľavým hnačím plynom.

- **VAROVANIE:** Zariadenie obsahuje vysokotlakové chladivo. Neupravujte zariadenie. Servis zariadenia môže vykonávať iba kvalifikované - autorizované servisné stredisko.

- **VAROVANIE:** Pri umiestňovaní stroja sa uistite, že napájací kábel nie je priškripený alebo poškodený.

- **VAROVANIE:** Neumiestňujte predlžovacie káble ani prenosné napájacie adaptéry na zadnú stranu tohto zariadenia.

Pred prvým použitím: Správne umiestnenie

1. 1. Pred prvým použitím odstráňte obal a nechajte okolo prístroja voľný priestor najmenej 15 cm (5 cm na boku, 10 cm pri nakláňaní).

2. Umiestnite chladničku na suché a dobre vetrané miesto. Chráňte chladničku pred priamym slnečným žiarením, ohrievačmi a korozívnymi plynmi.

**POZNAMKA:** Pretože toto zariadenie je založené na prevádzke kompresora, okolo jednotky je potrebný dostatočný priestor, aby sa mohla správne vyčerpáť.

**POZNAMKA:** Neodporúča sa premiestňovať zariadenie, ak nie je podlaha hladká. Nepoužívajte, ak je chladnička naklonená. Ak je chladnička ťahaná na miesto na umiestniť, nechajte ju kolmo a pred použitím počkajte 10 minút. Pri premiestňovaní chladničky vždy používajte obidve rukoväte, aby ste jednotku prenášali čo najviac vo vodorovnej polohe. Je to z dôvodu ochrany kompresora a utesneného systému.

**VÝSTRAHA:** Na manipuláciu s touto jednotkou použite dve alebo viac osôb. V opačnom prípade môže dôjsť k poraneniu chrbta alebo inému zraneniu.

3. Ak je to možné, prenosnú chladničku chráňte pred teplom a priamym slnečným žiarením.

4. Táto prenosná chladnička je vhodná na použitie v automobile a na kempovanie, prístroj by však nemal byť vystavený dažďu ani iným nepriaznivým poveternostným vplyvom.

5. Táto prenosná chladnička by nemala byť umiestnená v zabudovanom alebo zapustenom priestore. Zariadenie je navrhnuté tak, aby bolo voľne stojace.

6. Normálna prevádzka chladničky závisí od tepelného žiarenia z kondenzátora.

7. Vnútrotný povrch očistite trochu vlažnej vody a mäkkej handričky.

**Poznámka:** Pri vkladaní jednosmerného napájacieho kábla sa uistite, či je vstupom zdroj napájania 12V ~ DC / 24V.

**DÔLEŽITÉ:** Z prenosnej autochladničky neodstraňujte žiadne bezpečnostné, výstražné alebo informačné štítky.

**POPIS ZARIADENIA** Prenosná autochladnička - Obrázok A

- |  |                              |                   |
|--|------------------------------|-------------------|
| 1. Základňa  | 2. Zásuvka                   | 3. Rukoväť        |
| 4. Kryt chladiaceho priestoru  | 5. Kryt mraziaceho priestoru | 6. Ovládací panel |
| 7. Napájací kábel DC - Pre použitie na cestách zapojte priamo do zapalovača. |                              |                   |

**OVLÁDACÍ PANEL** - Obrázok B

- |  |  |
|--|--|
| A - Vypínač ON / OFF                               | B - Temp 1 - zobrazenie teploty mraziaceho priestoru |
| C - Temp 2 - displej teploty chladiaceho priestoru | D - RUN - zobrazenie chodu kompresora                |
| E - Zobrazenie úrovne ochrany batérie              | F - Tlačidlo úrovne ochrany batérie                  |
| G - tlačidlo na zvýšenie teploty                   | H - tlačidlo zníženia teploty                        |

**PRED PRVÝM POUŽITÍM**

• Pri pokuse o pripojenie prenosnej mrazničky k štandardnej zásuvke 12 V nebude jednotka fungovať, ak má zásuvka napätie menšie ako 9,6 V. Jednotka sa reštartuje, keď je napätie 12,2 V alebo väčšie.

• Pri pokuse o zapojenie jednotky do štandardnej zásuvky 24 V nebude jednotka fungovať, ak má zásuvka napätie menšie ako 21,3 V. Jednotka sa reštartuje, keď je napätie 25,2 V alebo väčšie.

• Zariadenie je možné pripojiť k sieťovému napájaniu 230V ~ 50/60 Hz aj po použití externého zdroja napájania (nie je súčasťou dodávky). Odporúčaný model adaptéra AC / DC je CR8076.1.

**PREVÁDZKA**

Pred vložením do chladničky a mrazničky sa odporúča zabaliť jedlo do vrecúšok alebo nádob určených na styk s potravinami.

Chyba citlivosti teplotného snímača je +/- 1 ° C.

1. Zapnite prístroj stlačením tlačidla (A) o 3 sekundy. Po stlačení každého tlačidla na ovládacom paneli zaznie bzučiak. Po zapnutí prístroja sa automaticky spustí funkcia autotestu, na digitálnom displeji sa na 2 sekundy zobrazia číslce od 000-111 ... do 999, indikátory sa rozsvietia, ďalej displej zobrazí teplotu v oboch komorách a spustí sa normálna prevádzka. Kompresor je zapnutý, spusti sa a zastaví sa, aby sa vo vnútri zariadenia udržala stabilná teplota.

2. Ak chcete nastaviť teplotu v mrazničke (5), upravte teplotu stlačením tlačidla (G) na zvýšenie teploty alebo tlačidla (H) na zníženie teploty. Rozsah teplôt v mrazničke (5) je od + 10 ° C do -20 ° C. Po stlačení tlačidla (G) alebo (H) si údaje o zmene zapamätáte, ak do 3 sekúnd nestlačíte žiadne tlačidlo, zobrazí sa aktuálna teplota v priehradke.

3. Teplota v chladiacom priestore (4) nemôže byť nastavená používateľom, teplota sa nastavuje automaticky pomocou elektronického termostatu. Teplotný rozsah v chladiacom priestore (4) je od + 2 ° C do + 10 ° C, presná úroveň závisí od nastavenej teploty v mraziacom priestore (5). Ak je teplota v mraziacom priestore (5) nastavená na -17 ° C, teplota v chladiacom priestore (4) bude v rozmedzí od + 2 ° C do + 4 ° C.

4. Po zapnutí prístroja, ktorý začne pracovať, sa kompresor rozsvieti na displeji prevádzky kompresora (D). Keď teplota dosiahne požadovanú úroveň, prevádzkový displej kompresora (D) sa nerozsvieti a kompresor prestane pracovať. Kompresor sa z času na čas zapne a vypne, aby sa udržala požadovaná teplota v mraziacom a chladiacom priestore. V nadväznosti na prevádzkové cykly kompresora sa displej chodu kompresora (D) zapne a vypne.

5. Ak chcete zvoliť vhodnú úroveň ochrany batérie, stlačte tlačidlo (F).

Prístroj má tri úrovne ochrany batérie, ktoré chránia normálnu prevádzku zariadenia a chránia batériu vozidla.

Opakovaným stlačením tlačidla (F) sa volia tri úrovne ochrany batérie:

H - vysoká úroveň:

pre napätie 12V: zastaví sa na 11,5V a začne pracovať na 12,5V

pre napätie 24V: zastaví sa na 22,6V a začne pracovať pri 26,0V

M - stredná úroveň:

pre napátie 12V: zastaví sa na 10,7V a začne pracovať na 11,7V  
pre napátie 24V: zastaví sa na 22,6V a spustí prevádzku na 24,0V  
L - nízka úroveň:

pre napátie 12V: zastaví sa na 10,0V a začne pracovať na 11,0V  
pre napátie 24V: zastaví sa na 21,6V a spustí sa prevádzka na 23,0V

6. Zariadenie je vybavené funkciou nastavenia pamäte po výpadku napájania. Keď je ovládací panel vypnutý, systém si bude pamätať nastavenú úroveň teploty pred vypnutím po dobu 2 hodín. Po obnovení napájania systém priamo vstúpi na úroveň teploty nastavenú pred výpadkom napájania.

V prípade výpadku prúdu dlhšieho ako 2 hodiny sa prevádzkový režim nastavený pred vypnutím neuloží, potom zariadenie začne pracovať s predvolenou počiatočnou teplotou -10 °C.

7. Vypnite prístroj stlačením tlačidla (A) o 3 sekundy.

Spoločné nastavenie teploty pre ukladanie:

- Vino (od +6 do + 18 °C)
- Vajčiny, inzulín (od + 2 °C do - 8 °C)
- Ovocie (od 4 °C do - 6 °C)
- Nápoj (od 2 °C do - 5 °C)
- Mäso (-10 °C)
- Zmrzlina (-15 °C)

Ak chcete v prístroji uskladniť lieky, buďte opatrní. Pred vložením do prístroja vložte jedlo do nádob alebo vriec na to určených.

## ČISTENIE A ÚDRŽBA

Pred začatím čistenia zariadenie vždy odpojte zo zásuvky.

Nepoužívajte chemické rozpúšťadlá, pretože môžu spôsobiť trvalé poškodenie alebo deformáciu zariadenia. Vnútrotný povrch očistite trochu vlhkej mydlovej vody a mäkkej handričky.

## TECHNICKÉ DÁTA

Objem: 38 litrov (23 litrov v mrazničke + 15 litrov v chladničke)

- Zdroj:
- DC 12V / 24V - zásuvka do zapaľovača
  - 230V ~ 50 / 60Hz - sieťová zásuvka po použití externého zdroja napájania (nie je súčasťou dodávky)

Chladivo: R600a / 40 g

Klimatická trieda: ST / N / SN

Izolácia: C5H10

Menovitá spotreba energie: 40W

Maximálny menovitý prúd: 3,34 A.



Varovanie: nebezpečenstvo požiaru



Skrbimo za okolje. Kartonska embalaža, prosim darovati na odpadni papir. Polietilenske vreče (PE) mečite v posoda za plastiko. Dotrajane naprave je treba vrniti na ustrezno zbirno mesto, ker vsebovane v napravo nevarne elemente lahko predstavljajo nevarnost za okolje. Električna naprava je treba vrniti kakor, da se omeji njegovo ponovno uporabo in izkoriščenost. Če naprava vsebuje baterio, je treba odstraniti in ločeno dati nazaj na mesta skladiščenja.

## СРПСКИ

### ОПШТИ УСЛОВИ БЕЗБЕДНОСТИ ВАЖНА УПУТСТВА ЗА БЕЗБЕДНОСТ

#### МОЛИМ ВАС ПАЖЉИВО ПРОЧИТАЈТЕ И ЧУВАЈТЕ БУДУЋУ РЕФЕРЕНЦУ

1. Пре употребе уређаја, прочитајте упутства за употребу и следите упутства која се у њему налазе. Произвођач није одговоран за штету насталу употребом уређаја супротно намени или неправилним радом.
2. Уређај је намењен само за кућну употребу (некомерцијални / приватни). Не користите у друге сврхе које нису у складу са намером. Погодан за камповање, јединица може бити повезана на више извора напајања.
3. Уређај треба прикључити, у зависности од потреба, на утичницу за упаљач у аутомобилу напона 12В или 24В или на мрежну утичницу 230 В ~ 50 Хз. Да би се повећала сигурност употребе, многи електрични уређаји не би требали бити истовремено повезани на један електрични круг.
4. Будите посебно опрезни када користите уређај када су деца у близини. Не дозволите деци да се играју са уређајем и не дозвољавајте деци или људима који нису упознати са уређајем да га користе.
5. УПОЗОРЕЊЕ: Ову опрему могу користити деца старија од 8 година и особе смањене физичке, сензорне или менталне способности, или особе без искуства или знања о опреми, ако се то ради под надзором особе одговорне за своју сигурност или су им достављена упутства о безбедној употреби уређаја и свесни су опасности повезаних са његовом употребом. Деца се не би смела играти са опремом. Чишћење и одржавање корисника не би требало да обављају деца, осим ако су старија од 8 година и ове активности се обављају под надзором.

6. Увек извадите утикач из утичнице након употребе, држећи утичницу руком. НЕ повлачите кабл.
  7. Не потапајте кабл, утикач и читав уређај у воду или било коју другу течност. Не излажите уређај временским условима (киша, сунце итд.) Или га користите у условима високе влажности (купатила, влажне мобилне кућице).
  8. Повремено проверавајте стање кабла за напајање. Ако је кабл за напајање оштећен, требало би да га замени специјална сервисна радионица како би се избегла опасност.
  9. Не користите уређај са оштећеним каблом за напајање или ако је пао или оштећен на било који начин или ако не ради исправно. Не поправљајте уређај сами јер може проузроковати електрични удар. Однесите оштећени уређај у одговарајући сервисни центар ради прегледа или поправке. Поправке могу изводити само овлашћени сервиси. Неправилно изведене поправке могу озбиљно угрозити корисника.
  10. Поставите апарат на хладну, стабилну, равну површину која може поднети тежину уређаја и његовог целокупног садржаја, даље од било којих врућих кухињских уређаја, као што су: електрични шпорет, горионик на гас итд.
  11. Не користите уређај у близини запаљивих материјала.
  12. Кабл за напајање не сме висити преко ивице стола нити додиривати вруће површине.
  13. Не остављајте уређај или напајање у утичници без надзора када је укључен.
  14. За додатну заштиту, пожељно је у електрични круг уградити уређај за преосталу струју (РЦД) са номиналном преосталом струјом која не прелази 30 mA. С тим у вези, обратите се специјалистичком електричару.
  15. Не додирујте голе жице.
  16. Не користите уређај ако су прикључнице мокре.
  17. Не стављајте електричне уређаје у фрижидер.
  18. Не блокирајте вентилационе отворе уређаја.
  19. Заштитите уређај од извора топлоте и сунчеве светлости.
  20. Ставите хладну храну у уређај.
  21. Опрему поставите на место са одговарајућом вентилацијом. Удаљеност од других предмета треба да буде најмање 20 cm.
- УПОЗОРЕЊЕ: Немојте блокирати вентилационе отворе у кућишту опреме или у уграђеној структури
  - УПОЗОРЕЊЕ: Заштитите систем хлађења од оштећења
  - УПОЗОРЕЊЕ: Не користите електричну опрему у одељку за складиштење хране другог типа од оног који препоручује произвођач
  - УПОЗОРЕЊЕ: Не складиштите експлозивне супстанце као што су аеросолни канистери са запаљивим горивом унутар уређаја.
  - УПОЗОРЕЊЕ: Опрема садржи расхладно средство под високим притиском. Немојте модификовати уређај. Уређај сме да сервисира само квалификовани – овлашћени сервисни центар.
  - УПОЗОРЕЊЕ: Приликом постављања машине уверите се да кабл за напајање није прикљештен или оштећен.
  - УПОЗОРЕЊЕ: Немојте постављати продужне каблове или преносиве адаптере за напајање на полеђину овог уређаја.

Пре прве употребе: Правилно место

1. Пре прве употребе уклоните амбалажу и оставите слободан простор од најмање 15 cm око уређаја (5 cm са стране, 10 cm при нагињању уређаја).
  2. Поставите фрижидер на суво и добро проветрено место. Држите фрижидер даље од директне сунчеве светлости, грејача и корозивних гасова.
- НАПОМЕНА: Будући да је овај уређај заснован на раду компресора, потребно је довољно простора око јединице да би могао правилно да се издува.
- НАПОМЕНА: Не препоручује се померање уређаја ако под није гладак. Не користите ако је фрижидер нагнут. Ако је фрижидер привучен на место за употребу, оставите га усправно и сачекајте 10 минута пре употребе. Када премештате фрижидер, увек користите обе ручке да бисте носили јединицу што је више могуће. Ово је у циљу заштите компресора и запечаћеног система.

**УПОЗОРЕЊЕ:** Користите двоје или више људи за помицање и руковање овом јединицом. Ако то не учините, може доћи до леђа или друге повреде.

3. Држите преносни фрижидер даље од топлоте и директне сунчеве светлости, ако је могуће.

4. Овај преносни фрижидер погодан је за употребу у аутомобилу и камповање, међутим, апарат не сме бити изложен киши или било којим другим тешким временским елементима.

5. Овај преносни фрижидер не сме бити смештен у уграђеном или удубљеном простору. Уређај је дизајниран да стоји самостојеће.

6. Нормалан рад фрижидера зависи од топлотног зрачења из кондензатора.

7. Очистите унутрашњу површину са мало млаке воде и меком крпом.

Напомена: Приликом уметања ДЦ кабла за напајање, уверите се да је улаз 12В ~ ДЦ / 24В извор напајања.

**ВАЖНО:** Не уклањајте налепнице о безбедности, упозорењима или информацијама о производу са преносног фрижидера у аутомобилу.

**ОПИС УРЕЂАЈА** Преносни аутомобилски фрижидер - Слика А

- |  |                          |                    |
|--|--------------------------|--------------------|
| 1. База  | 2. Утичница              | 3. Дршка           |
| 4. Поклопац за одељак фрижидера  | 5. Поклопац за замрзивач | 6. Контролна табла |
| 7. Кабл за једносмерну струју - За употребу током путовања, прикључите га директно у улаз у уређај у аутомобилу. |                          |                    |

**КОНТРОЛНА ТАБЛА** - Слика В

- |  |  |
|--|--|
| A - Тастер за укључивање / искључивање             | B - Темп 1 - приказ температуре у замрзивачу |
| C - Темп 2 - приказ температуре у одељку фрижидера | D - РУН - приказ рада компресора             |
| E - Приказ нивоа заштите батерије                  | F - Дугме за ниво заштите батерије           |
| G - Дугме за повишење температуре                  | H - Дугме за смањење температуре             |

**ПРИЈЕ ПРВЕ УПОТРЕБЕ**

• Када покушавате да прикључите преносни замрзивач у стандардну утичницу од 12 В, јединица неће радити ако је напон утичнице мањи од 9,6 В. Уређај ће се поново покренути када је напон 12,2 В или већи.

• Када покушавате да прикључите јединицу у стандардну утичницу од 24 В, јединица неће радити ако напон има утичницу мању од 21,3 В. Јединица ће се поново покренути када је напон 25,2 В или већи.

• Уређај се такође може повезати на мрежно напајање 230В ~ 50 / 60Хз након употребе спољног напајања (није приложено).

Препоручени модел АЦ / ДЦ адаптера је ЦР8076.1.

**ОПЕРАЦИЈА**

Препоручује се паковање хране у вреће или контејнере предвиђене да буду у контакту са храном пре него што је ставите у одељак за фрижидер и замрзивач.

Погрешка осетљивости сензора температуре је +/- 1 ° Ц.

1. Укључите уређај притиском на тастер (А) за 3 секунде. Зујалица ће се чути након притиска сваког дугмета на контролној табли.

Након укључивања уређаја, функција самотестирања ће се аутоматски покренути, на дигиталном дисплеју ће се приказивати слике од 000-111 ... до 999 у трајању од 2 секунде, индикатори ће светлити, а следећи екран ће приказивати температуру у оба одељка и покренуће се нормалан рад. Компресор је укључен, он ће покренути и зауставити рад како би одржао стабилну температуру унутар уређаја.

2. Да бисте подесили температуру у замрзивачу (5), прилагодите температуру притиском на тастер (Г) за повећање температуре или тастер (Х) за смањење температуре. Распон температуре у замрзивачу (5) је од + 10 ° Ц до -20 ° Ц. Након притиска на дугме (Г) или (Х) подаци о променама ће се памтити, ако ниједно дугме не притиснете у року од 3 секунде, у одељку ће се приказати тренутна температура.

3. Корисник не може подесити температуру у одељку фрижидера (4), он се аутоматски подешава помоћу електронског термостата. Распон температуре у одељку фрижидера (4) је од + 2 ° Ц до + 10 ° Ц, тачан ниво зависи од подешене температуре у замрзивачу (5). Ако се температура у замрзивачком одељку (5) прилагоди на -17 ° Ц, температура у одељку фрижидера (4) биће у распону од + 2 ° Ц до + 4 ° Ц.

4. Када укључите уређај, компресор почиње да ради, то се приказује осветљавањем приказа рада компресора (Д). Када температура достигне жељени ниво, приказ рада компресора (Д) не светли и компресор престаје да ради. Компресор ће се с времена на време укључити и искључити како би се одржала жељена температура у одељцима замрзивача и фрижидера. Пратећи циклусе рада компресора, приказ рада компресора (Д) ће се укључити и искључити.

5. Да бисте изабрали одговарајући ниво заштите батерије, притисните тастер (Ф).

Уређај има три нивоа заштите батерије, који штите нормалан рад уређаја и штите батерију возила.

Три нивоа заштите батерије бирају се поновљеним притиском на дугме (Ф):

X - висок ниво:

за напон 12В: зауставља се на 11,5В и започиње рад са 12,5В

за напон 24В: зауставља се на 22,6В и започиње рад на 26,0В

M - средњи ниво:

за напон 12В: зауставља се на 10,7В и започиње рад на 11,7В

за напон 24В: зауставља се на 22,6В и започиње рад на 24,0В

L - низак ниво:

за напон 12В: зауставља се на 10,0В и започиње рад на 11,0В

за напон 24В: зауставља се на 21,6В и започиње рад на 23,0В

6. Уређај је опремљен функцијом меморије за подешавање након нестанка струје. Када је контролна табла искључена, систем ће памтити задати ниво температуре пре искључивања током 2 сата. Након што се напајање обнови, систем директно улази у ниво температуре фиксиран пре нестанка струје.

У случају нестанка струје дужег од 2 сата, режим рада постављен пре искључивања се не чува, тада ће уређај почети да ради са подразумеваном почетном температуром од -10 ° Ц.

7. Искључите уређај притиском на тастер (А) за 3 секунде.

Уобичајена подешавања температуре за складиштење:

- |                            |  |
|----------------------------|--|
| • Вино (од +6 до + 18 °С)  | • Вакцине, инсулин (од + 2 °С до - 8 °С) |
| • Воће (од 4 °С до - 6 °С) | • Пиће (од 2 °С до - 5 °С)               |
| • Месо (-10 °С)            | • Сладолед (-15 °С)                      |

Будите опрезни ако желите да складиштите дрогу у уређају. Ставите храну у контејнере / вреће намењене за ову намену пре него што их ставите у уређај.

**ЧИШЋЕЊЕ И ОДРЖАВАЊЕ**

Увек искључите уређај из струје пре него што почнете са чишћењем.  
Не користите хемијске раствараче јер могу проузроковати трајна оштећења или деформације уређаја. Очистите унутрашњу површину са мало млаке сапунице и меком крпом.

#### ТЕХНИЧКИ ПОДАЦИ

Капацитет: 38 литара (23 литара у замрзивачу + 15 литара у фрижидеру)

Напајање:

- ДЦ 12В / 24В - утичница за упаљач у аутомобилу
- 230В ~ 50 / 60Хз - мрежна утичница након употребе спољног напајања (није укључено)

Раскладно средство: Р600а / 40 г

Климатска класа: СТ / Н / СН

Изолација: Ц5Х10

Називна потрошња енергије: 40В

Максимална номинална струја: 3,34А



Упозорење: опасност од пожара



За заштиту животне средине: молимо вас да одвојите картонске кутије и пластичне кесе и одложите их у одговарајуће канте за смеће. Коришћени уређај треба да буде испоручен на наменске сакупљане тачке због оштрих компоненти, што може утицати на животну средину. Немојте одлагати овај уређај у заједничку корпу за отпатке.

## DANSKI

### ALMINDELIGE SIKKERHEDSBETINGELSER VIGTIGE SIKKERHEDSINSTRUKTIONER

#### LÆS VENLIGST NØJTTIGT, OG BEHOLD FOR FREMTIDIG REFERENCE

1. Før du bruger enheden, skal du læse betjeningsvejledningen og følge instruktionerne deri. Producenten er ikke ansvarlig for skader forårsaget af brugen af enheden i strid med dets tilsigtede anvendelse eller forkert brug.
2. Enheden er kun beregnet til hjemmebrug (ikke-kommerciel / privat). Brug ikke til andre formål, der ikke er i overensstemmelse med den tilsigtede anvendelse. Enheden kan være tilsluttet til mere end en strømkilde, der er egnet til campingbrug.
3. Enheden skal tilsluttes, afhængigt af behovet, til "cigaretænder" -stikket i bilen med en spænding på 12V eller 24V eller til en stikkontakt 230 V ~ 50 Hz. For at øge sikkerheden ved brug bør mange elektriske apparater ikke forbindes til et elektrisk kredsløb samtidigt.
4. Vær især forsigtig, når du bruger enheden, når børn er i nærheden. Lad ikke børn lege med enheden, og lad ikke børn eller personer, der ikke kender enheden, bruge det.
5. ADVARSEL: Dette udstyr kan bruges af børn over 8 år og personer med nedsatte fysiske, sensoriske eller mentale evner eller personer uden erfaring eller kendskab til udstyret, hvis dette gøres under opsyn af en person, der er ansvarlig for deres sikkerhed eller er blevet givet dem instruktioner om sikker brug af enheden og er opmærksomme på de farer, der er forbundet med brugen. Børn bør ikke lege med udstyret. Rengøring og vedligeholdelse af brugere bør ikke udføres af børn, medmindre de er over 8 år, og disse aktiviteter udføres under tilsyn.
6. Fjern altid stikket fra stikkontakten efter brug, og hold stikkontakten med hånden. Træk IKKE i ledningen.
7. Nedsenk ikke kablet, stikket og hele enheden i vand eller anden væske. Udsæt ikke enheden for vejrforhold (regn, sol osv.) Eller brug den under høje fugtighedsforhold (badeværelser, fugtige mobilhomes).
8. Kontroller jævnligt strømkablets tilstand. Hvis netledningen er beskadiget, skal den



udskiftes af et specialværksted for at undgå fare.

9. Brug ikke apparatet med et beskadiget strømkabel, eller hvis det er faldet eller beskadiget på nogen måde, eller hvis det ikke fungerer korrekt. Reparer ikke enheden selv, da det kan forårsage elektrisk stød. Tag den beskadigede enhed til et passende servicecenter for inspektion eller reparation. Reparationer må kun udføres af autoriserede servicepunkter. Forkert udførte reparationer kan udgøre en alvorlig trussel for brugeren.

10. Anbring apparatet på et køligt, stabilt, jævnt underlag, der kan bære apparatets vægt og alt dets indhold, væk fra alle varme køkkenapparater såsom: el-komfur, gasbrænder osv ...

11. Brug ikke enheden i nærheden af brændbare materialer.

12. Netledningen må ikke hænge ud over bordkanten eller røre ved varme overflader.

13. Efterlad ikke enheden eller strømforsyningen i stikkontakten uden opsyn, når den er tændt.

14. For yderligere beskyttelse anbefales det at installere en jordstrømsenhed (RCD) i det elektriske kredsløb med en nominel reststrøm, der ikke overstiger 30 mA. I denne henseende bedes du kontakte en specialist elektriker.

15. Rør ikke ved bare ledninger.

16. Brug ikke enheden, hvis forbindelsesstikkene er våde.

17. Sæt ikke elektriske apparater inde i køleskabet.

18. Bloker ikke enhedens ventilationsåbninger.

19. Beskyt enheden mod varmekilder og sollys.

20. Læg kold mad i enheden.

21. Anbring udstyret et sted med tilstrækkelig ventilation. Afstanden fra andre genstande skal være mindst 20 cm.

- ADVARSEL: Bloker ikke ventilationsåbningerne i udstyrets kabinet eller i den indbyggede struktur

- ADVARSEL: Beskyt kølesystemet mod beskadigelse

- ADVARSEL: Brug ikke elektrisk udstyr inde i fødevareropbevaringsrummet af en anden type end den, der anbefales af producenten

- ADVARSEL: Opbevar ikke eksplosive stoffer såsom aerosolbeholdere med brændbart drivmiddel inde i enheden.

- ADVARSEL: Udstyret indeholder højtrykskølemiddel. Modifierer ikke enheden. Enheden må kun serviceres af et kvalificeret - autoriseret servicecenter.

- ADVARSEL: Når du placerer maskinen, skal du sørge for, at netledningen ikke er i klemme eller beskadiget.

- ADVARSEL: Placer ikke forlængerledninger eller bærbare strømadaptere på bagsiden af dette apparat.

Før første brug: Korrekt placering

1. Fjern emballagen, inden den tages i brug første gang, og lad der være mindst 15 cm fri plads omkring enheden (5 cm på siden, 10 cm, når enheden vippes).

2. Anbring køleskabet på et tørt og godt ventileret sted. Hold køleskabet væk fra direkte sollys, varmelegemer og ætsende gas.

BEMÆRK: Da denne enhed er baseret på kompressordrift, kræves der masser af plads omkring enheden for at lade den udtømme korrekt.

**BEMÆRK:** Det anbefales ikke at flytte enheden, hvis gulvet ikke er glat. Må ikke bruges, hvis køleskabet er rippet. Hvis køleskabet trækkes til et sted til brug, skal du lade det stå lodret og vente i 10 minutter inden brug. Når du flytter køleskabet, skal du altid bruge begge håndtag til at bære enheden så niveau som muligt. Dette er for at beskytte kompressoren og det forseglede system.

**ADVARSEL:** Brug to eller flere personer til at flytte og håndtere denne enhed. Manglende overholdelse kan resultere i ryg eller anden personskad.

3. Hold det bærbare køleskab væk fra varme og direkte sollys, hvis det er muligt.

4. Dette bærbare køleskab er egnet til bilbrug og camping, men apparatet må ikke udsættes for regn eller andre stærke vejrforhold.

5. Dette bærbare køleskab bør ikke placeres i et indbygget eller forsænket område. Enheden er designet til at være fritstående.

6. Den normale drift af køleskabet afhænger af varmestråling fra kondensatoren.

7. Rengør den indvendige overflade med en smule lunken vand og en blød klud.

Bemærk: Når du isætter DC-strømkablet, skal du sørge for, at indgangen er en 12V ~ DC / 24V strømkilde.

**VIGTIGT:** Fjern ikke sikkerheds-, advarsels- eller produktinformationsmærkater fra dit bærbare bilkøleskab.

**ENHEDSBESKRIVELSE** Bærbart køleskab til bil - Billede A

- |  |                               |                 |
|--|-------------------------------|-----------------|
| 1. Base  | 2. Stikkontakt                | 3. Håndtag      |
| 4. Dæksel til køleskabsrummet  | 5. Dæksel til fryseafdelingen | 6. Kontrolpanel |
| 7. DC-strømkabel - Til brug under rejsen skal du sætte den direkte i bilens lighter. |                               |                 |

**KONTROLPANEL** - Billede B

- |  |   |
|--|---|
| A - Tænd / sluk-knap TIL / FRA               | B - Temp. 1 - fryserens temperaturvisning     |
| C - Temp 2 - display på køleskabs temperatur | D - RUN - kompressordrift display             |
| E - Batteribeskyttelsesniveauvisning         | F - Knap til beskyttelsesniveau for batteriet |
| G - Temperatur op-knap                       | H - Temperatur ned-knap                       |

**FØR FØRSTE ANVENDELSE**

- Når du forsøger at tilslutte din bærbare fryser til en standard 12 V-bøsning, fungerer enheden ikke, hvis stikket har en spænding på mindre end 9,6 V. Enheden genstarter, når spændingen er 12,2 V eller derover.
- Når du forsøger at slutte enheden til en standard 24 V-bøsning, fungerer enheden ikke, hvis stikket har en spænding på mindre end 21,3 V. Enheden genstarter, når spændingen er 25,2 V eller derover.
- Enheden kan også tilsluttes 230V ~ 50 / 60Hz strømforsyning efter brug af en ekstern strømforsyning (medfølger ikke). Den anbefalede AC / DC-adaptermodel er CR8076.1.

**OPERATION**

Det anbefales at pakke mad i poser eller beholdere, der er beregnet til at være i kontakt med mad, inden de placeres i køleskabet og fryseren.

Fejl ved følsomhed til temperatursensor er +/- 1 ° C.

1. Tænd for enheden ved at trykke på knappen (A) med 3 sekunder. Summeren høres efter at have trykket på hver knap på kontrolpanelet. Efter at apparatet er tændt, starter selvtestfunktionen automatisk, der vises figurer fra 000-111 ... til 999 på digitalt display i 2 sekunder, indikatorer lyser, næste viser displayet temperatur i begge rum og normal drift startes. Kompressoren er tændt, den starter og stopper driften for at holde stabil temperatur inde i enheden.

2. For at indstille temperaturen i fryseafdelingen (5) skal du justere temperaturen ved at trykke på knappen (G) for at øge temperaturen eller knappen (H) for at sænke temperaturen. Temperaturområdet i fryseafdelingen (5) er fra + 10 ° C til -20 ° C. Når du har trykket på knappen (G) eller (H), vil ændringsdata huskes. Hvis der ikke er nogen knap, der trykkes på i 3 sekunder, vises den aktuelle temperatur i rummet.

3. Temperaturen i køleskabsrummet (4) kan ikke justeres af brugeren, den justeres automatisk ved hjælp af elektronisk termostat. Temperaturområdet i køleskabet (4) er fra + 2 ° C til + 10 ° C, det nøjagtige niveau afhænger af den indstillede temperatur i fryseren (5). Hvis temperaturen i fryseren (5) justeres til -17 ° C, vil temperaturen i køleskabet (4) være i området fra + 2 ° C til + 4 ° C.

4. Når enheden tændes, begynder kompressoren at køre, den vises ved at belyse kompressordriftens display (D). Når temperaturen når det ønskede niveau, lyser ikke kompressordriftsdisplayet (D), og kompressoren holder op med at arbejde. Kompressoren tændes og slukkes fra tid til anden for at holde den ønskede temperatur inde i fryseren og køleskabet. Følg op med kompressorens driftscyklusser, displayet til kompressordrift (D) tændes og slukkes.

5. For at vælge et passende batteribeskyttelsesniveau skal du trykke på knappen (F).

Enheden har tre batteribeskyttelsesniveauer, der beskytter enhedens normale drift og beskytter køretøjets batteri.

De tre niveauer af batteribeskyttelse vælges ved gentagne tryk på knappen (F):

H - højt niveau:

for spænding 12V: stopper ved 11,5V og starter drift ved 12,5V

for spænding 24V: stopper ved 22,6V og starter drift ved 26,0V

M - mellemniveau:

for spænding 12V: stopper ved 10,7V og starter drift ved 11,7V

for spænding 24V: stopper ved 22,6V og starter drift ved 24,0V

L - lavt niveau:

for spænding 12V: stopper ved 10,0V og starter drift ved 11,0V

for spænding 24V: stopper ved 21,6V og starter drift ved 23,0V

6. Enheden er udstyret med indstillingshukommelsesfunktionen efter strømsvigt. Når kontrolpanelet er slukket, vil systemet huske det

indstillede temperaturniveau, før det slukkes i 2 timer. Når strømmen er genoprettet, går systemet direkte ind i det temperaturniveau, der er fastsat inden strømsvigt.

I tilfælde af strømsvigt, der er længere end 2 timer, gemmes den driftstilstand, der er indstillet inden slukning, ikke, og derefter begynder enheden at køre med en standardstarttemperatur på -10 °C.

7. Sluk enheden ved at trykke på knappen (A) med 3 sekunder.

Almindelige temperaturindstillinger til opbevaring af:

- Vin (fra +6 til +18 °C)
- Vacciner, insulin (fra +2 °C til -8 °C)
- Frugt (fra 4 °C til -6 °C)
- Drikkevarer (fra 2 °C til -5 °C)
- Kød (-10 °C)
- Is (-15 °C)

Vær forsigtig, hvis du vil opbevare medicin i enheden. Anbring maden i beholdere / poser beregnet til dette formål, inden du lægger den i enheden.

## RENGØRING OG VEDLIGEHOLDELSE

Tag altid stikket ud af stikket, inden du begynder at rengøre.

Brug ikke kemiske opløsningsmidler, da de kan forårsage permanent skade eller deformation af enheden. Rengør den indvendige overflade med lidt lukket sæbevand og en blød klud.

## TEKNISK DATA

Kapacitet: 38 liter (23 liter i fryserum + 15 liter køleskab)

Strømforsyning:

- DC 12V / 24V - bilstikkontakt
- 230V ~ 50 / 60Hz - stikkontakt efter brug af en ekstern strømforsyning (medfølger ikke)

Kølemiddel: R600a / 40 g

Klimaklasse: ST / N / SN

Isolering: C5H10

Nominelt strømforbrug: 40W

Maksimal nominel strøm: 3,34A



Advarsel: risiko for brand



Af hensyn til miljøet. Venligst overfør papemballage til affaldspapir. Hæld polyethylenposer (PE) i plastbeholderen Slidt enhed skal returneres til det relevante punkt opbevaring, fordi det er farligt i enheden ingredienser kan udgøre en trussel for miljøet. Den elektriske enhed skal overleveres for at begrænse dets genanvendelse og brug. Hvis i enheden der er batterier, fjern dem og vende tilbage til punktet opbevares separat.

## УКРАЇНСЬКА

### ЗАГАЛЬНІ УМОВИ БЕЗПЕКИ

### ВАЖЛИВІ ВКАЗІВКИ З БЕЗПЕКИ

БУДЬ ЛАСКА, ЧИТАЙТЕ УВАЖНО І ЗБЕРЕЖІТЬСЯ ДЛЯ МАЙБУТНЬОЇ ДОВІДКИ

1. Перед використанням пристрою прочитайте інструкцію з експлуатації та дотримуйтесь інструкцій, що містяться в ній. Виробник не несе відповідальності за збитки, спричинені використанням пристрою всупереч призначенню або неправильній експлуатації.
2. Пристрій призначений лише для домашнього використання (некомерційний / приватний). Не використовуйте для інших цілей, що не відповідають призначенню. Придатний для кемпінгу, пристрій може бути підключений до кількох джерел живлення.
3. Пристрій слід підключати, залежно від потреб, до розетки "прикурювача" в автомобілі напругою 12 В або 24 В, або до мережевої розетки 230 В ~ 50 Гц. З метою підвищення безпеки використання багато електричних пристроїв не слід одночасно підключати до одного електричного кола.
4. Будьте особливо обережні, використовуючи пристрій, коли поблизу є діти. Не дозволяйте дітям гратись з пристроєм і не дозволяйте дітям або людям, які не знайомі з ним, користуватися ним.

5. **ПОПЕРЕДЖЕННЯ:** Цим обладнанням можуть користуватися діти віком від 8 років та люди зі зниженими фізичними, сенсорними чи розумовими здібностями, або люди, які не мають досвіду та знань про обладнання, якщо це робиться під наглядом особи, відповідальної за їх безпеку або їм були надані вказівки щодо безпечного використання пристрою та знають про небезпеку, пов'язану з його використанням. Діти не повинні гратись з обладнанням. Прибирання та обслуговування користувачів не повинні виконуватися дітьми, якщо вони не старші 8 років, і ці заходи виконуються під наглядом.
  6. Завжди виймайте вилку з розетки після використання, тримаючи розетку рукою. НЕ тягніть за шнур.
  7. Не занурюйте кабель, вилку та весь пристрій у воду або будь-яку іншу рідину. Не піддавайте пристрій погодним умовам (дощ, сонце тощо) і не використовуйте його в умовах високої вологості (ванні кімнати, вологі мобільні будинки).
  8. Періодично перевіряйте стан шнура живлення. Якщо шнур живлення пошкоджений, його слід замінити у спеціалізованій майстерні, щоб уникнути небезпеки.
  9. Не використовуйте прилад із пошкодженим шнуром живлення, якщо він впав або пошкоджений якимось чином, або він працює неправильно. Не ремонтуйте пристрій самостійно, оскільки це може призвести до ураження електричним струмом. Віднесіть пошкоджений пристрій у відповідний сервісний центр для огляду або ремонту. Будь-який ремонт може виконуватися лише уповноваженими сервісними центрами. Неправильно виконаний ремонт може становити серйозну загрозу для користувача.
  10. Помістіть прилад на прохолодну, стійку, рівну поверхню, яка може витримати вагу приладу та всього його вмісту, подалі від будь-яких гарячих кухонних приладів, таких як: електрична плита, газовий пальник тощо ...
  11. Не використовуйте пристрій поблизу легкозаймистих матеріалів.
  12. Шнур живлення не повинен звисати над краєм столу або торкатися гарячих поверхонь.
  13. Не залишайте пристрій або блок живлення в розетці без нагляду, коли він увімкнений.
  14. Для додаткового захисту доцільно встановити в електричному ланцюзі пристрій залишкового струму (УЗО) з номінальним залишковим струмом, що не перевищує 30 мА. З цього приводу зверніться до спеціаліста-електрика.
  15. Не чіпайте оголені дроти.
  16. Не використовуйте пристрій, якщо розетки мокрі.
  17. Не кладіть електроприлади всередину холодильника.
  18. Не перекривайте вентиляційні отвори пристрою.
  19. Захистіть пристрій від джерел тепла та сонячного світла.
  20. Помістіть у прилад холодну їжу.
  21. Помістіть обладнання в місце з достатньою вентиляцією. Відстань від інших предметів повинна бути не менше 20 см.
- **ПОПЕРЕДЖЕННЯ:** не закривайте вентиляційні отвори в корпусі обладнання або у

## вбудованій конструкції

- **ПОПЕРЕДЖЕННЯ:** Захистіть систему охолодження від пошкоджень
- **ПОПЕРЕДЖЕННЯ:** Не використовуйте електричне обладнання всередині відділення для зберігання продуктів харчування іншого типу, ніж рекомендоване виробником
- **ПОПЕРЕДЖЕННЯ:** Не зберігайте всередині пристрою вибухонебезпечні речовини, такі як аерозольні балончики з легкозаймистим паливом.
- **ПОПЕРЕДЖЕННЯ:** обладнання містить холодоагент високого тиску. Не модифікуйте пристрій. Пристрій може обслуговуватись лише у кваліфікованому авторизованому сервісному центрі.
- **ПОПЕРЕДЖЕННЯ:** під час розміщення машини переконайтеся, що шнур живлення не перетиснутий і не пошкоджений.
- **ПОПЕРЕДЖЕННЯ:** Не розміщуйте подовжувачі або портативні адаптери живлення на задній панелі цього пристрою.

Перед першим використанням: Правильне розташування

1. 1.Перед першим використанням зніміть упаковку та залиште вільний простір довжиною приладу не менше 15 см (5 см збоку, 10 см при нахилі пристрою).

2. Розмістіть холодильник притягнуто до місця для використання, залиште його вертикально та почекайте 10 хвилин перед використанням. Переміщуючи холодильник, завжди використовуйте обидві ручки, щоб переносити пристрій якомога рівніше. Це для того, щоб захистити компресор та герметичну систему.

**ПРИМІТКА:** Оскільки цей пристрій заснований на роботі компресора, навколо пристрою потрібно достатньо місця, щоб забезпечити його належне виснаження.

**ПРИМІТКА:** Не рекомендується пересувати пристрій, якщо підлога не рівна. Не використовуйте, якщо холодильник нахилений.

Якщо холодильник притягнуто до місця для використання, залиште його вертикально та почекайте 10 хвилин перед використанням. Переміщуючи холодильник, завжди використовуйте обидві ручки, щоб переносити пристрій якомога рівніше. Це для того, щоб захистити компресор та герметичну систему.

**ПОПЕРЕДЖЕННЯ:** Використовуйте двох або більше людей для переміщення та управління цим пристроєм. Якщо цього не зробити, це може спричинити травму спини або іншу травму.

3. Тримайте портативний холодильник подалі від тепла та прямих сонячних променів, якщо це можливо.

4. Цей портативний холодильник підходить для використання в автомобілі та кемпінгу, однак прилад не повинен піддаватися впливу дощу чи будь-яких інших суворих погодних явищ.

5. Цей портативний холодильник не можна розміщувати у вбудованому або заглибленому приміщенні. Пристрій розроблений для автономної роботи.

6. Нормальна робота холодильника залежить від випромінювання тепла від конденсатора.

7. Очистіть внутрішню поверхню невеликою кількістю теплої води та м'якою тканиною.

**Примітка:** Коли вставляєте шнур живлення постійного струму, переконайтеся, що вхід джерелом живлення 12 В ~ постійного струму / 24 В.

**ВАЖЛИВО:** Не знімайте ярлики з техніки безпеки, попередження та інформації про товар із вашого портативного автомобільного холодильника.

**ОПИС ПРИСТРОЮ** Портативний автомобільний холодильник - Малюнок А

- |   |                                  |                      |
|---|----------------------------------|----------------------|
| 1. База   | 2. Розетка                       | 3. Ручка             |
| 4. Кришка для відділення холодильника   | 5. Кришка для морозильної камери | 6. Панель управління |
| 7. Шнур живлення постійного струму - для використання під час подорожі підключіть безпосередньо до автомобільної запальнички. |                                  |                      |

**ПАНЕЛЬ УПРАВЛІННЯ** - Малюнок В

A - Кнопка ввімкнення / вимкнення живлення

C - Темп. 2 - відображення температури в холодильному відділенні

E - Індикація рівня захисту батареї

G - Кнопка підвищення температури

B - Темп. 1 - показ температури морозильної камери

D - RUN - дисплей роботи компресора

F - Кнопка рівня захисту батареї

H - Кнопка зниження температури

**ДО ПЕРШОГО ВИКОРИСТАННЯ**

• При спробі підключити портативну морозильну камеру до стандартної розетки 12 В, пристрій не працюватиме, якщо напруга розетки менше 9,6 В. Пристрій перезапуститься, коли напруга становить 12,2 В або більше.

• При спробі підключити пристрій до стандартної розетки 24 В пристрій не працюватиме, якщо напруга розетки менше 21,3 В. Пристрій перезапуститься, коли напруга становить 25,2 В або більше.

• Пристрій також можна підключити до мережі електроживлення 230 В ~ 50/60 Гц після використання зовнішнього джерела живлення (не входить у комплект). Рекомендована модель адаптера змінного / постійного струму - CR8076.1.

## ЕКСПЛУАТАЦІЯ

Рекомендується упаковувати їжу в мішки або контейнери, призначені для контакту з їжею, перед тим, як помістити їх у холодильне відділення та морозильне відділення.

Похибка чутливості датчика температури становить +/- 1 ° C.

1. Увімкніть пристрій, натиснувши кнопку (A) на 3 секунди. Звуковий сигнал чутиметься після натискання кожної кнопки на панелі управління. Після увімкнення пристрою автоматично запускається функція самоперевірки, на цифровому дисплеї протягом 2 секунд відображатимуться цифри від 000-111 ... до 999, індикатори будуть світитися, далі на дисплеї буде відображатися температура всередині обох відділень і розпочнеться нормальна робота. Компресор увімкнено, він запуститься та припинить працювати, щоб підтримувати стабільну температуру всередині пристрою.

2. Щоб налаштувати температуру в морозильній камері (5), відрегулюйте температуру, натискаючи кнопку (G) для підвищення температури або кнопку (H) для зниження температури. Діапазон температур у морозильній камері (5) становить від + 10 ° C до - 20 ° C. Після натискання кнопки (G) або (H) дані про запам'ятовування запам'ятовуються, якщо протягом 3 секунд не натиснута жодна кнопка, у відсіку буде відображатися поточна температура.

3. Температура в холодильному відділенні (4) не може регулюватися користувачем, вона автоматично регулюється електронним термостатом. Діапазон температур у холодильному відділенні (4) становить від + 2 ° C до + 10 ° C, точний рівень залежить від налаштованої температури в морозильній камері (5). Якщо температура в морозильній камері (5) відрегулювати до -17 ° C, температура в холодильній камері (4) буде становити від + 2 ° C до + 4 ° C.

4. Коли увімкнено пристрій, компресор починає працювати, це відображається підсвічуванням дисплея роботи компресора (D). Коли температура досягає бажаного рівня, індикатор роботи компресора (D) не світиться, і компресор перестає працювати. Компресор час від часу вмикається і вимикається, щоб підтримувати бажану температуру всередині морозильної камери та відсіків холодильника. Слідуючи циклам роботи компресора, дисплей роботи компресора (D) вмикається та вимикається.

5. Щоб вибрати відповідний рівень захисту батареї, натисніть кнопку (F).

Пристрій має три рівні захисту акумулятора, які захищають нормальну роботу пристрою та захищають акумулятор автомобіля. Три рівні захисту батареї вибираються повторним натисканням кнопки (F):

H - високий рівень:

для напруги 12В: зупиняється на 11,5В і починає роботу на 12,5В

для напруги 24В: зупиняється на 22,6В і починає працювати на 26,0В

M - середній рівень:

для напруги 12В: зупиняється на 10,7В і починає працювати на 11,7В

для напруги 24В: зупиняється на 22,6В і починає роботу на 24,0В

L - низький рівень:

для напруги 12В: зупиняється на 10,0В і починає працювати на 11,0В

для напруги 24В: зупиняється на 21,6В і починає працювати на 23,0В

6. Пристрій оснащений функцією пам'яті налаштувань після відключення живлення. Коли панель управління вимкнена, система запам'ятовує встановлений рівень температури перед вимкненням живлення протягом 2 годин. Після відновлення живлення система безпосередньо переходить на рівень температури, встановлений перед відключенням електроенергії.

У разі відключення електроенергії більше 2 годин режим роботи, встановлений перед вимкненням, не зберігається, тоді пристрій почне працювати з температурою запуску за замовчуванням -10 ° C.

7. Вимкніть пристрій, натиснувши кнопку (A) на 3 секунди.

Загальні налаштування температури для зберігання:

- |                                 |   |
|---------------------------------|---|
| • Вино (від +6 до + 18 ° C)     | • Вакцини, інсулін (від + 2 ° C до - 8 ° C) |
| • Фрукти (від 4 ° C до - 6 ° C) | • Напої (від 2 ° C до - 5 ° C)              |
| • М'ясо (-10 ° C)               | • Морозиво (-15 ° C)                        |

Будьте обережні, якщо ви хочете зберігати наркотики в пристрої. Покладіть продукти в призначені для цього контейнери / мішки перед тим, як покласти їх у пристрій.

## ОЧИСТКА ТА ОБСЛУГОВУВАННЯ

Завжди відключайте пристрій від мережі, перш ніж починати чищення.

Не використовуйте хімічні розчинники, оскільки вони можуть призвести до постійних пошкоджень.

Очистіть внутрішню поверхню невеликою кількістю теплої мильної води та м'якої тканини.

## ТЕХНІЧНІ ДАНІ

Ємність: 38 літрів (23 літри в морозильній камері + 15 літрів у холодильнику)

Блок живлення:

- DC 12V / 24V - розетка автомобільної запальнички
- 230 В ~ 50/60 Гц - розетка після використання зовнішнього джерела живлення

(не входить у комплект)

Холодоагент: R600a / 40 г.

Кліматичний клас: ST / N / SN



Попередження: небезпека пожежі

Ізоляція: C5H10

Номінальне споживання енергії: 40 Вт

Максимальний номінальний струм: 3,34А

Vi sköter om miljön. Överlämna förpackningar i kartong till pappersavfall. Polyetylsäckar (PE) slängs i avfallsbehållare för plast. Man bör lämna en gammal apparat till en riktig återvinningscentral, eftersom farliga komponenter i apparaten kan orsaka fara till miljön. En elektrisk apparat bör lämnas för att minska förnyad användning av denna. Om apparaten innehåller batterier, bör man ta bort dem och lämna dem separat till återvinningscentraler.



## KARTA GWARANCYJNA

WARUNKI GWARANCJI obowiązują na terenie Rzeczypospolitej Polskiej

Adler Sp. z o.o. ul. Ordona 2a 01-237 Warszawa zapewnia Użytkownika o dobrej jakości sprzętu, na który wydana jest niniejsza karta gwarancyjna i udziela 24 miesięcznej gwarancji, która liczy się od daty zakupu sprzętu. Usługi gwarancyjne świadczone są po okazaniu prawidłowo wypełnionej karty gwarancyjnej. Wady lub uszkodzenia sprzętu ujawnione w okresie gwarancji usuwane będą bezpłatnie przez Serwis Centralny. W przypadku zakupu sprzętu przez przedsiębiorcę (faktura VAT) okres gwarancji wynosi 12 miesięcy. Powyższy zapis nie dotyczy jednoosobowych działalności gospodarczych, o ile rodzaj zakupionego sprzętu, nie jest związany z profilem prowadzonej działalności gospodarczej – weryfikacja w CEIDG.

W przypadku wymiany rzeczy na nową, albo po dokonaniu istotnej naprawy, okres gwarancji biegnie na nowo od chwili dostarczenia klientowi rzeczy wolnej od wad, lub zwrócenia rzeczy naprawionej. Jeżeli gwarant wymienił część rzeczy, przepis powyższy stosuje się odpowiednio do części wymienionej. Gwarant zobowiązuje się pokryć koszty dostarczenia rzeczy do serwisu na adres wskazany w karcie gwarancyjnej. Jednakże uprawniony z gwarancji powinien zachować rozsądek, wybierając środek transportu. Uprawnionemu z gwarancji nie przysługują od gwaranta zwrot kosztów dostarczenia towaru – rzeczy do naprawy gwarancyjnej, przekraczający ekonomicznie uzasadnione koszty przewozu.

UWAGA: Sprzęt przeznaczony jest wyłącznie do użytku domowego. Naprawami gwarancyjnymi nie są objęte czynności związane z odkamienianiem, konserwacją, czyszczeniem urządzenia oraz części i akcesoria ulegające zużyciu przy normalnym użytkowaniu. Gwarancja nie obejmuje mechanicznych uszkodzeń sprzętu oraz wad i uszkodzeń wynikłych wskutek:

- niewłaściwego lub niezgodnego z instrukcją użytkowania, przechowywania i konserwacji;
- ingerencji nieautoryzowanego serwisu, samowolnych napraw, przeróbek i zmian konstrukcyjnych;
- użycia niewłaściwych materiałów eksploatacyjnych.
- uszkodzeń mechanicznych, termicznych, chemicznych i powstałych na skutek przepięcia w sieci.
- karta gwarancyjna jest nieważna bez daty zakupu, pieczęci sprzedającego i kopii dokumentu zakupu.
- gwarancją nie są objęte elementy eksploatacyjne i akcesoria w tym: elementy szklane (np. dzbanki, talerze), sznury przyłączeniowe, sieciowe, żarówki, baterie, nożyki i folie do urządzeń tnących, nasadki miksujące, trzepaki, mieszaki, ssawkoszczotki, rury, węże, kubki miksujące, głowice tnące i sita.

Reklamowany sprzęt jest dostarczany do Serwisu Centralnego przez Klienta w stanie kompletnym i odpowiednio zabezpieczony na czas transportu. Po dokonanej naprawie reklamowany sprzęt odbierany jest z Serwisu Centralnego przez Klienta.

Termin usunięcia wady może zostać wydłużony o czas potrzebny do importu niezbędnych części, nie dłuższy niż 30 dni roboczych. W każdym takim przypadku warsztat serwisowy powiadomi klienta o wydłużeniu terminu naprawy gwarancyjnej. W związku z koniecznością sprowadzenia części zamiennych i poinformuje o nowym terminie usunięcia wady.

W przypadku stwierdzenia usterki należy ją zgłosić w punkcie sprzedaży lub w Serwisie Centralnym, ul. Ordona 2A, 01-237 Warszawa, tel. 728-595-006 lub e-mail: [serwis@adler.com.pl](mailto:serwis@adler.com.pl).

W zgłoszeniu proszę podać swój adres, nr telefonu i opis usterki. Do reklamacji konieczne jest dołączenie kopii dokumentu zakupu.

Gwarancja nie wyłącza ani nie ogranicza oraz nie zawieszają uprawnień kupującego wynikających z przepisów o rękojmi za wady rzeczy sprzedanej.



adnotacje serwisu:

SERWIS CENTRALNY  
01-237 Warszawa ul.Ordona 2A  
tel. 728 - 595 - 006  
[serwis@adler.com.pl](mailto:serwis@adler.com.pl) [www.adler.com.pl](http://www.adler.com.pl)

.....  
(data sprzedaży)  
.....  
(pieczęć sklepu i podpis sprzedawcy)

### W trosce o środowisko..

Opakowania kartonowe oraz worki polietylenowe (PE) należy wrzucać do odpowiednich pojemników przeznaczonych do selektywnej zbiórki odpadów komunalnych zgodnie z ich opisem. Jeżeli w urządzeniu znajdują się baterie, należy je wyjąć i osobno oddać do punktu zbierania i składowania. Zużyte urządzenia należy oddać do odpowiedniego punktu zbierania i składowania, gdyż znajdujące się w nim niebezpieczne substancje mogą stanowić zagrożenie dla zdrowia i środowiska. Oznaczenie umieszczone na produkcie wskazuje, że urządzenia nie należy wyrzucać do pojemnika z odpadami komunalnymi.

Zużyty sprzęt elektryczny, to odpady, które zawierają substancje szkodliwe dla ludzi, zwierząt i środowiska. Substancje te mogą doprowadzić do zanieczyszczenia gleby, wody lub powietrza, a poprzez to mogą się dostać do organizmu człowieka i doprowadzić do licznych dolegliwości zdrowotnych, takich jak: zaburzenia wzroku, słuchu, mowy, mogą również doprowadzić do uszkodzenia nerek, wątroby i serca, oraz wywołać choroby skóry. Substancje szkodliwe mogą mieć również niekorzystny wpływ na układ oddechowy i rozrodczy oraz doprowadzić do zamian nowotworowych. Spożycie roślin rosnących na skażonych glebach, oraz produktów powstałych z nich może grozić w/w skutkami zdrowotnymi.

**Urządzenia nie wyrzucać do pojemnika na odpady komunalne !!!!**



## OGÓLNE WARUNKI BEZPIECZEŃSTWA WAŻNE INSTRUKCJE DOTYCZĄCE BEZPIECZEŃSTWA UŻYTKOWANIA PRZECZYTAJ UWAŻNIE I ZACHOWAJ NA PRZYSZŁOŚĆ

1. Przed rozpoczęciem użytkowania urządzenia przeczytać instrukcję obsługi i postępować według wskazówek w niej zawartych. Producent nie odpowiada za szkody spowodowane użytkowaniem urządzenia niezgodnie z jego przeznaczeniem lub niewłaściwą jego obsługą.
2. Urządzenie służy wyłącznie do użytku domowego (niekomercyjnego / prywatnego) . Nie używać do innych celów, niezgodnych z jego przeznaczeniem. Sprzęt przydatny do użytku na kempingach, urządzenie może być przyłączone do więcej niż jednego źródła zasilania.
3. Urządzenie należy podłączyć w zależności od potrzeby do gniazdka „zapalniczki” w samochodzie z napięciem 12V lub 24V, albo do gniazdka sieciowego 230 V ~ 50 Hz. W celu zwiększenia bezpieczeństwa użytkownika do jednego obwodu prądu nie należy równocześnie włączać wielu urządzeń elektrycznych.
4. Należy zachować szczególną ostrożność podczas korzystania z urządzenia, gdy w pobliżu przebywają dzieci. Nie należy dopuszczać dzieci do zabawy urządzeniem nie pozwól dzieciom ani osobom nie zaznajomionym z urządzeniem na jego użytkowanie.
5. **OSTRZEŻENIE:** Niniejszy sprzęt może być użytkowany przez dzieci powyżej 8 roku życia oraz osoby o ograniczonej zdolności fizycznej, czuciowej lub psychicznej, lub osoby nie mające doświadczenia lub znajomości sprzętu, jeśli odbywa się to pod nadzorem osoby odpowiedzialnej za ich bezpieczeństwo lub zostały im udzielone wskazówki na temat bezpiecznego użytkowania urządzenia i mają świadomość niebezpieczeństwa związanego z jego użytkowaniem. Dzieci nie powinny bawić się sprzętem. Czyszczenie i konserwacja urządzenia nie powinna być wykonywana przez dzieci, chyba że są powyżej 8 roku życia a czynności te są wykonywane pod nadzorem.
6. Zawsze po zakończeniu używania, wyjmij wtyczkę z gniazda zasilającego poprzez przytrzymanie gniazdka ręką. **NIE** ciągnąć za sznur sieciowy.
7. Nie zanurzać kabla, wtyczki oraz całego urządzenia w wodzie lub innej cieczy. Nie wystawiaj urządzenia na działanie warunków atmosferycznych (deszczu, słońca, etc.) ani nie używaj w warunkach podwyższonej wilgotności (łazienki, wilgotne domki kempingowe).
8. Okresowo sprawdzaj stan przewodu zasilającego. Jeżeli przewód zasilający jest uszkodzony, to powinien on być wymieniony przez specjalistyczny zakład naprawczy w celu uniknięcia zagrożenia.
9. Nie używaj urządzenia z uszkodzonym przewodem zasilającym lub jeśli zostało upuszczone lub uszkodzone w jakikolwiek inny sposób lub nieprawidłowo pracuje. Nie naprawiaj urządzenia samodzielnie, gdyż grozi to porażeniem. Uszkodzone urządzenie oddaj do właściwego punktu serwisowego w celu sprawdzenia lub dokonania naprawy. Wszelkich napraw mogą dokonywać wyłącznie uprawnione punkty serwisowe. Nieprawidłowo wykonana naprawa może spowodować poważne zagrożenie dla użytkownika.
10. Należy stawiać urządzenie na chłodnej stabilnej, równej powierzchni, która wytrzyma ciężar urządzenia i całej jego zawartości, z dala od nagrzewających się urządzeń kuchennych jak: kuchenka elektryczna, palnik gazowy, itp...
11. Nie korzystać z urządzenia w pobliżu materiałów łatwopalnych.
12. Przewód zasilania nie może zwiisać poza krawędź stołu lub dotykać gorących

powierzchni.

13. Nie wolno pozostawiać włączonego urządzenia ani zasilacza do gniazdka bez nadzoru.

14. Do zapewnienia dodatkowej ochrony, wskazane jest zainstalowanie w obwodzie elektrycznym, urządzenia różnicowoprądowego (RCD) o znamionowym prądzie różnicowym nie przekraczającym 30 mA. W tym zakresie należy zwrócić się do specjalisty elektryka.

15. Nie dotykać niez izolowanych przewodów.

16. Nie używać urządzenia jeśli gniazda połączeniowe są mokre.

17. Nie umieszczać urządzeń elektrycznych wewnątrz lodówki.

18. Nie blokować otworów wentylacyjnych urządzenia.

19. Chronić urządzenie przed źródłami ciepła i nasłonecznieniem.

20. Do urządzenia wkładać już schłodzone produkty.

21. Umieścić urządzenie w miejscu w prawidłową wentylacją. Odległość od innych obiektów powinna wynosić co najmniej 20 cm.

- OSTRZEŻENIE: Nie zasłaniać otworów wentylacyjnych w obudowie sprzętu lub we wbudowanej konstrukcji

- OSTRZEŻENIE: Chronić przed uszkodzeniem układ chłodniczy

- OSTRZEŻENIE: Wewnątrz komory do przechowywania produktów żywnościowych nie używać sprzętu elektrycznego innego typu niż zalecany przez wytwórcę

- OSTRZEŻENIE: Wewnątrz urządzenia nie należy przechowywać substancji wybuchowych, takich jak pojemniki z aerozolem z łatwopalnym propelentem

- OSTRZEŻENIE: Urządzenie zawiera czynnik chłodniczy pod wysokim ciśnieniem. Nie modyfikuj urządzenia. Urządzenie może być serwisowany wyłącznie przez wykwalifikowany - autoryzowany serwis.

- OSTRZEŻENIE: Ustawiając urządzenie, upewnij się, że przewód zasilający nie jest przycięty lub uszkodzony.

- OSTRZEŻENIE: Nie należy umieszczać gniazdek przedłużaczy lub przenośnych zasilaczy z tyłu urządzenia.

Przed pierwszym użyciem: Właściwa lokalizacja

1. Przed pierwszym użyciem należy usunąć całe opakowanie i pozostawić co najmniej 15 cm wolnej przestrzeni wokół urządzenia (5 cm z boku, 10 cm z tyłu urządzenia).

2. Umieść lodówkę w suchym i dobrze wentylowanym miejscu. Lodówkę należy przechowywać z dala od bezpośredniego światła słonecznego, grzejników i gazów korozyjnych.

UWAGA: Ponieważ działanie urządzenia jest oparte na sprężarce, wokół urządzenia wymagana jest duża przestrzeń, aby umożliwić prawidłowe odpowietrzanie.

UWAGA: Nie zaleca się przesuwania urządzenia, jeśli podłoga nie jest gładka. Nie używać, jeśli lodówka jest przechylona. Jeśli lodówka zostanie przeciągnięta w miejsce do użycia, należy ją ustawić pionowo i odczekać 10 minut przed użyciem. Podczas przenoszenia lodówki zawsze używaj obu uchwytów, aby przenosić urządzenie możliwie jak najbardziej poziomo. Ma to na celu ochronę sprężarki i uszczelnionego układu

OSTRZEŻENIE: Do przenoszenia i obsługi tego urządzenia użyj co najmniej dwóch osób. Niezastosowanie się do tego ostrzeżenia może spowodować obrażenia pleców lub inne.

3. Jeśli to możliwe, przechowuj przenośną lodówkę z dala od ciepła i bezpośredniego światła słonecznego.

4. Przenośna lodówka nadaje się do użytku w samochodzie i na kempingu, jednak urządzenie nie powinno być narażone na deszcz lub inne trudne warunki pogodowe.

5. Przenośna lodówka nie powinna być umieszczana w zabudowie lub wnęce. Urządzenie zostało zaprojektowane jako wolnostojące.

6. Normalne działanie lodówki zależy od promieniowania cieplnego ze skraplacza.

7. Wyczyść wewnętrzną powierzchnię odrobiną letniej wody i miękką szmatką.

Uwaga: Podłączając przewód zasilający DC, upewnij się, że wejście jest źródłem zasilania 12 V ~ DC / 24 V.

WAŻNE: Nie usuwaj z przenośnej lodówki samochodowej żadnych etykiet ostrzegawczych, ostrzegawczych ani informacyjnych o produkcie.

OPIS URZĄDZENIA Przenośna lodówka samochodowa - Zdjęcie A

1. Podstawa

2. Gniazdo wtykowe

3. Uchwyt

4. Pokrywa komory chłodziarki

5. Pokrywa komory zamrażarki

6. Panel sterowania

7. Przewód zasilający DC - do użytku podczas podróży, podłącz bezpośrednio do zapalniczki samochodowej.

#### PANEL STEROWANIA - Rysunek B

- A - Włącznik / wyłącznik zasilania
- B - Temp 1 - wyświetlacz temperatury w komorze zamrażarki
- C - Temp 2 - wyświetlacz temperatury w komorze chłodziarki
- D - RUN - wyświetlanie pracy sprężarki / kompresora
- E - Wskaźnik poziomu ochrony akumulatora
- F - Przycisk poziomu ochrony akumulatora
- G - Przycisk podwyższania temperatury
- H - Przycisk obniżania temperatury

#### PRZED PIERWSZYM UŻYCIEM

- Podczas próby podłączenia przenośnej zamrażarki do standardowego gniazdka 12 V, urządzenie nie będzie działać, jeśli gniazdo ma napięcie poniżej 9,6 V. Urządzenie uruchomi się ponownie, gdy napięcie osiągnie 12,2 V lub więcej.
- Przy próbie podłączenia urządzenia do standardowego gniazda 24 V, urządzenie nie będzie działać, jeśli gniazdo ma napięcie mniejsze niż 21,3 V. Urządzenie uruchomi się ponownie, gdy napięcie osiągnie 25,2 V lub więcej.
- Urządzenie można również podłączyć do zasilania sieciowego 230V ~ 50 / 60Hz po zastosowaniu zewnętrznego zasilacza (brak w zestawie). Zalecany model zasilacza AC / DC to CR8076.1.

#### OBŚLUGA

Zaleca się pakowanie żywności do worków lub pojemników przeznaczonych do kontaktu z żywnością przed umieszczeniem jej w komorze chłodziarki lub zamrażalnika.

Błąd czułości czujnika temperatury wynosi +/- 1 ° C.

1. Włącz urządzenie naciskając przycisk (A) przez 3 sekundy. Brzęczyk będzie słyszalny po naciśnięciu każdego przycisku na panelu sterowania. Po włączeniu urządzenia automatycznie uruchomi się funkcja autotestu, na wyświetlaczu cyfrowym przez 2 sekundy pojawią się cyfry od 000-111 ... do 999, zaświecą się wskaźniki, następnie na wyświetlaczu pojawi się temperatura wewnątrz obu komór i rozpocznie się normalna praca. Sprężarka jest włączona, będzie się uruchamiać i zatrzymywać, aby utrzymać stabilną temperaturę wewnątrz urządzenia.

2. Aby ustawić temperaturę w zamrażarce (5), ustaw temperaturę, naciskając przycisk (G), aby zwiększyć temperaturę lub przycisk (H), aby ją zmniejszyć. Zakres temperatur w zamrażarce (5) wynosi od + 10 ° C do -20 ° C. Po naciśnięciu przycisku (G) lub (H) zmiana danych zostanie zapamiętana, jeśli żaden przycisk nie zostanie naciśnięty przez 3 sekundy, zostanie wyświetlona aktualna temperatura w komorze.

3. Temperatura w chłodziarce (4) nie może być regulowana przez użytkownika, jest ona regulowana automatycznie przez elektroniczny termostat. Zakres temperatury w chłodziarce (4) wynosi od + 2 ° C do + 10 ° C, dokładny poziom zależy od ustawionej temperatury w zamrażarce (5). Jeśli temperatura w komorze zamrażarki (5) zostanie ustawiona na -17 ° C, temperatura w komorze chłodziarki (4) będzie wynosić od + 2 ° C do + 4 ° C.

4. Po włączeniu urządzenia sprężarka zaczyna działać, co jest sygnalizowane zapaleniem się wyświetlacza pracy sprężarki (D). Gdy temperatura osiągnie żądany poziom, wyświetlacz pracy sprężarki (D) nie jest podświetlony i sprężarka przestaje działać. Sprężarka od czasu do czasu będzie się włączać i wyłączać, aby utrzymać żądaną temperaturę w komorach zamrażarki i lodówki. Kontynuując cykl pracy sprężarki, wyświetlacz pracy sprężarki (D) będzie włączał się i wyłączał.

5.W celu wybrania odpowiedniego poziomu ochrony akumulatora wcisnąć przycisk (F).

Urządzenie posiada trzy poziomy ochrony baterii, które chronią normalną pracę urządzenia i chronią akumulator pojazdu.

Trzy poziomy ochrony akumulatora wybieramy poprzez wielokrotne naciśnięcie przycisku (F):

H - poziom wysoki:

dla napięcia 12V: zatrzymuje się przy 11,5V i rozpoczyna pracę przy 12,5V

dla napięcia 24 V: zatrzymuje się przy 22,6 V i rozpoczyna pracę przy 26,0 V.

M - poziom średni:

dla napięcia 12 V: zatrzymuje się przy 10,7 V i rozpoczyna pracę przy 11,7 V.

dla napięcia 24 V: zatrzymuje się przy 22,6 V i rozpoczyna pracę przy 24,0 V.

L - niski poziom:

dla napięcia 12 V: zatrzymuje się przy 10,0 V i rozpoczyna pracę przy 11,0 V.

dla napięcia 24 V: zatrzymuje się przy 21,6 V i rozpoczyna pracę przy 23,0 V.

6. Urządzenie posiada funkcję pamięci ustawień po zaniku zasilania. Gdy zasilanie jest wyłączone, system zapamiętuje ustawiony poziom temperatury - przed wyłączeniem zasilania - przez 2 godziny. Po przywróceniu zasilania układ przechodzi bezpośrednio do poziomu temperatury ustalonego przed awarią zasilania.

W przypadku przerwy w zasilaniu dłuższej niż 2 godziny tryb pracy ustawiony przed wyłączeniem nie jest zapisywany, wówczas urządzenie zaczyna pracować z domyślną temperaturą startową -10 ° C.

7. Wyłącz urządzenie naciskając przycisk (A) przez 3 sekundy.

Typowe ustawienia temperatury do przechowywania:

- Wino (od +6 do +18°C)
- Szczepionki, Insulina (od -8°C do +2°C)
- Owoce (od -6°C do +4°C)
- Napoje (od -5°C do +2°C)
- Mięso (-10°C)
- Lody (-15°C)

Zachowaj ostrożność, jeśli chcesz przechowywać leki w urządzeniu. Żywność przed włożeniem do urządzenia należy umieścić w pojemnikach / torebkach do tego przeznaczonych.

## CZYSZCZENIE I KONSERWACJA

Zawsze odłączaj urządzenie od zasilania przed rozpoczęciem czyszczenia.

Nie używaj rozpuszczalników chemicznych, ponieważ mogą spowodować trwałe uszkodzenia lub deformację urządzenia. Wyczyść wewnętrzną powierzchnię niewielką ilością letniej wody z płynem do naczyń i miękką szmatką.

## DANE TECHNICZNE

Pojemność: 38 litrów (23 litry w komorze zamrażarki + 15 litrów komorze chłodziarki)

Zasilanie:

- DC 12V / 24V - gniazdo zapalniczki samochodowej
- 230V ~50/60Hz - gniazdo sieciowe po zastosowaniu zewnętrznego zasilacza (brak w zestawie)

Czynnik chłodniczy: R600a / 40 g

Klasa klimatyczna: ST / N / SN

Izolacja: C5H10

Znamionowy pobór mocy: 40W

Maksymalny prąd znamionowy: 3,34A

Uwaga: ryzyko pożaru



Urządzenie jest wykonane w I klasie izolacji i nie wymaga uziemienia.

Urządzenie jest zgodne z wymaganiami dyrektyw:

Urządzenie elektryczne niskonapięciowe (LVD)

Kompatybilność elektromagnetyczna (EMC)

Wyrób oznaczony CE na tabliczce znamionowej

شروط السلامة العامة  
تعليمات أمنية هامة

- يرجى القراءة بعناية والاحتفاظ بها للرجوع إليها في المستقبل
- قبل استخدام الجهاز ، اقرأ تعليمات التشغيل واتبع التعليمات الواردة فيها. الشركة 1. المصنعة ليست مسؤولة عن الأضرار الناجمة عن استخدام الجهاز خلافاً للاستخدام المقصود أو التشغيل غير السليم
2. الجهاز مخصص للاستخدام المنزلي فقط (غير تجاري / خاص). لا تستخدمه في أغراض أخرى لا تتوافق مع الاستخدام المقصود. مناسبة للاستخدام في التخيم ، قد يتم توصيل الوحدة بأكثر من مصدر طاقة واحد
3. يجب أن يكون الجهاز متصلاً ، حسب الحاجة ، بمقبس "ولاعة السجائر" في السيارة. جهد 12 فولت أو 24 فولت ، أو بمقبس رئيسي 230 فولت ~ 50 هرتز. لزيادة سلامة الاستخدام ، يجب عدم توصيل العديد من الأجهزة الكهربائية بدائرة كهربائية واحدة في نفس الوقت
4. كن حذراً بشكل خاص عند استخدام الجهاز عندما يكون الأطفال في الجوار. لا تسمح للأطفال باللعب بالجهاز ولا تسمح للأطفال أو الأشخاص غير المعتادين على الجهاز باستخدامه
- تحذير: يمكن استخدام هذه المعدات من قبل الأطفال الذين تزيد أعمارهم عن 8 سنوات والأشخاص الذين يعانون من ضعف القدرات البدنية أو الحسية أو العقلية ، أو الأشخاص الذين ليس لديهم خبرة أو معرفة بالمعدات ، إذا تم ذلك تحت إشراف شخص مسؤول عن سلامتهم أو تم تزويدهم بتعليمات حول الاستخدام الآمن للجهاز وإدراكهم للمخاطر المرتبطة باستخدامه. يجب ألا يلعب الأطفال بالمعدات. لا ينبغي أن يقوم الأطفال بالتنظيف وصيانة المستخدم ، إلا إذا تجاوزوا 8 سنوات ويتم تنفيذ هذه الأنشطة تحت إشراف قم دائماً بإزالة القابس من المنفذ بعد الاستخدام ، وامسك المنفذ بيدك. لا تسحب السلك
7. لا تغمر الكابل والقابس والجهاز بأكمله في الماء أو أي سائل آخر. لا تعرض الجهاز لظروف الطقس (المطر ، الشمس ، إلخ) أو تستخدمه في ظروف الرطوبة العالية (الحمامات ، المنازل المتحركة الرطبة)
8. افحص بشكل دوري حالة سلك الطاقة. في حالة تلف سلك الطاقة ، يجب استبداله. بمحل إصلاح متخصص لتجنب الخطر
9. لا تستخدم الجهاز بسلك طاقة تالف أو إذا سقط أو تعرض للتلف بأي شكل من الأشكال أو إذا كان لا يعمل بشكل صحيح. لا تقم بإصلاح الجهاز بنفسك لأنه قد يتسبب في حدوث صدمة كهربائية. خذ الجهاز التالف إلى مركز خدمة مناسب لفحصه أو إصلاحه. لا يجوز إجراء أي إصلاحات إلا من خلال نقاط الخدمة المعتمدة. يمكن أن تشكل الإصلاحات التي

يتم إجراؤها بشكل غير صحيح تهديداً خطيراً للمستخدم

10. ضع الجهاز على سطح بارد وثابت ومستو يمكنه تحمل وزن الجهاز وجميع محتوياته ... بعيداً عن أي أجهزة مطبخ ساخنة مثل: طباخ كهربائي ، موقد غاز ، إلخ
11. لا تستخدم الجهاز بالقرب من المواد القابلة للاشتعال
12. يجب ألا يتدلى سلك الطاقة على حافة الطاولة أو يلمس الأسطح الساخنة
13. لا تترك الجهاز أو مصدر الطاقة في المقبس دون مراقبة عند تشغيله
14. في الدائرة (RCD) للحصول على حماية إضافية ، ينصح بتركيب جهاز التيار المتبقي
- الكهربائية بتيار متبقي مُقدر لا يتجاوز 30 مللي أمبير. في هذا الصدد ، يرجى استشارة كهربائي متخصص
15. لا تلمس الأسلاك العارية
16. لا تستخدم الجهاز إذا كانت مأخذ التوصيل مبللة
17. لا تضع الأجهزة الكهربائية داخل الثلاجة
18. لا تسد فتحات تهوية الجهاز
19. حماية الجهاز من مصادر الحرارة وأشعة الشمس
20. ضع الطعام البارد في الجهاز
- تحذير: لا تسد فتحات التهوية في حاوية الجهاز أو في الهيكل المدمج
- تحذير: حماية نظام التبريد من التلف -
- تحذير: لا تستخدم معدات كهربائية داخل حجرة تخزين المواد الغذائية من نوع آخر غير - الذي أوصت به الشركة المصنعة
- تحذير: لا تقم بتخزين المواد المتفجرة داخل الجهاز مثل عبوات الهباء الجوي التي - تحتوي على مادة دافعة قابلة للاشتعال
- تحذير: الجهاز يحتوي على مبرد عالي الضغط. لا تقم بتعديل الجهاز. لا يجوز صيانة - الجهاز إلا من قبل مركز خدمة مؤهل ومعتمد
- تحذير: عند وضع الجهاز ، تأكد من أن سلك الطاقة غير مقروص أو تالف -
- تحذير: لا تضع أسلاك التمديد أو محولات الطاقة المحمولة على الجزء الخلفي من هذا - الجهاز

قبل الاستخدام لأول مرة: الموقع المناسب

1. قبل الاستخدام لأول مرة ، قم بإزالة العبوة واترك مساحة خالية لا تقل عن 15 سم حول الجهاز (5 سم على الجانب ، 10 سم عند (إمالة الجهاز)
2. ضع الثلاجة في مكان جاف وجيد التهوية. احفظ الثلاجة بعيداً عن أشعة الشمس المباشرة والسخانات والغازات المسببة للتآكل. ملاحظة: نظراً لأن هذا الجهاز يعتمد على تشغيل الضاغط ، يلزم توفر مساحة كافية حول الوحدة للسماح لها بالتنفد بشكل صحيح ملاحظة: لا ينصح بتحريك الجهاز إذا لم تكن الأرضية ناعمة. لا تستخدمه إذا كانت الثلاجة مائلة. إذا تم سحب الثلاجة إلى مكان للاستخدام ، فالرجاء تركها منتصبة والانتظار لمدة 10 دقائق قبل الاستخدام. عند تحريك الثلاجة ، استخدم دائماً كلا المقبضين لحمل الوحدة على أعلى مستوى ممكن. هذا من أجل حماية الضاغط والنظام المغلق
- تحذير: استخدم شخصين أو أكثر لتحريك هذه الوحدة والتعامل معها. قد يؤدي عدم القيام بذلك إلى إصابة الظهر أو إصابة أخرى. احتفظ بالثلاجة المحمولة بعيداً عن الحرارة وأشعة الشمس المباشرة إن أمكن. 3.
4. هذه الثلاجة المحمولة مناسبة لاستخدام السيارة والتخييم ، ومع ذلك ، لا ينبغي أن يتعرض الجهاز للمطر أو أي عوامل طقس.

قاسية أخرى

لا ينبغي وضع هذه التلاجة المحمولة في منطقة مدمجة أو غائرة. تم تصميم الجهاز ليكون قائماً بذاته 5.

يعتمد التشغيل العادي للتلاجة على الإشعاع الحراري من المكثف 6.

نظف السطح الداخلي بقليل من الماء الفاتر وقطعة قماش ناعمة 7.

ملاحظة: عند إدخال سلك طاقة التيار المستمر ، تأكد من أن الإدخال هو مصدر طاقة بجهد 12 فولت ~ تيار مستمر / 24 فولت

هام: لا تقم بإزالة أي ملصقات أمان أو تحذير أو معلومات عن المنتج من تلاجة سيارتك المحمولة

وصف الجهاز مبرد السيارة المحمول - صورة أ

قاعدة 2. مقبس التوصيل 1.

المقبض 4. غطاء حجرة التلاجة 3.

غطاء حجرة الفريزر 6. لوحة التحكم 5.

سلك التيار المستمر - للاستخدام أثناء السفر ، قم بتوصيله مباشرة بولاعة السجائر 7.

لوحة التحكم - صورة ب

ON / OFF - زر التشغيل

ب - درجة الحرارة ١ - عرض درجة حرارة حجرة الفريزر

درجة الحرارة ٢ - عرض درجة حرارة حجرة التلاجة - C

عرض تشغيل الضاغط - D - RUN

هـ - عرض مستوى حماية البطارية

زر مستوى حماية البطارية - F

زر رفع درجة الحرارة - G

زر خفض درجة الحرارة - H

قبل الاستخدام الأول

عند محاولة توصيل الفريزر المحمول بمقبس ١٢ فولت قياسي ، لن تعمل الوحدة إذا كان الجهد الكهربائي للمقبس أقل من ٩,٦ • فولت. ستتم إعادة تشغيل الوحدة عندما يكون الجهد ١٢,٢ فولت أو أعلى

عند محاولة توصيل الوحدة بمقبس قياسي ٢٤ فولت ، لن تعمل الوحدة إذا كان الجهد الكهربائي للمقبس أقل من ٢١,٣ فولت • ستتم إعادة تشغيل الوحدة عندما يكون الجهد ٢٥,٢ فولت أو أكثر

يمكن توصيل الجهاز أيضاً بمصدر التيار الكهربائي ٢٣٠ فولت ~ ٥٠/٦٠ هرتز بعد استخدام مصدر طاقة خارجي (غير مدرج). طراز CR8076.1 محمول التيار المتردد / التيار المستمر الموصى به هو

عملية

يوصى بتعبئة الطعام في أكياس أو حاويات مخصصة للتلامس مع الطعام قبل وضعها داخل حجرة التلاجة وحجرة التجميد

خطأ حساسية مستشعر درجة الحرارة هو +/- ١ درجة مئوية

قم بتشغيل الجهاز بالضغط على الزر (أ) لمدة ٣ ثوانٍ. سيتم سماع الجرس بعد الضغط على كل زر في لوحة التحكم. بعد ١-

، تشغيل الجهاز ، ستبدأ وظيفة الاختبار الذاتي تلقائياً ، وستظهر أرقاماً من ١١١-٠٠٠ ... إلى ٩٩٩ على الشاشة الرقمية لمدة ثانيتين ، وستضيء المؤشرات ، وبعد ذلك ستظهر الشاشة درجة الحرارة داخل كلا الجزأين وسيبدأ التشغيل العادي. يتم تشغيل الضاغط

وسوف يبدأ ويتوقف عن العمل للحفاظ على درجة حرارة ثابتة داخل الجهاز

(H) لزيادة درجة الحرارة أو الزر (G) لضبط درجة الحرارة في حجرة التجميد (0) ، اضبط درجة الحرارة بالضغط على الزر ٢-

لخفض درجة الحرارة. تتراوح درجة الحرارة في حجرة التجميد (0) من ١٠+ درجة مئوية إلى -٢٠ درجة مئوية. بعد الضغط على الزر سيتم تذكر بيانات التغيير ، إذا لم يتم الضغط على أي زر لمدة ٣ ثوانٍ ، فسيتم عرض درجة الحرارة الحالية في (H) أو (G) المقصورة

لا يمكن تعديل درجة الحرارة في حجرة التلاجة (٤) من قبل المستخدم ، يتم ضبطها تلقائياً بواسطة منظم الحرارة الإلكتروني ٣.

تتراوح درجة الحرارة في حجرة التلاجة (٤) من ٢+ درجة مئوية إلى ١٠+ درجة مئوية ، ويعتمد المستوى الدقيق على درجة حرارة الإعداد في حجرة التجميد (0). إذا تم ضبط درجة الحرارة في حجرة التجميد (0) على -١٧ درجة مئوية ، فإن درجة الحرارة في

حجرة التلاجة (٤) ستكون في نطاق من ٢+ درجة مئوية إلى ٤+ درجات مئوية

عندما تصل درجة (D) عند تشغيل الجهاز ، يبدأ الضاغط في العمل ، يتم عرضه من خلال إضاءة شاشة تشغيل الضاغط ٤.

ويتوقف الضاغط عن العمل. سيتم تشغيل الضاغط (D) الحرارة إلى المستوى المطلوب ، لا تضيء شاشة عرض تشغيل الضاغط وإيقاف تشغيله من وقت لآخر للحفاظ على درجة الحرارة المطلوبة داخل حجيرات الفريزر والتلاجة. متابعة دورات تشغيل الضاغط ، وإيقاف تشغيلها (D) سيتم تشغيل شاشة تشغيل الضاغط ،

(F) لتحديد مستوى حماية البطارية المناسب ، اضغط على الزر ٥-

يحتوي الجهاز على ثلاثة مستويات حماية للبطارية ، والتي تحمي التشغيل العادي للجهاز وتحمي بطارية السيارة (F) يتم تحديد المستويات الثلاثة لحماية البطارية عن طريق الضغط المتكرر على الزر

ج - مستوى عال

للجهد ١٢,٥ فولت: يتوقف عند ١١,٥ فولت ويبدأ التشغيل عند ١٢,٥ فولت

للجهد ٢٤ فولت: يتوقف عند ٢٢,٦ فولت ويبدأ التشغيل عند ٢٦,٠ فولت

م - المستوى المتوسط

للجهد ١٢ فولت: يتوقف عند ١٠,٧ فولت ويبدأ التشغيل عند ١١,٧ فولت

للجهد ٢٤ فولت: يتوقف عند ٢٢,٦ فولت ويبدأ التشغيل عند ٢٤,٠ فولت

مستوى منخفض - L

للجهد ١٢ فولت: يتوقف عند ١٠,٠ فولت ويبدأ التشغيل عند ١١,٠ فولت

للجهد ٢٤ فولت: يتوقف عند ٢١,٦ فولت ويبدأ التشغيل عند ٢٣,٠ فولت

الجهاز مجهز بوظيفة ذاكرة الإعداد بعد انقطاع التيار الكهربائي. عند إيقاف تشغيل لوحة التحكم ، سينتظر النظام مستوى درجة ٦. الحرارة المحددة قبل انقطاع التيار الكهربائي لمدة ساعتين. بعد استعادة الطاقة ، يدخل النظام مباشرة مستوى درجة الحرارة المحدد قبل انقطاع التيار الكهربائي

في حالة انقطاع التيار الكهربائي لمدة تزيد عن ساعتين ، لا يتم حفظ وضع التشغيل الذي تم ضبطه قبل إيقاف التشغيل ، ثم سيبدأ الجهاز في التشغيل بدرجة حرارة بدء افتراضية تبلغ -١٠ درجة مئوية لمدة 3 ثوان (A) قم بإيقاف تشغيل الجهاز بالضغط على الزر 7.

إعدادات درجة الحرارة النموذجية للتخزين

• (نبذ (من 6+ إلى 18+

• (لقاحات الأنسولين (-8°C إلى + 2

• (فواكه (-6°C إلى + 4

• (مشروبات (-5°C إلى + 2

• (اللحوم (-10°C

• (آيس كريم (-15°C

كن حذراً إذا كنت تريد تخزين الأدوية على جهازك. قبل إدخال الطعام في الجهاز ، يجب وضع الطعام في أوعية / أكياس مصممة لهذا الغرض

التنظيف والصيانة

افصل الجهاز دائماً عن مصدر الطاقة قبل التنظيف

لا تستخدم المذيبات الكيميائية ، لأن

التنظيف والصيانة

افصل الجهاز دائماً عن مصدر الطاقة قبل التنظيف

لا تستخدم المذيبات الكيميائية لأنها قد تلف الجهاز أو تشوهه بشكل دائم. نظف السطح الداخلي بقليل من الماء الفاتر والصابون وبقعة قماش ناعمة

معلومات تقنية

(السعة: 38 لترًا / 23 لترًا في حجرة التجميد + 15 لترًا في حجرة التلاجة

قوة:

مقيس ولاءة السيارة - DC 12V / 24V

(فولت ~ 50/60 هرتز - مقيس التيار الكهربائي بعد استخدام مصدر طاقة خارجي (غير م

جم 40 / R600a: المبرد

ST / N / SN: فئة المناخ

العزل: C5H10

معدل استهلاك الطاقة: 40 واط

أقصى تيار مصنف: 3.34



تحذير: خطر نشوب حريق

يرجى نقل عبوات الورق المقوى إلى نفايات الورق. اسكب أكياس البولي إيثيلين في الحاوية البلاستيكية يجب إعادة الجهاز البالي إلى نقطة تخزين مناسبة لأنه خطير في الجهاز قد تشكل المكونات تهديداً للبيئة. يجب تسليم الجهاز الكهربائي للحد فعليك إخراجها وإعطائها إلى النقطة المخزنة بشكل منفصل ، إعادة استخدامها واستخدامها. إذا كان هناك بطاريات في الجهاز





**УСЛОВИЯ ЗА БЕЗОПАСНОСТ****ВАЖНИ ИНСТРУКЦИИ ЗА БЕЗОПАСНОСТ НА ИЗПОЛЗВАНЕ****МОЛЯ, ПРОЧЕТЕТЕ ВНИМАТЕЛНО И ПАЗЕТЕ ЗА БЪДЕЩИ РЕФЕРЕНЦИИ**

Преди да използвате устройството, прочетете инструкциите за експлоатация и следвайте инструкциите, съдържащи се в него. Производителят не носи отговорност за щети, причинени от използването на устройството в противоречие с предназначението му или неправилна експлоатация.

1. Устройството е предназначено само за домашна употреба (нетърговска / частна).

Не използвайте за други цели, които не са в съответствие с предназначението му.

Подходящ за използване на къмпинг, уредът може да бъде свързан към повече от един източник на енергия.

2. Устройството трябва да бъде свързано, в зависимост от нуждите, към гнездото "запалка" в автомобил, с напрежение 12V или 24V, или към мрежов контакт 230V ~ 50Hz. За да се повиши безопасността при използване, не трябва да бъдат свързани много електрически устройства към една електрическа верига едновременно.

3. Бъдете особено внимателни, когато използвате устройството, когато децата са в близост. Не позволявайте на децата да играят с устройството и не позволявайте на деца или хора, които не са запознати с устройството, да го използват.

4. **ПРЕДУПРЕЖДЕНИЕ:** Това оборудване може да се използва от деца на възраст над 8 години и хора с намалени физически, сензорни или умствени способности, или хора без опит или познания за оборудването, ако това се прави под наблюдението на лице, отговорно за тяхната безопасност или са им били предоставени инструкции за безопасна употреба на устройството и са наясно с опасностите, свързани с използването му. Децата не трябва да играят с оборудването. Почистването и поддръжката от потребителите не трябва да се извършват от деца, освен ако са на възраст над 8 години и тези дейности се извършват под наблюдение.

5. Винаги изваждайте щепсела от контакта след употреба, като придържате контакта с ръка. НЕ дърпайте кабела.

6. Не потапяйте кабела, щепсела и цялото устройство във вода или друга течност. Не излагайте устройството на атмосферни условия (дъжд, слънце и др.) и не го използвайте в условия на висока влажност (бани, влажни мобилни къщи).

7. Периодично проверявайте състоянието на защитния кабел. Ако защитният кабел е повреден, той трябва да бъде заменен от специализиран сервиз, за да се избегне опасност.

8. Не използвайте уреда с повреден защитен кабел или ако той е изпуснат или повреден по някакъв начин, или ако не работи правилно. Не ремонтирайте устройството сами, тъй като това може да причини токов удар. Занесете повреденото устройство в подходящ сервизен център за проверка или ремонт. Ремонтите могат да се извършват само от оторизирани сервизни центрове. Неправилно извършените ремонти могат да представляват сериозна заплаха за потребителя.

9. Поставете уреда на хладна, стабилна, равномерна повърхност, която може да издържи теглото на уреда и цялото му съдържание, далеч от всякакви горещи кухненски уреди като: електрическа готварска печка, газови котлони и др.

10. Не използвайте устройството в близост до запалими материали.

11. Защитният кабел не трябва да виси на ръба на масата или да докосва горещи повърхности.

12. Не оставяйте устройството или захранването в контакта без надзор, когато е включено.

13. За допълнителна защита е препоръчително да инсталирате устройство за остатъчен ток (RCD) в електрическата верига с номинален остатъчен ток, който не надвишава 30 mA. В тази връзка, моля, консултирайте се с професионален електротехник.

14. Не докосвайте голите проводници.

15. Не използвайте устройството, ако контактите са мокри.

16. Не поставяйте електрически уреди вътре в хладилника.

17. Не блокирайте вентилационните отвори на устройството.

18. Защитете устройството срещу източници на топлина и слънчева светлина.

19. Поставете студена храна в устройството.

20. Поставете оборудването на място с подходяща вентилация. Разстоянието от други предмети трябва да бъде най-малко 20 см.

- ПРЕДУПРЕЖДЕНИЕ: Не запушвайте вентилационните отвори в корпуса на оборудването или във вградената конструкция

- ПРЕДУПРЕЖДЕНИЕ: Пазете охладителната система от повреда

- ПРЕДУПРЕЖДЕНИЕ: Не използвайте електрическо оборудване вътре в отделението за съхранение на хранителни продукти от тип, различен от препоръчания от производителя

- ПРЕДУПРЕЖДЕНИЕ: Не съхранявайте експлозивни вещества като аерозолни кутии със запалимо гориво вътре в устройството.

- ПРЕДУПРЕЖДЕНИЕ: Оборудването съдържа хладилен агент с високо налягане. Не модифицирайте устройството. Устройството може да се обслужва само от квалифициран - оторизиран сервизен център.

- ПРЕДУПРЕЖДЕНИЕ: Когато позиционирате машината, уверете се, че захранващият кабел не е притиснат или повреден.

- ПРЕДУПРЕЖДЕНИЕ: Не поставяйте удължители или преносими захранващи адаптери на гърба на този апарат.

Преди първа употреба: Правилно разположение

1. Преди да използвате за първи път, отстранете опаковката и оставете свободно пространство от поне 15 см около устройството (5 см от страни, 10 см при накланяне на устройството).

2. Поставете хладилника на сухо и добре проветриво място. Пазете хладилника от пряка слънчева светлина, нагреватели и корозивни газове. ЗАБЕЛЕЖКА: Тъй като работата на това устройство зависи от работата на компресора, около устройството се изисква достатъчно пространство, за да може да се работи правилно. ЗАБЕЛЕЖКА: Не се препоръчва да премествате устройството, ако подът не е гладък. Не използвайте, ако хладилникът е наклонен. Ако хладилникът е поставен на мястото за употреба, оставете го изправен и изчакайте 10 минути преди употреба. Когато премествате хладилника, винаги използвайте двете дръжки, за да носите устройството възможно най-ниско. Това е с цел защита на компресора и уплътнената система. ПРЕДУПРЕЖДЕНИЕ: Използвайте двама или повече души за придвижване и боравене с това устройство. Ако не го направите, това може да доведе до контузии на гърба или друга травма.

3. Дръжте преносимия хладилник далеч от топлина и пряка слънчева светлина, ако е възможно.

4. Този преносим хладилник е подходящ за използване в автомобили и на къмпинг места, но уредът не трябва да бъде изложен на дъжд или други тежки атмосферни влияния.

5. Този преносим хладилник не трябва да се поставя вграден или във вдлъбнатини. Устройството е проектирано да има самостоятелно място.

6. Нормалната работа на хладилника зависи от топлинното излъчване от кондензатора.

7. Почистете вътрешната повърхност с малко хладка вода и мека кърпа. Забележка: Когато поставяте DC захранващ кабел, уверете се, че входът е 12V ~ DC / 24V източник на захранване. ВАЖНО: Не сваляйте никакви етикети за безопасност, предупреждение или информация за продукта от вашия преносим хладилник за автомобил.

ОПИСАНИЕ НА УСТРОЙСТВОТО: Преносим автомобилен хладилник - Снимка А

1. Основа 2. Контакт за щепсела

3. Дръжка 4. Капак за отделението на хладилника

5. Капак за отделение на фризера 6. Контролен панел

7. Захранващ кабел DC - За използване по време на пътуване, включете директно в запалката на автомобила

## КОНТРОЛЕН ПАНЕЛ – Снимка В

A - Захранващ бутон ON/OFF

C - Темп. 2 – дисп. на темп. в хладилното отделение

E - Показване на нивото на защита на батерията

G - Бутон за повишаване на температурата

B - Темп. 1 - дисплей за темп. на отделението във фризера

D - RUN - дисплей за работа на компресора

F - Бутон за ниво на защита на батерията

H - Бутон за намаляване на температурата

## ПРЕДИ ПЪРВА УПОТРЕБА

Когато се опитвате да включите вашия преносим фризер в стандартен контакт 12 V, устройството няма да работи, ако контактът има напрежение по-малко от 9,6

V. Устройството ще се рестартира, когато напрежението е 12,2V или по-голямо.

Когато се опитвате да включите уреда в стандартен контакт от 24 V, устройството няма да работи, ако гнездото има напрежение по-малко от 21,3 V. Устройството ще се рестартира, когато напрежението е 25,2 V или повече.

Устройството може да бъде свързано и към мрежата 230V ~ 50/60Hz след използване на външно захранване (не е включено). Препоръчителният модел AC/DC адаптер е CR8076.1.

## ОПЕРАЦИЯ

Препоръчително е да опаковате храната в торбички или контейнери, предназначени да са в контакт с храната, преди да я поставите в отделенията на хладилника и фризера.

Грешката на чувствителността на температурния сензор е +/- 1 °C.

1. Включете устройството, като натиснете бутон (A) с 3 секунди. Звуковият сигнал ще се чуе след натискане на всеки бутон на контролния панел. След включване на устройството функцията за самопроверка ще се стартира автоматично, на цифровия дисплей за 2 секунди ще бъдат показани цифри от 000-111 ... до 999, индикаторите ще светят, следващият дисплей ще покаже температурата в двете отделения и нормалната работа ще започне. Компресорът е включен, той ще стартира и спре да работи, за да поддържа стабилна температура в устройството.

2. За да настроите температурата в отделениято на фризера (5), регулирайте температурата, като натиснете бутон (G), за да увеличите температурата или бутон (H), за да намалите температурата. Температурният диапазон в отделениято на фризера (5) е от +10 °C до -20 °C. След натискане на бутон (G) или (H) ще се запомнят данните за промяна, ако няма натиснат бутон в продължение на 3 секунди, в отделениято ще се покаже настоящата температура.

3. Температурата в отделениято на хладилника (4) не може да се регулира от потребителя, тя се регулира автоматично от електронен термостат. Температурният диапазон в хладилното отделение (4) е от +2 °C до +10 °C, точното ниво зависи от настроената температура във отделениято на фризера (5). Ако температурата във фризерното отделение (5) се регулира на -17 °C, температурата в отделениято на хладилника (4) ще бъде в диапазона от +2 °C до +4 °C.

4. Когато включите устройството, компресорът започва да работи, това се показва чрез осветяване на дисплея за работа на компресора (D). Когато температурата достигне желаното ниво, индикаторът за работа на компресора (D) не свети и компресорът спира да работи. Компресорът ще се включва и изключва от време на време, за да поддържа желаната температура в отделенията на фризера и хладилника. Следвайте циклите на работа на компресора, дисплеят за работа на компресора (D) ще се включва и изключва.

5. За да изберете подходящо ниво на защита на батерията, натиснете бутон (F). Устройството има три нива на защита на батерията, които защитават нормалната работа на устройството и защитават батерията на автомобила. Трите нива на защита на батерията се избират чрез многократно натискане на бутон (F):

H - високо ниво:

за напрежение 12V: спира при 11,5V и започва работа при 12,5V

за напрежение 24V: спира при 22,6V и започва работа при 26,0V

M - средно ниво:

за напрежение 12V: спира при 10,7V и започва работа при 11,7V

за напрежение 24V: спира при 22,6V и започва работа при 24,0V

L - ниско ниво:

за напрежение 12V: спира при 10,0V и започва работа при 11,0V

за напрежение 24V: спира при 21,6V и започва работа при 23,0V

6. Устройството е оборудвано с функция за настройка на паметта след спиране на тока. Когато контролният панел е изключен, системата ще запомни зададеното ниво на температура преди изключване за 2 часа. След възстановяване на захранването системата директно навлиза в температурното ниво, фиксирано преди спиране на тока. В случай на прекъсване на захранването за по-дълго от 2 часа, режимът на работа, зададен преди изключване, не се запазва, тогава устройството ще започне да работи със стартова температура по подразбиране от -10 °C.

7. Изключете устройството, като натиснете бутон (A) за 3 секунди.

Общите температурни настройки за съхранение на:

Вино (от +6 °C до +18 °C)

Плодове (от 4 °C до -6 °C)

Месо (-10 °C)

Ваксини, инсулин (от +2 °C до -8 °C)

Напитки (от 2 °C до -5 °C)

Сладолед (-15 °C)

Моля, бъдете внимателни, ако искате да съхранявате лекарства в устройството. Поставете продуктите в предназначени за тази цел контейнери / торби, преди да ги поставите в устройството.

## ПОЧИСТВАНЕ И ПОДДРЪЖКА

Винаги изключвайте устройството от контакта, преди да започнете почистването.

Не използвайте химически разтворители, защото те могат да причинят трайни повреди или деформации на устройството.

Почистете вътрешната повърхност с малко хладка сапунена вода и мека кърпа.

## ТЕХНИЧЕСКИ ДАННИ

Капацитет: 38 литра (23 литра във фризерното отделение + 15 литра хладилно отделение)

Захранване:

DC 12V / 24V - контакт за запалка за кола

230V ~ 50 / 60Hz - мрежов контакт след използване на външно захранване (не е включено)

Хладилен агент: R600a / 40 g

Климатичен клас: ST / N / SN

Изолация: C5H10

Номинална консумация на енергия: 40W Устройството е направено в клас I на изолация и трябва бъдете свързано само към контакта със заземителна верига.



Предупреждение: опасност от пожар



За да защитите околната си среда: моля, отделете картонените кутии и найлоновите торбички и ги изхвърлете в съответните кошчета за отпадъци. Използваният уред трябва да бъде доставен до специалните пунктове за събиране, които могат да повлияят на околната среда. Не изхвърляйте този уред в обикновен кош за отпадъци.