



G81081

## Překlad původního návodu k použití



**Postřikovač motorový zádový, 20l**

**Typ: G81081**

**Model: 3WF-3A(20L)**

Vyrobeno pro:

**F.H. GEKO**

**Kietlin, ul. Spacerowa 3**

**97-500 Radomsko**

**www.geko.pl**



Před prvním použitím si prosím pečlivě přečtěte tento návod a pokyny k používání zařízení. Je odpovědností uživatele, aby se seznámil se všemi pokyny nezbytnými pro bezpečné používání a provoz a aby chápal všechna rizika, která mohou při provozu zařízení nastat.



### **POZOR!!!**

Vzhledem k neustálému zdokonalování produktů jsou fotografie a nákresy obsažené v návodu orientační a mohou se lišit od zakoupeného zboží. Tyto rozdíly nemohou být důvodem pro reklamaci.

### **POUŽITÍ**

Zádový motorový postřikovač je přenosný, flexibilní a vysoce účinný nástroj pro ochranu rostlin. Lze jej použít v prevenci chorob rostlin a hubení škůdců na velkých plantážích a polích s bavlnou, rýží, pšenicí, na zahradách s květinami a ovocnými a čajovými stromy. Zařízení je vhodné pro provoz v horských, kopcovitých a jiných typech terénu.

### **HLAVNÍ VLASTNOSTI A VÝHODY**

- Hlavní součásti stroje jsou vyrobeny z plastu, díky čemuž je postřikovač lehký.
- Design postřikovače je jedinečný. Díly přicházející do styku s chemikáliemi jsou vyrobeny z vyztuženého plastu nebo nerezové oceli, která má antikoroziční vlastnosti a zaručuje dlouhou životnost.

- Otvor nádrže je velký, což usnadňuje nalévání kapaliny a chemikálie ze sáčků lze nalévat přímo do otvoru.
- Stroj je stabilní - spodní část rámu je větší, což udržuje těžiště postřikovače nízko.
- Startování motoru pomocí ručního startéru je jednoduché a pohodlné. Konstrukce zařízení chrání prvky, které se zahřívají, a jeho použití je bezpečné.
- Ve spoji mezi hadicí a pláštěm ventilátoru je použita otočná konstrukce, která se snadno ovládá. Hadice vydrží mnoho let používání.

## INSTALACE

### Instalace postřikovacího adaptéru

1. Odšroubujte křídlové matice na nádrži na chemikálie a vyjměte nádrž. Vyměňte rozprašovací adaptér za postřikovací adaptér, poté umístěte nádrž a utáhněte křídlové matice, jak je znázorněno na obr. 1.

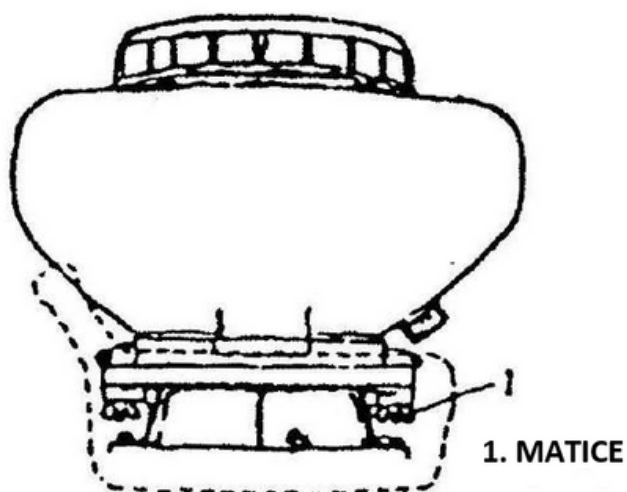

Obr. 1

2. ROZPRAŠOVACÍ ADAPTÉR

2. Instalace nádrže - Odstraňte spodní uzávěr z nádrže, vyměňte jej za tlakový uzávěr, který je spojen s gumovou hadičkou (nezapomeňte nasadit těsnící kroužek).
3. Připojte uzávěr ke gumové hadici, jak je znázorněno na obrázku 2.

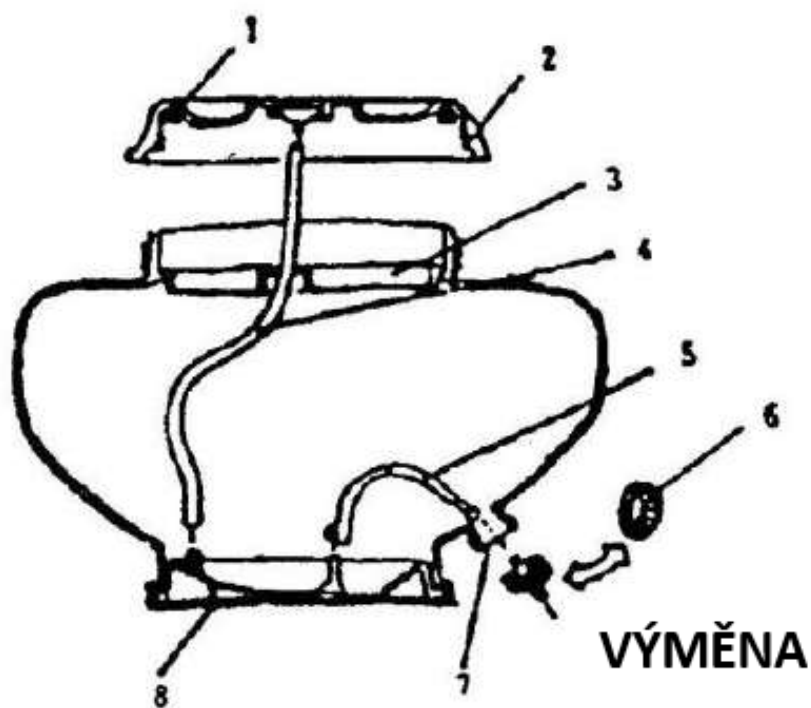

1. Těsnící podložka
2. Víko
3. Filtrační sítko
4. Hadice
5. Gumová hadička
6. Spodní uzávěr
7. Vypouštěcí otvor
8. Postřikovací adaptér

Obr. 2

Obr. 3

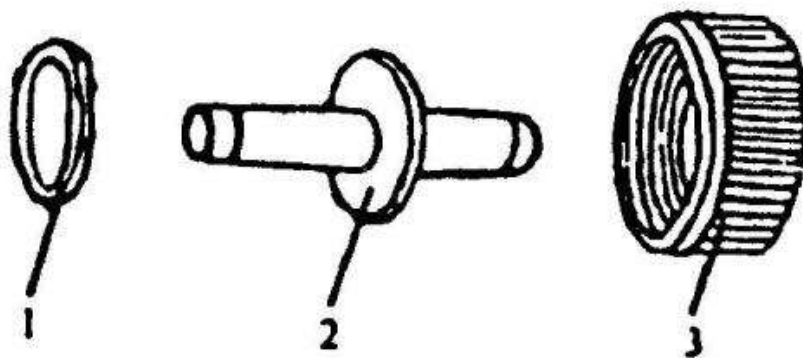

1. Těsnící podložka
2. Konektor
3. Tlakový uzávěr

4. Připojte postřikovací hadičku ke stroji, jak je znázorněno na obr. 4

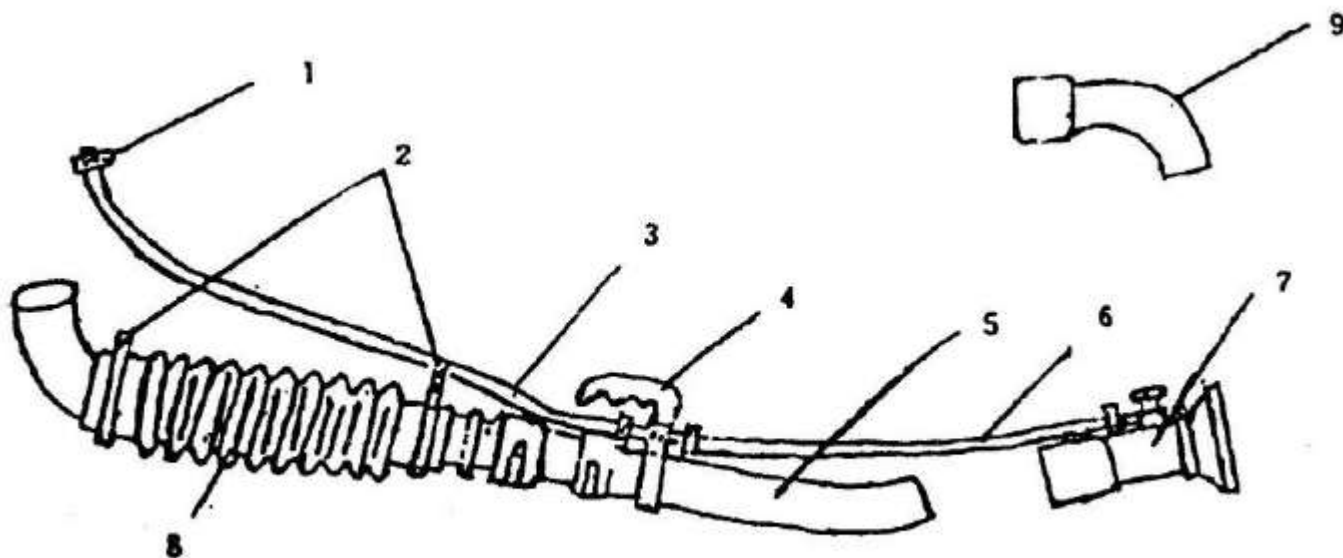

Obr. 4

1. Svorka A
2. Svorka B
3. Postřikovací hadička
4. Rukojeť
5. Pružná trubice
6. Postřikovací hadička
7. Tryska
8. Hadice
9. Trubka

### Instalace rozprašovacího adaptéru

- Sejměte nádrž na chemikálie, vyjměte gumovou hadici, filtrační sítku, postřikovací adaptér, tlakový uzávěr, vyměňte spodní uzávěr nádrže na chemikálie a poté připojte rozprašovací adaptér.

### Antielektrostatická instalace

- Rozprašování a postřikování granulovaných chemikálií může způsobit statickou elektřinu, která souvisí s faktory, jako je typ chemikálie, teplota vzduchu a vlhkost vzduchu. Čím je vzduch sušší, tím je statická elektřina větším problémem. Pokud se používá dlouhá membránová trubice na poprašování a stříkání pelet, elektrostatika je běžnější. Buďte prosím opatrní. Montáž jako na obr. 7.
- Jeden konec bezpečnostního kovového řetězu je připojen k zemnicímu vodiči pomocí svorky. Utáhněte svorku pomocí šroubu. Vložte druhý konec zemnicího vodiče do stříkací trubice. Bezpečnostní řetěz volně vibruje, svým volným koncem se dotýká země a vybíjí elektrostatický náboj do země.

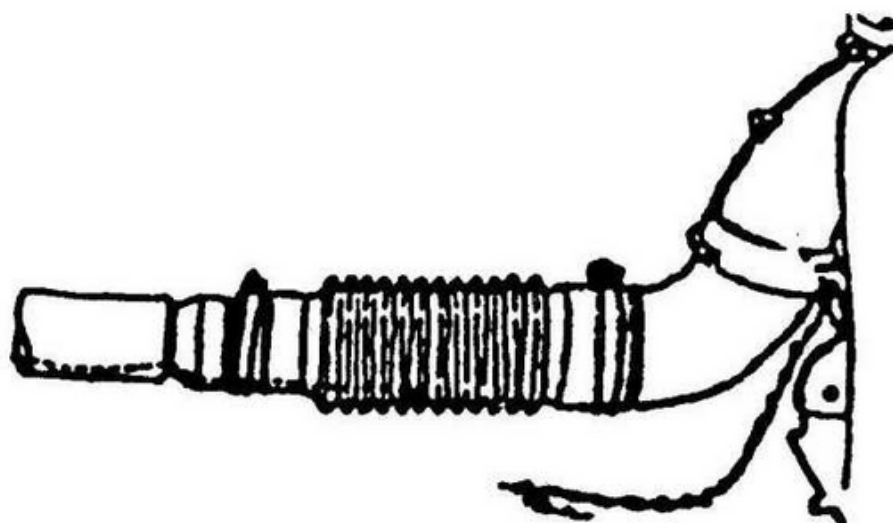

## UVEDENÍ DO PROVOZU

### 1. Kontrolní činnosti

- Zkontrolujte, zda je zapalovací svíčka pevně utažena.
- Zkontrolujte, zda nejsou větrací otvory ucpané, aby nedošlo k přehřátí během provozu.
- Zkontrolujte, zda je vzduchový filtr čistý, znečištěný filtr zvýší spotřebu paliva a může zhoršit kvalitu směsi.
- Zkontrolujte, zda je mezera zapalovací svíčky mezi 0,6-0,7 mm.
- 2-3x zatáhněte za startovací lanko, abyste zkontrolovali, zda motor běží normálně.

### 2. Nalítí směsi

- Směs přidávejte při vypnutém motoru.
- Používejte bezolovnatý benzín a dvoutaktní olej. Poměr míchání by měl být: benzín - olej 30 : 1. Nekvalitní směs ovlivní chod motoru a může poškodit spalovací motor. Při doplňování směsí nevyjímejte palivový filtr, předejdete vniknutí nečistot do palivové nádrže.

### 3. Nalítí chemikálie

- Chcete-li při postřiku přidat do nádrže další prostředek, vypněte zařízení, viz obr. 8. Při stříkání držte stříkací páku a víčko palivové nádrže dole, jinak chemikálie uniknou.
- Protože chemikálie mohou snadno uvíznout, neměly by zůstat v nádrži příliš dlouho.

- Při stříkání udržujte víko nádoby na chemikálie těsné. Po přidání chemikálií otřete vypouštěcí otvor nádrže na chemikálie a poté bezpečně utáhněte víko.

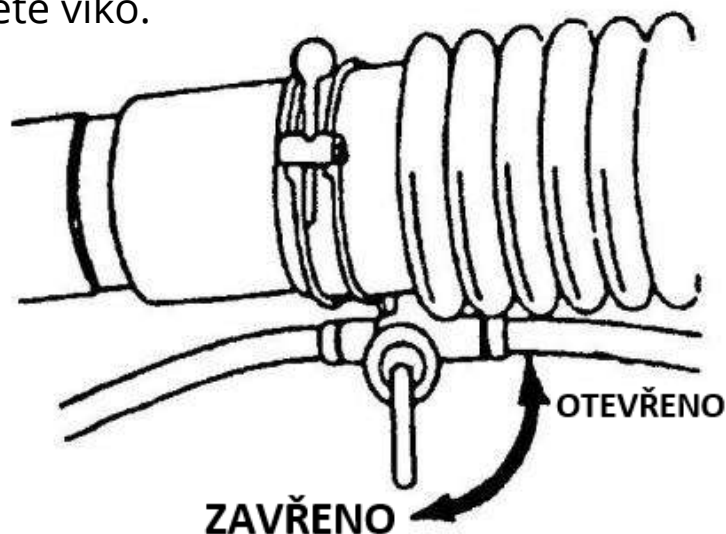

Obr. 8

#### 4. Startování studeného motoru

Motor by měl být nastartován podle následujícího postupu:

- Otočte palivovým kohoutem do pol. "ON" viz obr. 9.
- Přesuňte červený plyn do výchozí polohy.
- Přesuňte páčku sytiče do otevřené polohy (dolní poloha).
- Několikrát zatáhněte za startovací lanko a vraťte jej na místo. Při tahu nepouštějte lano volně, aby nedošlo k poškození startéru.
- Zavřete páčku sytiče (nahoru) a tahejte za lano, dokud motor nenaskočí.
- Po nastartování nastavte páčku sytiče do otevřené polohy (dolní poloha).
- Nechte motor běžet na nízké otáčky po dobu 2-3 minut, poté můžete začít postříkovat nebo rozprašovat.



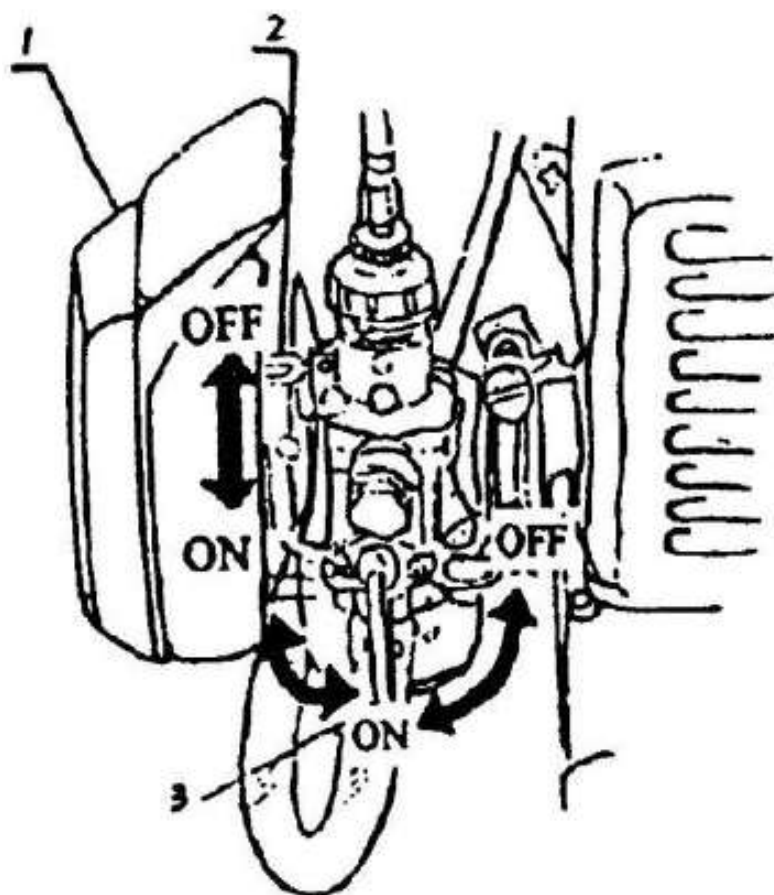

Obr. 9

1. Vzduchový filtr
2. Páčka sytiče
3. Kohout paliva

### 5. Startování zahřátého motoru

- Nechte páčku sytiče v otevřené poloze (dolní poloha)
- Nechte palivový kohout zcela uzavřený a zatáhněte za startovací lanko 5-6x. Poté nastartujte motor, jak je popsáno výše.

### 6. Regulace rychlosti

Když otáčky neodpovídají nastavenému počtu otáček na červeném plynu v pracovních polohách nebo se motor nezastaví, když je páčka plynu v nejnižší poloze - pak se řiďte podle popisu na obr. 10.

- Povolte pojistnou matici.
- Otáčejte seřizovacím šroubem ve směru hodinových ručiček pro snížení rychlosti. Vlevo zvýšíte obrat.
- Po dokončení seřízení utáhněte pojistnou matici.

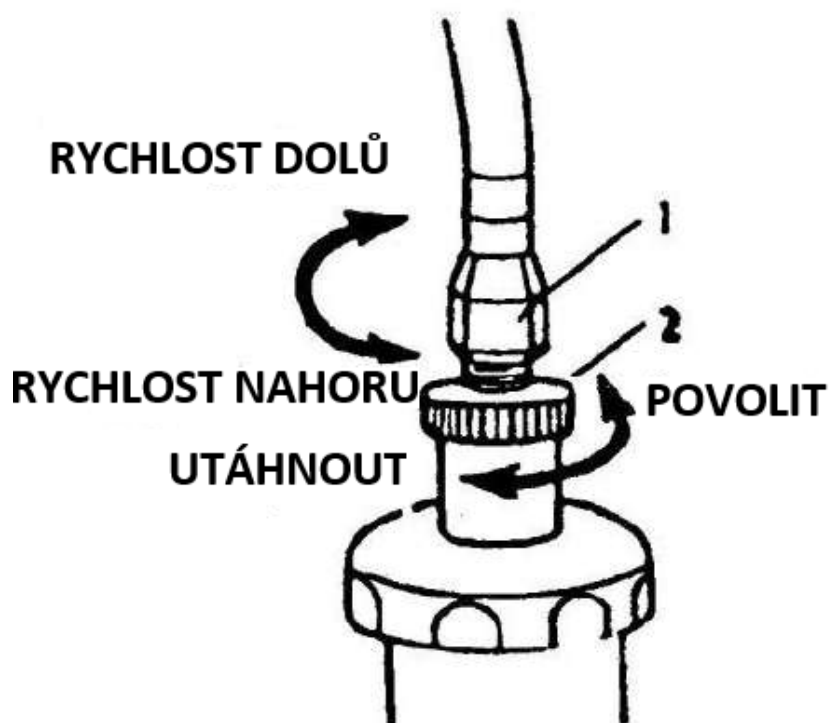

Obr. 10

### 7. Zastavení motoru

- Při stříkání nejprve zavřete ventil postřikovače a poté stroj zastavte.
- Při stříkání zavřete červený plyn (dolů) a zavřete páku sytiče.
- Po ukončení práce zavřete palivový kohout, aby se motor příště bez potíží nastartoval.

**Poznámka:** Když je motor v chodu, hadice musí být připojena ke stroji, jinak bude proudění chladicího vzduchu omezeno a může dojít k poškození motoru

## POSTŘÍK / ROZPRAŠOVÁNÍ

### 1) Postřik

Uvolněte tlakový uzávěr, upravte délku špičky trysky a nastavte správný typ spreje. Otočením ovládacího ventilu změníte množství rozstříkované kapaliny. Viz obr. 11.

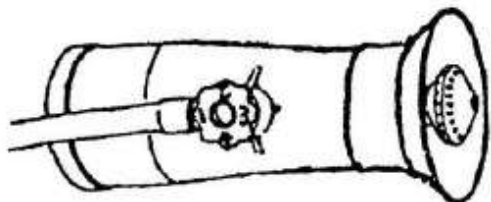

Obr. 11

Špička trysky	Průtok (l/min)
1	1
2	1.5
3	2
4	3

### 2) Rozprašování

Nastavte průtok otočením černé páčky rozprašování do jedné ze tří poloh. Viz obr. 12.

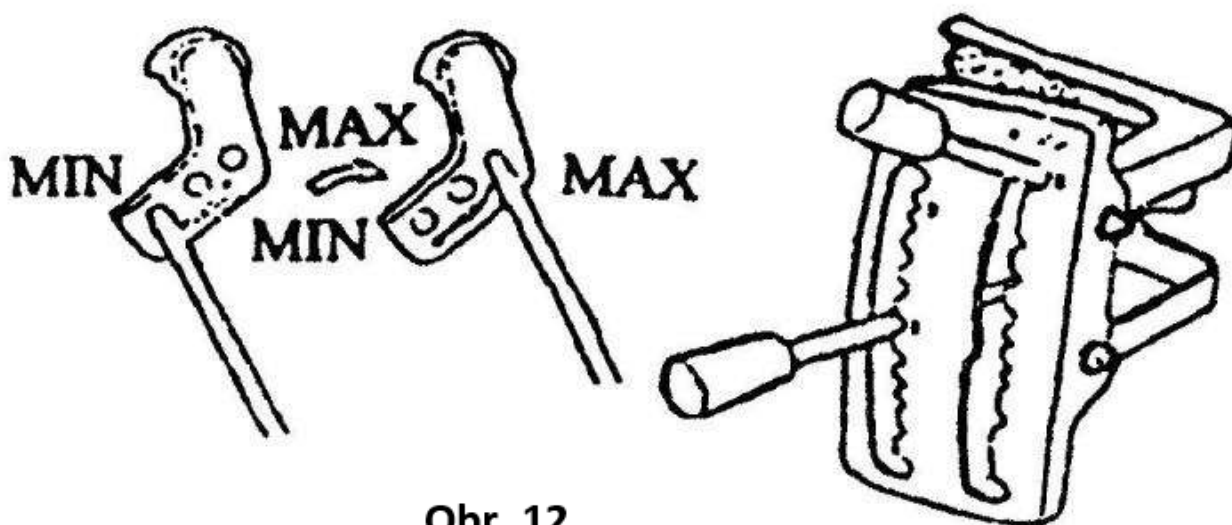

Obr. 12

**BEZPEČNOSTNÍ POKYNY**

- Přečtěte si pozorně návod k obsluze zařízení. Ujistěte se, že dobře rozumíte tomu, jak zařízení funguje a jak jej používat.
- Používejte vhodný pracovní oděv (obr. 13).

**Obr. 13**

- Následující osoby nesmějí zařízení používat
  - (1) Osoby v péči psychiatra
  - (2) Opilé osoby
  - (3) Nezletilí a starší lidé
  - (4) Osoby, které nejsou seznámeny s pravidly práce se strojem
  - (5) Vyčerpané osoby pod lékařským dohledem nebo jiné osoby, které nejsou schopny zařízení správně obsluhovat
  - (6) Osoby po namáhavém fyzickém cvičení nebo osoby nedostatečně vyspalé
  - (7) Kojící nebo těhotné ženy.

- Požární prevence

1. V blízkosti postřikovače nerozdělávejte oheň ani nekuřte.
2. Nikdy nedoplňujte palivovou nádrž, když je motor horký nebo běží.
3. Nelijte palivo na stroj. Pokud k tomu dojde, důkladně jej otřete.
4. Vždy utáhněte uzávěr palivové nádrže!
5. Startujte motor alespoň 3 metry od skladovaného paliva.

- Nastartování motoru (obr. 14).

1. Před nastartováním motoru nastavte rukojeť zařízení co nejnižše, jinak dojde při nastartování motoru k vystříknutí chemikálií z nádrže.
2. Nestůjte před tryskou i když je přívod postřikování uzavřen, zbývající prášek může z potrubí uniknout ven. Viz obr. 14.

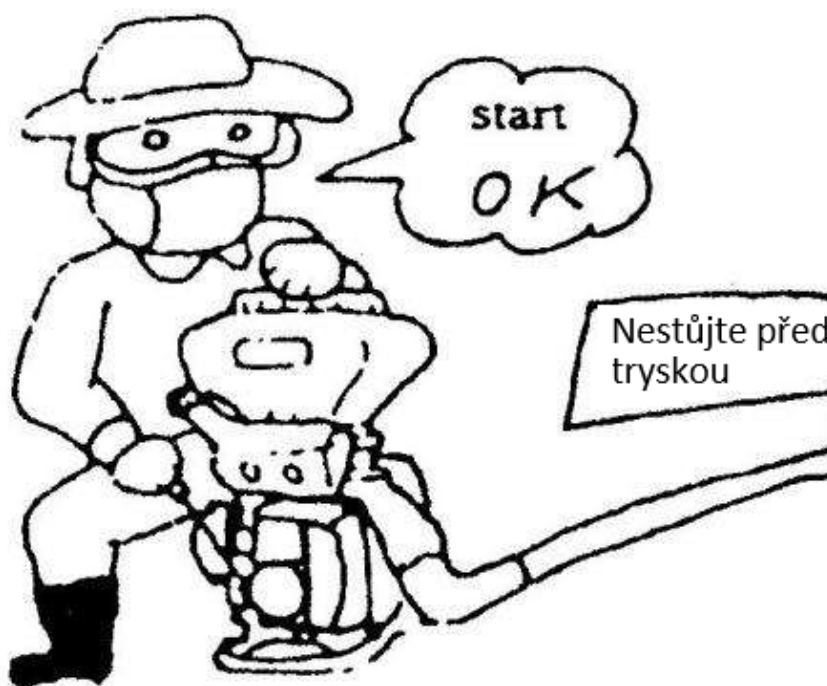

Obr. 14

- Postřik / rozprašování

1. Zařízení můžete používat za chladného počasí a slabého větru, například brzy ráno nebo pozdě odpoledne. Sníží se tím odpařování chemikálií a zlepší se ochranný účinek.
2. Obsluha by se měla pohybovat po větru (se směrem větru).
3. Pokud se vaše oči nebo ústa dostanou do kontaktu s chemikáliemi, opláchněte je čistou vodou a vyhledejte lékaře.
4. Pokud pocítíte bolest hlavy nebo závratě, okamžitě přerušete práci a vyhledejte lékaře.
5. Pro bezpečnost obsluhy by postřik a rozprašování měly být prováděny v přísném souladu s předepsanými chemickými pokyny a zemědělskými požadavky.

## ŘEŠENÍ PROBLÉMŮ

Motor se obtížně startuje nebo nejde nastartovat, zkontrolujte jiskru zapalovací svíčky. Vyjměte zapalovací svíčku, dotkněte se boční elektrodou válce, zatáhněte za lanko startéru a zkontrolujte, zda se objeví jiskry. Opatrně zatáhněte za lano. Nedotýkejte se kovových částí zapalovací svíčky, aby nedošlo k úrazu elektrickým proudem.

Viz obr. 15.

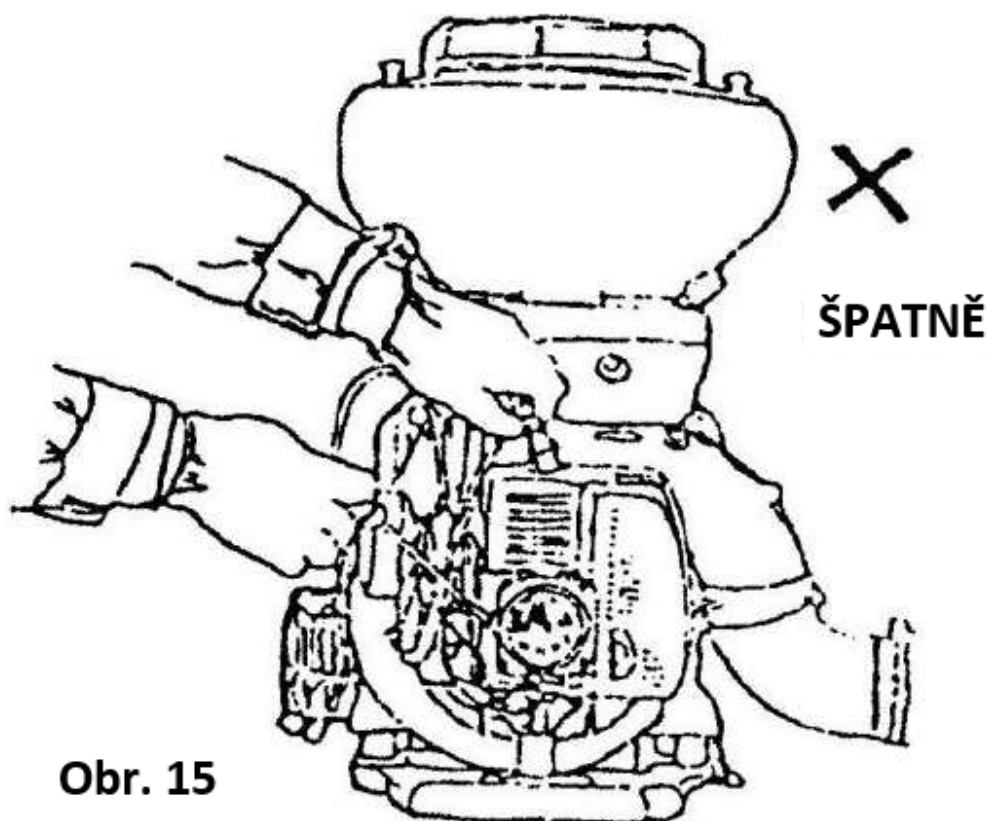

Obr. 15

Problém		Příčina	Řešení
Nelze nastartovat	Zapalovací svíčka	Zapalovací zařízení je mokré	Vysušte
		Špinavá zapalovací svíčka (usazeniny uhlíku)	Vyčistěte
		Nesprávná mezera v zapalovací svíčce	Nastavte mezeru na 0,6-0,7 mm
		Vadná izolace zapalovací svíčky	Vyměňte zapalovací svíčku
		Spálené elektrody	Vyměňte zapalovací svíčku
	Stator	Poškozená izolace kabelu	Vyměňte nebo opravte
		Vadná izolace zapalovací cívky	Vyměňte
		Přerušený drát cívky	Vyměňte
		Vadné zapalovací zařízení	Vyměňte
Normální zapalování	Kompresní poměr je dobrý a palivo v normě	Zvýšená spotřeba paliva	Ztlumte plyn
		Nekvalitní směs, voda v palivu nebo znečištěné palivo	Vyměňte palivo
	Palivo je normální - kompresní poměr je špatný	Opotřebovaný válec a pístní kroužek	Vyměňte válec a pístní kroužek
		Uvolněná zapalovací svíčka	Utáhněte
	Palivo se nedostává do karburátoru	Žádné palivo v nádrži	Nalijte palivo
		Špinavá síťka palivového filtru	Vyčistěte
		Vstup vzduchu na uzávěru palivové nádrže je ucpaný	Vyčistěte

Motor se těžko vypíná		
Problém	Příčina	Řešení
Páka paliva je v nejnižší poloze a motor běží dál	Kabel je příliš krátký (volnoběžné otáčky jsou vyšší)	Upravte kabel, viz obr. 13



Výkon motoru je nedostatečný		
Problém	Příčina	Řešení
Kompresní poměr a zapalování normální	Filtrační deska je ucpaná	Vyčistěte
	Palivo smíchané s vodou	Vyměňte palivo
	Motor se přehřívá	Vypněte a nechte vychladnout
	Usazenina karbonu v tlumiči výfuku	Vyčistěte
Praskavé zvuky	Špatné palivo (směs)	Vyměňte
	Usazeniny uhlíku ve spalovací komoře	Vyčistěte
	Rotující části jsou opotřebované	Zkontrolujte a vyměňte
Motor se přehřívá	Konzistence paliva je příliš slabá	Seřídte karburátor
	Uhlíkový koks na krytu válce	Vyčistěte
	Špatný motorový olej	Použijte speciální 2T olej
	Žádné připojení k hadici	Připojte

Motor se během provozu vypíná		
Problém	Příčina	Řešení
Motor za chodu náhle zhasne	Uvolněný kabel zapalovací svíčky	Pevně připojit
	Píst se tře	Vyměňte píst nebo jej opravte
	Zapalovací svíčka s leskem nebo zkratovaná zapalovací svíčka	Vyčistěte, opravte, vyměňte
	Došlo palivo	Přidejte palivo
Motor se během provozu pomalu vypíná	Zablokovaný karburátor	Vyčistěte karburátor
	Otvor pro přívod vzduchu na uzávěru palivové nádrže je ucpaný	Vyčistěte
	Palivo smíchané s vodou	Vyměňte palivo (směs)

Rozprašování		
Problém	Příčina	Řešení
Tryska nerozprašuje nebo je rozprašování přerušované	Tryska nebo kohout ventilu je ucpaný	Vyčistěte
	Ucpané kapalinové potrubí	Vyčistěte
	Žádný tlak nebo příliš nízký tlak	Utáhněte víko nádrže a utáhněte dvě křídlové matice
Rozprašovací prostředek uniká	Rozprašovací adaptér je nesprávně nainstalovaný	Opravte
	Uvolněné závitové spoje	Utáhněte

Postřikování		
Problém	Příčina	Řešení
Tryska nestříká nebo je stříkání přerušované	Hrdlo pro postřikování není otevřené.	Upravte násadu vypouštěcího hrdla.
	Prášek nebo granule jsou smíchány s cizími tělesy	Vyčistěte
	Hrudkovaný prášek nebo granule.	Rozdrťte
	Příliš vlhký prášek nebo granule.	Vysušte
Postřikovací hrdlo nefunguje správně	Hrdlo může být otevřené	Nastavte páčku na hrdle pro postřikování.
	Hrdlo je ucpané cizím předmětem	Odstraňte překážku
Únik prášku	Upínací deska na dně chemické nádrže může být uvolněná.	Utáhněte
	Těsnění krytu spreje je opotřebované nebo poškozené.	Vyměňte za nové
Nekontrolované vypouštění prášku	Zařízení regulující postřikování může mít poruchu.	Opravte

## ÚDRŽBA A SKLADOVÁNÍ

### 1. Údržba postřikovače

- Po ukončení práce vyčistěte nádrž na chemikálie. Odstraňte zbytky postřikové směsi z nádrže. Umyjte zbytek postřikovače.
- Po postřiku nebo rozprašování - vyčistěte postřikovací adaptér a celou nádrž na chemikálie (uvnitř i zvenku).
- Po práci - uvolněte víko nádrže na chemikálie.
- Po vyčištění nechte zařízení běžet asi 2-3 minuty na volnoběh.

### 2. Údržba palivového systému

- Palivo znečištěné prachem nebo vodou v palivu je nejčastější příčinou potíží motoru. Palivový systém by proto měl být často čištěn.
- Pokud palivo zůstane v palivové nádrži a karburátoru dlouhou dobu, může se zalepit a ucpat palivové potrubí, což způsobí poruchu motoru. Pokud je stroj týden v nečinnosti, je třeba vypustit veškeré zbývající palivo.

### 3. Údržba vzduchového filtru a zapalovací svíčky

- Po každodenní práci umyjte vzduchový filtr, pokud se na něj nalepí chemikálie, sníží se výkon motoru. Věnujte tomu zvláštní pozornost!
- Po umytí filtru benzínem jej nasadte zpět.
- Správná vzdálenost elektrod zapalovací svíčky by měla být 0,6-0,7 mm, často ji kontrolujte, pokud je příliš velká nebo příliš malá, opravte ji - jak je znázorněno na obr. 16.

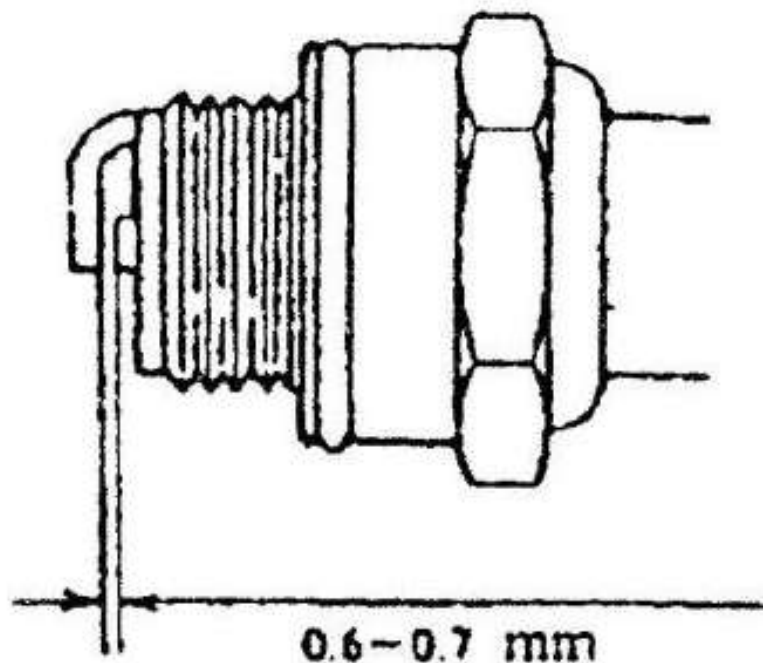
**Obr. 16**

- Zapalovací svíčka vhodná pro tento stroj je model 4106J. Nepoužívejte jiné modely. Pokud potřebujete vyměnit svíčku, můžete ji zakoupit v servisu zahradní techniky nebo v prodejně zemědělské či zahradnické techniky.

#### 4. Dlouhodobé skladování

- Vyčistěte celý vnější povrch zařízení. Na kovové části postřikovače naneste tenkou vrstvu antikorozičního oleje. 0,6-0,7 mm
- Vyjměte zapalovací svíčku. Nalijte trochu motorového oleje do válce (olej pro dvoudobé motory). obr. 16. Poté vraťte svíčku zpět.

- Demontujte dva šrouby s křídlovými maticemi. Vyjměte nádrž na chemikálie. Vyčistěte postřikovací adaptér a nádrž zevnitř i zvenku. Pokud jsou na postřikovacím adaptéru zbytky chemikálií, nebude správně fungovat a může dojít k úniku kapaliny. Poté vraťte nádrž na chemikálie a uvolněte víko nádrže.
- Vyjměte postřikovací jednotku, umyjte ji a uložte samostatně.
- Vypusťte palivo z nádrže a karburátoru.
- Zakryjte zařízení plastovým obalem a skladujte na suchém místě s dobrou ventilací.

#### **TECHNICKÉ PARAMETRY:**

- Kapacita: 20 L
- Rozměry: 542 x 452 x 730
- Jmenovitý výkon: 2,13 kW
- Čistá hmotnost: 11 kg
- Rychlost postřikování kapaliny: cca 4 L / min
- Rychlost postřikování prášku: cca 6 L / min
- Dosah postřiku: cca 12 m
- Poměr směsi: 1:30
- Obr. za minutu: 7 500
- Typ motoru: dvoutaktní
- Typ zapalování: CDI
- Kapacita motoru: 41,5 cm<sup>3</sup>
- Kapacita palivové nádrže: 1,2 L
- Start: ruční
- Naměřená hladina hluku: 101,9 dB (A)
- Garantovaná hlučnost: 103 dB (A)