

Průručka pro majitele Upozornění

DŮLEŽITÉ BEZPEČNOSTNÍ POKYNY

Přečtěte si průručku a dodržujte v ní uvedené pokyny týkající se bezpečnostních doporučení, správného a úplného sestavení produktu, uvedení do provozu, použití a údržby.

V zájmu vaší vlastní bezpečnosti vždy respektujte rady a varování v těchto pokynech. Nedodržení těchto provozních pokynů může pro vás znamenat vážné nebezpečí nebo smrt. Produkt používejte pouze v místech a za podmínek, pro které je určen.

Pádlování ve stoje je nebezpečný sport. Použití tohoto produktu vystavuje uživatele neočekávaným rizikům a nebezpečím. Uživateli by si měl uvědomovat tato rizika a chápat je. Použití tohoto produktu předpokládá dodržování bezpečnostních pokynů popsaných v průručce.

Nepřekračujte maximální doporučený počet osob. Bez ohledu na počet osob na palubě, nesmí celková hmotnost lidí a vybavení překročit maximální doporučené zatížení. Tento výrobek nepoužívejte pod vlivem alkoholu, drog nebo léků.

Záchranářská zařízení, jako jsou záchranářské vesty a bóje je třeba vždy předem zkontrolovat a používat. Při použití tohoto výrobku vždy používejte helmu.

Při použití tohoto výrobku vždy pádlujte spolu se zkušeným partnerem.

Svého partnera informujte o trasách a načasování svých plaveb.

Předem zkontrolujte předpověď počasí, abyste před začátkem plavby měli informace o mořském prostředí a počasí. Špatné počasí a stav moře jsou velmi nebezpečné.

Tento výrobek nikdy nepoužívejte za podmínek přesahujících vaše možnosti (jako např. vysoké vlny, zpětné proudy, proudy nebo říční proudy).

Tento výrobek používejte v blízkosti pobřeží a dávejte pozor na přírodní faktory jako je vítr, příliv a přílivové vlny.

DÁVEJTE POZOR NA POBŘEŽNÍ VĚTRY A PROUDY.

Před každým použitím pečlivě zkontrolujte produkt z hlediska opotřebení nebo netěsností, abyste se ujistili, že je vše v dobrém stavu. Pádlování ve stoje neprovazuje, pokud zjistíte jakékoliv poškození.

Nesurfujte v oblastech neznámých vod.

Mějte na paměti možné škodlivé účinky kapalin jako je kyselina z baterií, olej a benzín. Tyto kapaliny mohou výrobek poškodit.

Nafoukněte v souladu s nominálním tlakem na výrobku. V opačném případě způsobíte přefouknutí a/nebo výbuch. Zachovejte si rovnováhu. Nerovnoměrné rozložení zátěže na palubě může způsobit převrácení, jež může vést k úmrtí.

Naučte se jak s tímto výrobkem zacházet. Dle potřeby zjistěte informace a/nebo školení v místní oblasti. Informujte se o místních předpisech a nebezpečích souvisejících se surfváním, plavbou na lodi a/nebo dalšími vodními činnostmi.

TYTO POKYNY SI ULOŽTE



#65305; #65306; #65312

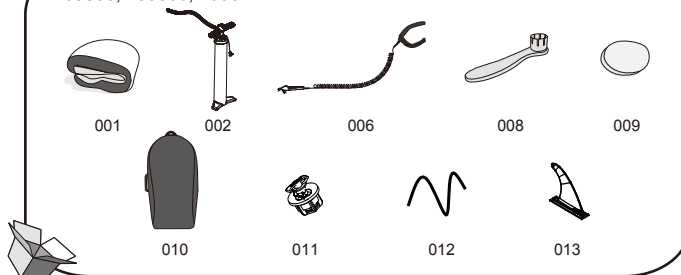

#65310

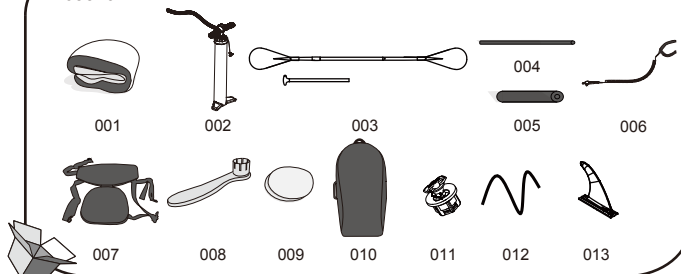

Technické specifikace

Položka	Velikost' po nafuknutí	Odporovaný Převážkový tlak	Maximální zátěž Objem	Maximální počet osób
65302	2.74m x 76cm x 15cm (9' x 30" x 6")	1.03bar (15psi)	110kg (242lb)	1 dospělý
65303	3.05m x 84cm x 15cm (10' x 33" x 6")	1.03bar (15psi)	130kg (287lb)	1 dospělý
65305	3.20m x 76cm x 15cm (10'6" x 30" x 6")	1.03bar (15psi)	120kg (265lb)	1 dospělý
65306	3.81m x 76cm x 15cm (12'6" x 30" x 6")	1.03bar (15psi)	120kg (265lb)	1 dospělý
65308	3.10m x 86cm x 15cm (10'2" x 34" x 6")	1.03bar (15psi)	140kg (309lb)	1 dospělý
65310	3.40m x 89cm x 15cm (11'2" x 35" x 6")	1.03bar (15psi)	160kg (353lb)	1 dospělý
65312	3.05m x 84cm x 15cm (10' x 33" x 6")	1.03bar (15psi)	140kg (309lb)	1 dospělý

Číslo dílu	Popis	MNOŽSTVÍ	NÁHRADNÍ DÍL C. (#65302)	NÁHRADNÍ DÍL C. (#65303)	NÁHRADNÍ DÍL C. (#65305)	NÁHRADNÍ DÍL C. (#65306)
001	Surfovací prkno	1	65302ASS19	65303ASS19	65305ASS19	65306ASS19
002	Vysoký tlak Ruční čerpadlo	1	P00101	P00101	P00101	P00101
003	Veslo	1	F6C656	F6C657	/	/
004	Opěrka na nohu Trubka	1	/	P5C499	/	/
005	Opěrka na nohu Pěna	1	/	F6C211	/	/
006	Bezpečnost Provaz	1	F6666	F6666	F6667	F6667
007	Sedačka	1	/	F6C336Q18	/	/
008	Klíč	1	F6H189	F6H189	F6H189	F6H189
009	Polyester 3vrstvá záplata	1	/	/	/	/
010	Brašna	1	F61046	F61046	F6669	F6669
011	Vzduchový ventil	1	P6H971	P6H971	P6H971	P6H971
012	Elastické lanko	1	/	F2C176	F2C176	F2C176
013	Ploutev	1	/	/	F3C197	F3C197

Číslo dílu	Popis	MNOŽSTVÍ	NÁHRADNÍ DÍL C. (#65308)	NÁHRADNÍ DÍL C. (#65310)	NÁHRADNÍ DÍL C. (#65312)
001	Surfovací prkno	1	65308ASS19	65310ASS19	65312ASS19
002	Vysoký tlak Ruční čerpadlo	1	P00101	P00101	P00101
003	Veslo	1	F6C656	F6C657	/
004	Opěrka na nohu Trubka	1	/	P5C499	/
005	Opěrka na nohu Pěna	1	/	F6C211	/
006	Bezpečnost Provaz	1	F6666	F6667	F6667
007	Sedačka	1	/	F6C336Q18	/
008	Klíč	1	F6H189	F6H189	F6H189
009	Polyester 3vrstvá záplata	1	/	/	/
010	Brašna	1	F61046	F61047	F6669
011	Vzduchový ventil	1	P6H971	P6H971	P6H971
012	Elastické lanko	1	F2C178	F2C177	F2C176
013	Ploutev	1	F3C197	F3C197	F3C197

Instalace

- Desku surfu položte na rovnou plochu.
- Pokud používáte desku poprvé po dlouhé době skladování, zkontrolujte vzduchový ventil a utáhněte jej daným klíčem. (Obr. 1)

Upozornění: Vzduchový ventil neupravujte, pokud desku používáte.

Varování: Při kontrole nafouknutí neotáčejte klíčem proti směru hodin. Je to nebezpečné.

- Prkno nafoukněte uvolněním víčka vzduchového ventilu (obr. 2 pol. 1). Zkontrolujte, zda není stisknutý vnitřní pružinový ventil. Pokud je stisknutý (obr. 2 pol. 2), stiskněte pružinový ventil a otočte ho proti směru hodinových ručiček tak, aby byl vnitřní pružinový ventil ve správné poloze (obr. 2 pol. 3). Připojte hadici do polohy pro nafouknutí vysokotlaké ruční pumpičky. Prkno nafoukněte na 1,03 bar (15 psi). Po nafouknutí zašroubujte kryt vzduchového ventilu (obr. 2 pol. 4).

POZNÁMKA: Pokud dojde k nadměrnému nafouknutí, stiskněte pružinový ventil a uvolněte tak vzduch na přiměřenou úroveň a vzduchový ventil pevně zajistěte.

POZNÁMKA: Pokud prkno nepoužíváte a necháte ho ležet na slunci, může dojít k nadměrné expanzi a poškození prkna. Zkontrolujte tlak a mírně vyfoukněte, dokud nedosáhnete správného tlaku.

POZNÁMKA: Tlakoměr je určen pouze k hustění a hodnota, kterou udává, je pouze orientační. Tlakoměr netez použít jako přesný přístroj.

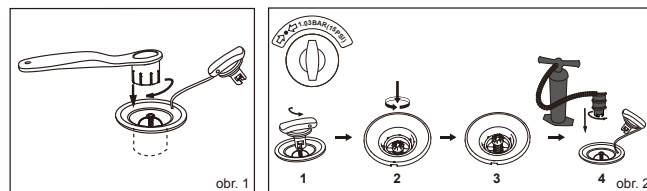
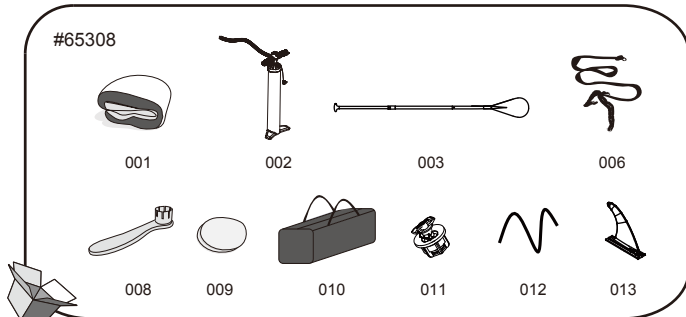
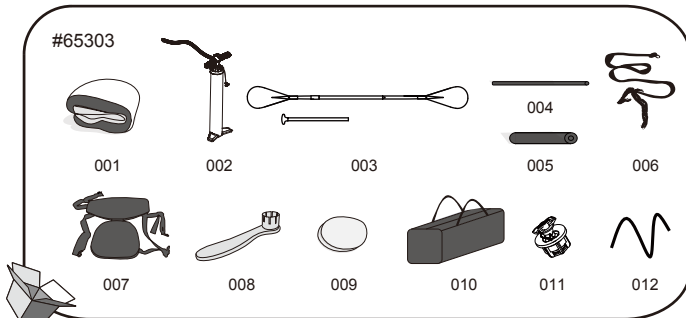
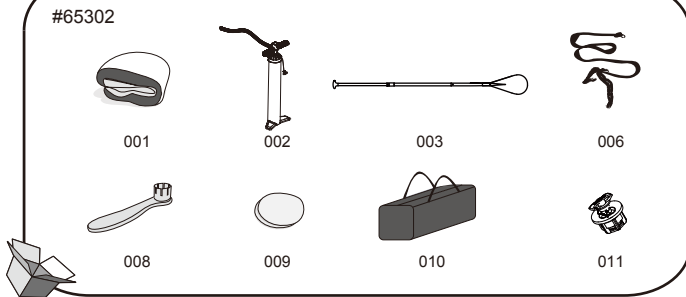

- Montáž sedáku (pouze součást výrobku č. 65303; č. 65310). Sedák připojte ke kroužku ve tvaru D na prkno. Sedák lze upravit, aby bylo možné použití opěrku nohou.

- Přivažte bezpečnostní lano k vlečnému oku a upevněte pás okolo kotníku (Obr. 3).

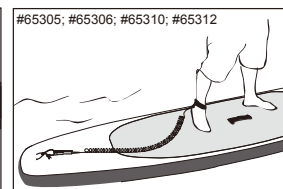
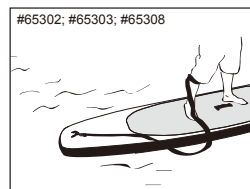

Instalace vesel (65302; 65303; 65310)

Délka vesla přizpůsobte vaší výšce.

Délka pro surfování je vaše výška plus 8", pro přesun vaše výška plus 10".



Vyfukování

Snadno nastavitelná délka

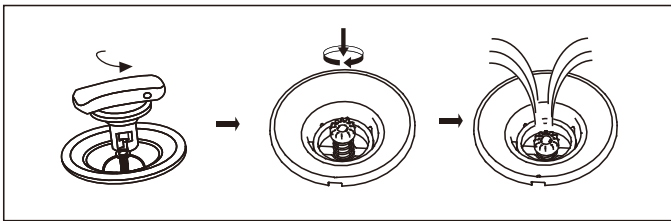

Údržba:

1. Nafoukněte v souladu s údajem PSI vedle ventilu;
2. Abyste se vyhnuli dlouhodobému působení slunečních paprsků nebo deště v době, kdy prkno nepoužíváte, chráňte horní část vnějším krytem.
3. Pokud víte, že nebudete prkno delší dobu používat, očistěte jej jemnou mýdlovou vodou a jemným hadříkem. Před uložením jej nechte uschnout. Prkno uložte na suchém a stinném místě mimo dosah dětí.

Skladování

1. Prkno vyfoukněte uvolněním krytu vzduchového ventilu, stisknutím pružinového ventilu a jeho otočením proti směru hodinových ručiček.
2. Z prkna demontujte veškeré příslušenství. Na jemné otření všech povrchů použijte hadřík. Prkno a veškeré příslušenství udržujte vždy čisté a suché.
3. Prkno složte zepředu dozadu a vypusťte tak přebytečný vzduch.
4. Uložte na chladné, suché místo, mimo dosah dětí.

POZNÁMKA: Pokud je teplota nízká, tento produkt nerozkládejte, 24 hodin před nafouknutím jej uchovejte při pokojové teplotě (přes 20 °C).

Opravy

- Zcela očistěte opravované místo.
- Vystříhnete záplatu vhodné velikosti.
- Naneste lepidlo (není součástí dodávky) na lepenou oblast.

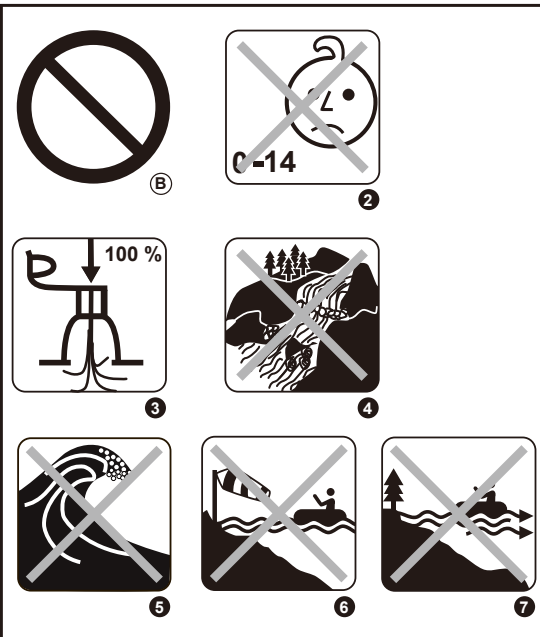

(A) UPOZORNĚNÍ

(B) ZÁKAZ

(C) POVINNÉ

1. ŽÁDNÁ OCHRANA PROTI UTOPENÍ!
2. NENÍ URČENO PRO DĚTI DO 14 LET VĚKU. POUZE PRO DĚTI STARŠÍ 14 LET
3. DOSTATEČNĚ NAHUSTĚTE VŠECHNY VZDUCHOVÉ KOMORY
4. NEPOUŽÍVEJTE VE ZPĚNĚNÉ VODĚ
5. NEPOUŽÍVEJTE V ZALAMUJÍCÍCH SE VLNÁCH
6. NEPOUŽÍVEJTE, KDYŽ VANE VÍTR Z PEVNINY
7. NEPOUŽÍVEJTE PŘI PROUDĚNÍ SMĚREM NA MOŘE
8. NEJPRVE SI PŘEČTĚTE POKYNY
9. POČET UŽIVATELŮ – 1 DOSPĚLÁ OSOBA
10. POUZE PRO PLAVCE!
11. MAXIMÁLNÍ ZATÍŽENÍ 65302: 110 KG; 65305/65306: 120 KG; 65303: 130 KG; 65308/65312: 140 KG; 65310: 160 KG
12. BEZPEČNÁ VZDÁLENOST KE BŘEHU JE 150 M
13. DĚTI VE VODĚ MUSÍ BÝT NEUSTÁLE POD DOHLEDEM

P00101

UPOZORNĚNÍ

Výstraha týkající se baterií

- Nepoužívejte současně staré a nové baterie.
- Nepoužívejte současně různé typy baterií. Nepoužívejte současně alkalické, standardní (uhlík-zinek) nebo a dobíjecí (nikl-kadmium) baterie.
- Zkontrolujte, že jsou baterie správně vloženy s ohledem na jejich polaritu (+ a -).
- Baterii nezkratujte.
- Nikdy se nepokoušejte dobít primární baterie, protože by mohlo dojít k průsakům, ohni nebo výbuchu.
- Nabíjecí baterie je třeba před nabíjením vyjmout z produktu.
- Nikdy se nepokoušejte rozebírat nebo otevírat baterie. Mohli byste se popálit elektrolytem.
- Pokud produkt nebudete používat delší dobu, vyndejte baterie z produktu.
- Vybité baterie z produktu vyjměte.
- Nevyhazujte produkt a baterie do ohně. Pokyny pro správnou likvidaci naleznete ve vašich místních předpisech.
- Baterie nesmí být vystaveny nadměrnému teplu, např. v důsledku slunečního záření, ohně apod.
- Uchovávejte mimo dosah dětí.
- Používejte pouze 2 baterie typu LR44 (nejsou součástí balení).

Poznámka: Dbejte, aby byla při využívání obousměrné funkce zátka zasunutá a aby fungovala.

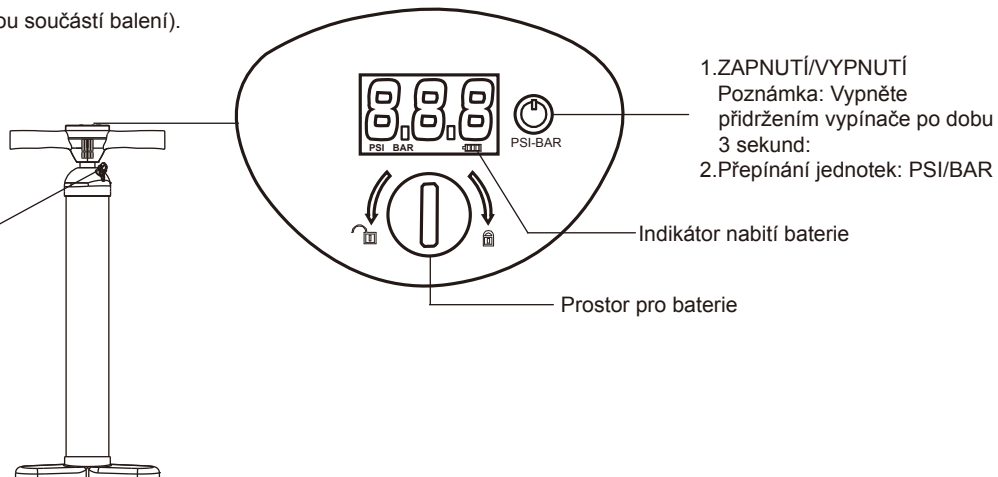

Pokyny k výměně baterie

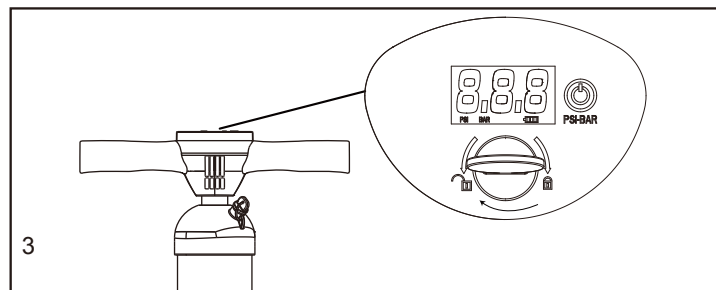
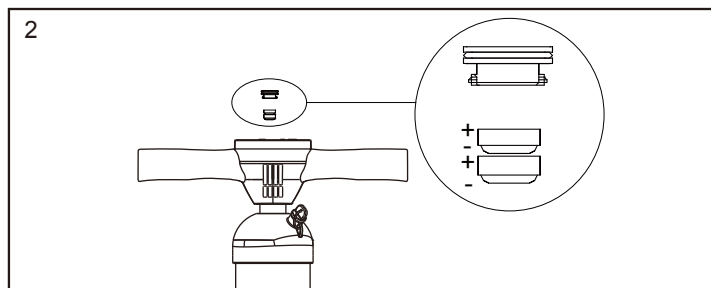
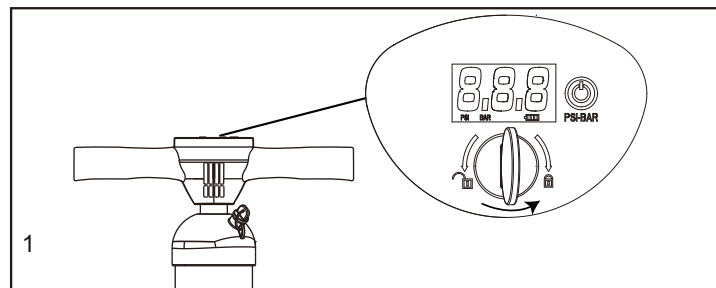

ÚDRŽBA A SKLADOVÁNÍ

1. Všechny povrchy jemně otřete suchým hadrem.
2. Uložte na chladné, suché místo, mimo dosah dětí.

Poznámka: K otevření prostoru pro baterie použijte minci (není součástí dodávky).

LIKVIDACE



Význam symbolu přeškrtnuté popelnice:

Použitá elektrická zařízení nepatří do běžného domovního odpadu, likvidujte je na k tomu určených sběrných místech. Informace o provozovaných sběrných místech vám poskytnou místní úřady. Při likvidaci elektrických zařízení na skládkách hrozí únik nebezpečných látek do spodních vod a jejich následné proniknutí do potravního řetězce, což může ohrozit vaše zdraví. Při obměně zařízení je prodávající ze zákona povinen zdarma odebrat zpět staré zařízení a zajistit jeho likvidaci.