

Vigan[®]
Mammoth



Šnekový nízkotáčkový odšťavňovač

Šnekový nízkotáčkový odšťavovač | Auger low-speed juicer
Schneckenentsafter mit geringen Umdrehungen
Alacsony fordulatszámú, csigás gyümölcsprés

Vigan Mammoth SO1 mini

Uživatelský manuál

Uživatelský manuál | User manual | Bedienungsanleitung | Használati útmutató

Šnekový nízkootáčkový odšťavňovač Vigan Mammoth SO1 mini

Vážený zákazníku,

děkujeme, že jste si zakoupili tento výrobek. Před vlastním použitím se prosím důkladně seznámte s návodem k jeho použití. Výrobek používejte pouze tak, jak je uvedeno v tomto návodu. Spotřebič je určen pro zpracování běžného množství ovoce a zeleniny v domácnosti. Za škody vzniklé používáním v rozporu s tímto návodem, výrobce nenese žádnou zodpovědnost. Návod uschovejte pro případ pozdějšího použití. Minimálně po dobu platné záruky doporučujeme uschovat originální prodejní obal a pokladní doklad. Pokud budete výrobek předávat další osobě, předejte jej i s návodem k použití. Tento výrobek je navržen tak, aby splňoval nejvyšší standardy kvality, funkčnosti a designu. Věříme, že se odšťavňovač brzo stane nenahraditelným pomocníkem ve vaší kuchyni.

SYSTÉM ODŠŤAVŇOVÁNÍ, RADY A TIPY

Tento odšťavňovač využívá systém pomalého šnekového odšťavňování, který umožní získat maximum nutričních hodnot, vitamínů, chuti ovoce a zeleniny. Pomalým otáčením krájí dužinu ovoce nebo zeleniny na malé plátky a ty potom šnekovým dopravníkem na způsob mlýnku na maso protlačují přes sítko volitelné, nebo dané hrubosti. Výsledkem je šťáva lisovaná za studena a suchá dužina, která padá do připravené nádoby. Šťáva získaná systémem pomalého odšťavňování obsahuje minimální podíl vlákniny, pomaleji oxiduje a zachovává si cenné vitamíny a enzymy. Tento odšťavňovač lze použít k odšťavňování měkkých i tvrdých plodů ovoce a zeleniny, jako jsou např. citrusové plody, rybíz, angrešt a jiné bobuloviny, jablka, hrušky, mrkev, červená řepa, okurka, ananas, meloun, apod. Listovou zeleninu ale doporučujeme zpracovávat současně s jinými plody, není úplně vhodná k odšťavňování samostatně. Dále nedoporučujeme odšťavňování přezrálých plodů nebo moučných jablek.

Pro dosažení optimálních výsledků odšťavňujte vždy pouze čerstvé dozrálé plody. Přezrálé nebo nedozrálé plody negativně ovlivňují konečnou chuť šťávy.

- Pokud zpracováváte současně plody různé konzistence, doporučujeme začít nejdříve měkkými plody, jako jsou např. citrusy, bobuloviny apod. a až následně pokračovat tvrdšími plody jako jsou např. jablka, hrušky apod.
- Banány nedoporučujeme odšťavňovat vůbec, jelikož se jedná o ovoce obsahující velmi malý podíl šťávy, rozinky se k odšťavňování také nehodí ze stejného důvodu. Rebarbora nebo jiná vláknitá zelenina a ovoce se k odšťavňování nehodí, protože jejich vlákna odšťavňovač ihned ucápvají.
- Odšťavňovač nepoužívejte k odšťavňování zmrazených nebo příliš tvrdých surovin.
- Suroviny postupně vkládejte do otvoru plnicí trubice a zlehka je protlačujte pěchovačem za pomoci mírného tlaku.
- Plnicí otvor nepřepĺňujte a potraviny nezatačujte příliš rychle a pod nadměrným tlakem. Proces oddělování dužiny od šťávy probíhá postupně a ten tímto stejně neurychlíte.
- Aby nedocházelo ke změně barvy čerstvě vylisované jablečné šťávy, doporučujeme do ní přidat trochu citronové šťávy.
- Abyste předešli ztrátě hodnotných vitamínů a změně chuti, šťávu doporučujeme zkonsumovat čerstvou ihned po jejím vylisování.

BEZPEČNOSTNÍ UPOZORNĚNÍ



- Výrobek používejte pouze pro domácí použití. Výrobek není určen pro komerční užití!
- Po vybalení se ujistěte, že přístroj neutrpěl během převozu poškození. Pokud je přístroj nebo jeho přívodní kabel (i během dlouhodobého používání) poškozen, nebo máte jakékoli pochybnosti, výrobek nepoužívejte a kontaktujte odborný servis.
- Před použitím přístroj položte na stabilní, suchou, pevnou a bezpečnou pracovní plochu. Dávejte si pozor, aby přístroj nemohl z pracovní plochy spadnout.
- Před zapnutím přístroje se ujistěte, že jsou všechny části správně sestavené a upevněné.
- Nevkládejte do přístroje hliníkovou fólii ani jiné vodivé předměty. Zamezte tak případnému zkratu a riziku požáru.
- Nenechte přístroj sdílet napájecí zdroj s jinými spotřebiči s vysokou spotřebou. Přístroj by také měl být použit ve spojení s 30A jističem.
- **Tento spotřebič mohou používat děti ve věku 8 let a starší a osoby se sníženými fyzickými, smyslovými či mentálními schopnostmi nebo nedostatkem zkušeností a znalostí, pokud jsou pod dozorem nebo byly poučeny o používání spotřebiče bezpečným způsobem a rozumí případným nebezpečím. Děti si se spotřebičem nesmějí hrát. Čištění a údržbu prováděnou uživatelem nesmějí provádět děti, pokud nejsou starší 8 let a pod dozorem.**
- Děti mladší 8 let se musí držet mimo dosah spotřebiče a jeho přívodu.
- Tento výrobek nesmí používat děti bez dozoru a nesmějí si s ním hrát.
- Nedovolte, aby se do motorové jednotky dostala jakákoliv tekutina, byl zbytečně vystaven mechanickým a povětrnostním vlivům, přímému slunečnímu světlu, zdrojům tepla, vlhku, korozivním látkám a dalším faktorům, které by jej mohly poškodit.
- Přístroj neodkládejte na horké povrchy jako například vařiče, plotny, nebo jiné zdroje tepla.
- Nikdy nenechávejte přístroj připojený a zapnutý bez dozoru.
- Před připojením k napájecí zásuvce se ujistěte, že napětí vyznačené na štítku na výrobku je stejné, jako napětí ve vaší rozvodné síti.
- Doporučujeme nepoužívat adaptéry nebo prodlužovací šňůry. Pokud je budete používat, tak pouze takové výrobky, které vyhovují platným bezpečnostním normám.
- Přístroj je určen pouze pro vnitřní použití. Nikdy ho nepoužívejte venku.
- Obalový materiál ihned po vybalení ekologicky zlikvidujte a vždy dbejte na to, aby se tento materiál nedostal do rukou dětem. U igelitových sáčků hrozí udušení!
- Motorovou jednotku a přívodní kabel nemyjte v myčce nádobí, pod tekoucí vodou, ani ho neponožte do vody nebo jiné tekutiny. Pod tekoucí vodou lze mýt pouze plastové příslušenství.
- Nepouštějte přístroj naprázdno. Může to negativně ovlivnit jeho životnost!
- Zablokování větracích a odvětrávacích otvorů ve dně přístroje vede k přehřátí a nebezpečí vzniku požáru!
- Tento přístroj neprovozujte s externím časovým spínačem nebo samostatným ovládacím systémem.
- Napájecí kabel nikdy nevytahujte ze zásuvky tahem za šňůru, ale pouze za zástrčku.
- Dbejte na to, abyste se nedotýkali pohyblivých částí přístroje a aby se s nimi nedostala do kontaktu ani přívodní šňůra.
- S napájecím kabelem nikdy nemanipulujte mokřýma rukama!
- Opravy na přístroji může provádět pouze autorizovaný servis. Nikdy neprovádějte opravy nebo výměny částí spotřebiče sami doma!
- Nikdy nenechte napájecí kabel viset dolů z pracovních ploch, nebo přes ostré hrany, mohlo by dojít k prověšení kabelu, poškození a možnému shození spotřebiče! Ujistěte se, že kabel nepřichází do kontaktu s horkými nebo ostrými předměty.
- Před vlastním odšťavňováním odstraňte tvrdé pecky, které jsou obsaženy např. v třešních, meruňkách, broskvích atd., a nepoživatelné slupky např. z pomerančů, mandarínek, ananasu, melounů apod.
- Odšťavňovač nepoužívejte ke zpracování zmrazených nebo příliš tvrdých surovin.
- Nemačkejte do přístroje ovoce, zeleninu prsty, lžiči, jídelními nůžkami a jinými podobnými předměty. Vždy používejte pouze dodávaný plastový pěchovač.
- Netlačte suroviny do přístroje silou.
- Při instalaci nebo výměně příslušenství se vždy ujistěte, že je přístroj vypnutý.
- Spotřebič vždy vypněte a odpojte od síťové zásuvky, pokud jej nebudete používat.
- Před čištěním nebo údržbou se ujistěte, že je výrobek odpojen od elektrické sítě.

- Nikdy nepoužívejte příslušenství, které nebylo dodáno s tímto přístrojem v originálním balení nebo pro něj není přímo určeno.
- Před zapnutím přístroje se ujistěte, že se v blízkosti plnicího otvoru nenachází žádné objekty (např. vlasy, kusy oblečení). Mohlo by dojít k namotání a tím ke zranění nebo poškození.
- Nepoužívejte přístroj v kondenzujícím prostředí. Nepoužívejte přístroj v podmínkách s okolní teplotou a vlhkostí, která může způsobit kondenzaci vody uvnitř přístroje.
- Nepokoušejte se přístroj používat ihned poté, co jste ho přinesli z chladného do teplého prostředí. Kondenzace vody uvnitř i vně přístroje může způsobit nebezpečí. Nechte přístroj nejprve dosáhnout pokojové teploty.
- Nemodifikujte přístroj. Změna v konstrukci může vést k nebezpečí, poškození a zranění.
- Nepoužívejte přístroj, pokud byl dlouho dobu uskladněn za nepříznivých podmínek.
- Po použití přístroj vždy vypněte a odpojte ze zásuvky.

SEZNAM DÍLŮ

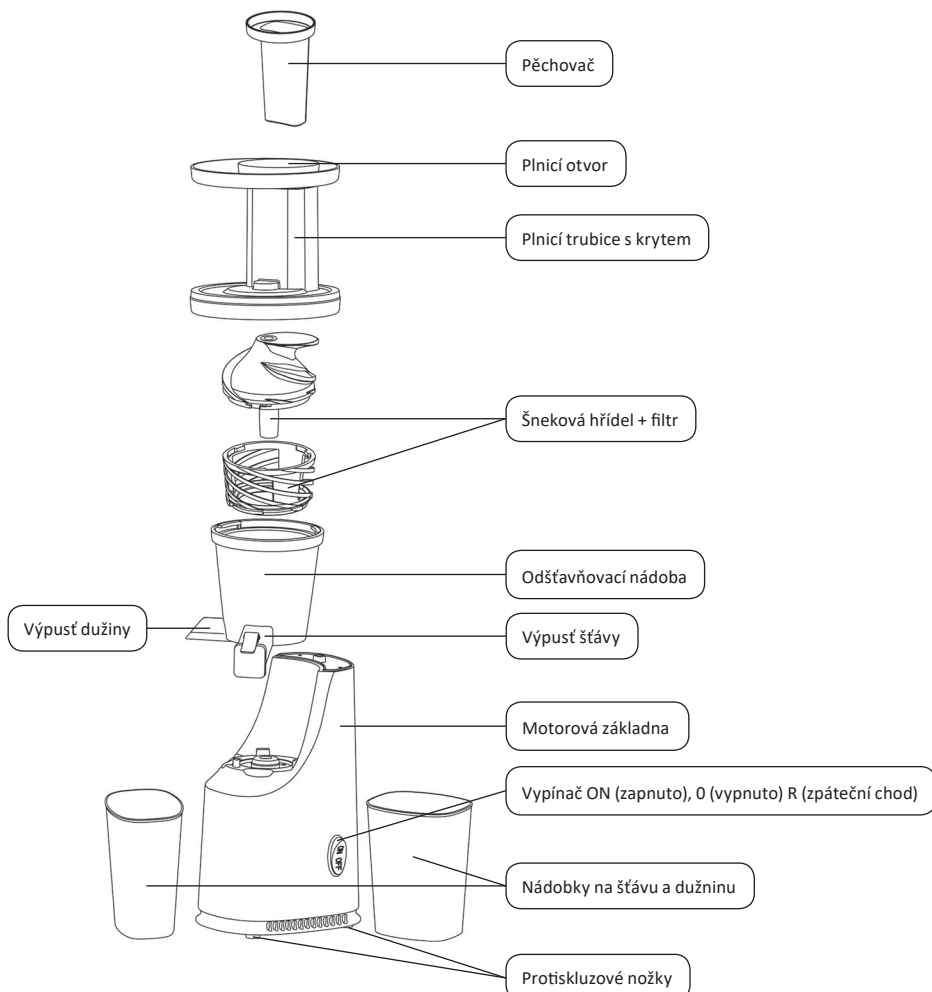

INSTRUKCE K SESTAVENÍ

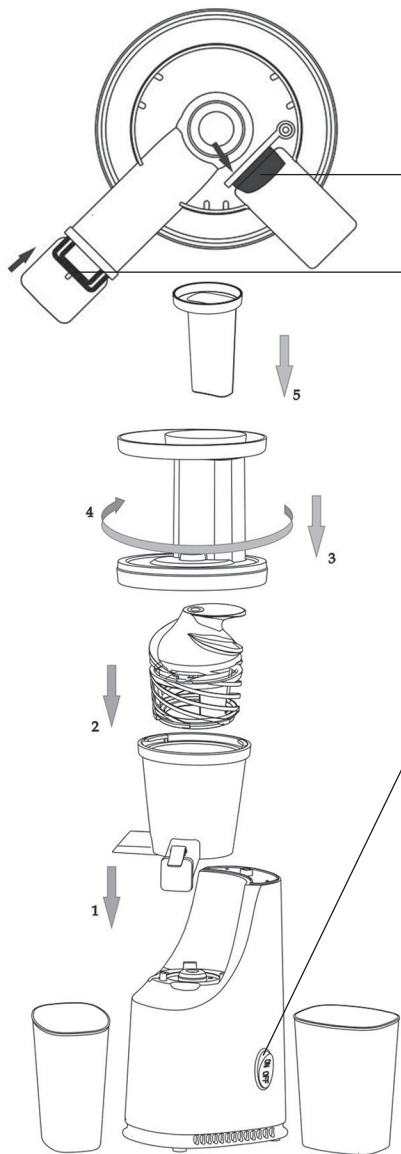

Dejte gumovou západku výpustě dužiny do příslušného otvoru. Ujistěte se, že je pevně usazena.

Když požadujete míchanou šťávu, zavřete nejdříve na výpusti šťávy krytku.

1. Umístěte motorovou základnu na pevnou, suchou a stabilní plochu. Nasaďte na ní odšťavňovací nádobu tak, aby tři otvory přesně zapadly do základny.
2. Umístěte šnekovou hřídel přímo do nádoby.
3. Nyní na nádobu umístěte víko s plnicí trubicí a násypkou. Otočte ho tak, aby symbol otevřeného zámku směřoval k symbolu zámku zamčeného.
4. Detaily instalace víka jsou na obrázku níže.
5. Do trubice zasuňte plastový pěchovač.

Přepínejte pro zapnutí/vypnutí

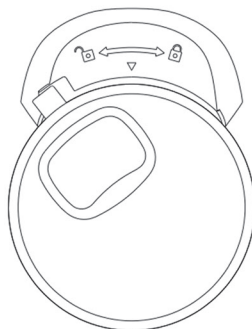

Při zapojování plnicí trubice s násypkou k odšťavňovací nádobě, musíte víkem pootočit od symbolu odemčeného zámku k symbolu zamčeného zámku. (Při správném usazení uslyšíte cvaknutí).

PŘED PRVNÍM POUŽITÍM

Po rozbalení spotřebiče a jeho příslušenství sejměte veškerý obalový materiál. Příslušenství, jako pchovač, plnicí trubice s násypkou, šnekovou hřídel, nerezové sítko, sběrnou nádobu na dužinu a šťávu, které přicházejí do přímého styku s potravinami důkladně omyjte teplou vodou s použitím saponátu. Poté všechny tyto součásti opláchněte pod tekoucí vodou a důkladně otřete dosucha jemnou utěrkou. Odnímatelné části není vhodné umývat v myčce nádobí.

PRÁCE S ODŠŤAVŇOVAČEM

Tento přístroj slouží pouze pro získávání šťávy z ovoce a zeleniny. Za škody nebo zranění způsobená nesprávným použitím nenese zodpovědnost ani výrobce, ani prodejce.

- Odšťavňovač umístěte na stabilní, rovnou a suchou plochu.
- Sestavte přístroj podle grafického manuálu a instrukcí výše. Ujistěte se, že odšťavňovač je správně sestaven a že se vypínač nachází v poloze 0 (vypnuto). Poté k výpustím umístěte určené nádoby a zapojte napájecí kabel do elektrické zásuvky.
- Připravené ovoce nebo zeleninu důkladně omyjte a nakrájejte na kousky o velikosti do 2 × 4,5 cm, které se vejdou do otvoru plnicí trubice. Odstraňte tvrdé pecky, které jsou obsaženy např. v třešních, višních, meruňkách, broskvích, mangu apod., dále odstraňte nepoživatelné slupky např. z pomerančů, ananasu, melounů, mandarinek apod. a tvrdé slupky jako např. z brambor, červené řepy apod.
- Přepněte vypínač na pozici ON a do plnicí trubice začněte vkládat potraviny a zlehka je tlačít níže přiloženým plastovým pchovačem. Nyní začíná proces odšťavňování.

POZOR!



K protlačování připravených surovin plnicí trubicí nepoužívejte prsty nebo jiné předměty. Vždy k tomu použijte určený plastový pchovač, který je součástí balení. Pro zajištění dlouhé životnosti přístroje doporučujeme maximální dobu nepřetržitého provozu tohoto spotřebiče max. 10 minut. Poté je nutné ho nechat min. 10 minut vychladnout.

- Jakmile se během odšťavňování naplní nádoba na šťávu nebo dužinu, odšťavňovač vypněte nastavením přepínače do polohy 0 (vypnuto), výpust šťávy uzavřete plastovou krytkou proti odkapávání, příslušnou nádobu vyprázdněte a vraťte ji zpět na své místo. Poté můžete odšťavňovač znovu zapnout a pokračovat v odšťavňování.
- Pokud dojde k ucpaní sběrné nádoby, přepněte přepínač do polohy „R“ (zpětný chod motoru). Tlačítko s pulzací podržte v této poloze cca 5 sekund a poté jej opět uvolněte. Přepínač se vrátí zpět do polohy 0 (vypnuto). Celý proces zopakujte 2x - 3x. Stejným způsobem doporučujeme nechat odstranit zbytky dužiny ze sběrné nádoby po ukončení odšťavňování.
- Pokud výše popsany postup nepomůže, odšťavňovač je třeba vypnout, vypojit ze zásuvky, demontovat a jednotlivé části fyzicky vyčistit.
- Po ukončení činnosti odšťavňovač vypněte přepnutím vypínače do polohy 0 (vypnuto) a odpojte od zásuvky. Nádobu na šťávu doporučujeme odebrat až poté, co přestane odkapávat šťáva z výpusti
- Přístroj opatrně rozeberte a jednotlivé části umyjte přímo pod tekoucí vodou. Motorovou základnu nikdy nemyjte pod tekoucí vodou, ani ji do vody neponořujte.
- Umyté části pečlivě osušte.
- Nyní můžete přístroj znovu použít, nebo jej uskladnit na suché a bezpečné místo mimo dosah dětí.

ČIŠTĚNÍ A ÚDRŽBA

Ujistěte se, že před jakoukoliv údržbou je přístroj vypnutý a odpojený ze zásuvky.

- Odšťavňovač vyčistěte po každém použití.
- Z nádob na šťávu a dužinu odstraňte zbytky šťávy a dužiny.
- Všechny oddělitelné části, až na motorovou jednotku, je možné mýt teplou vodou a saponátem.
- Pokud se vám nepodaří vyčistit drobné otvory v sítku, namočte ho nejprve na několik minut do teplé vody s přídavkem citronové šťávy.
- Veškeré příslušenství doporučujeme umýt ihned po použití. Zaschlé zbytky šťávy a dužiny se odstraňují mnohem obtížněji a mohou ucpat např. otvory v sítku a tím tak snížit efektivitu odšťavňování.
- Před uskladněním vše pečlivě osušte. Při čištění musí být díly zcela rozpojeny od sebe.
- Dávejte si při práci pozor na ostré části, nebezpečí poranění.
- Díly tohoto přístroje nejsou určeny pro mytí v myčce nádobí.
- Nenechávejte díly po delší čas ponořené ve vodě nebo jiné kapalíně.
- Vnější části přístroje čistěte lehce navlhčeným hadříkem a poté utřete do sucha jemnou utěrkou.
- Nepoužívejte k čištění drsné houbičky, brusné prostředky, abrazivní čisticí prostředky, ředidla, rozpouštědla apod., může dojít k narušení povrchové úpravy spotřebiče.

TECHNICKÁ SPECIFIKACE

Jmenovitý rozsah napětí: 220 - 240 V

Kmitočet: 50/60 Hz

Jmenovitý příkon: 200 W

Hlučnost: 80 dB

Rychlost: 54 ot./min

Hmotnost brutto: 3,5 kg

Hmotnost netto: 2,7 kg

Rozměry s obalem: 23 x 41,3 x 17,2 cm

Rozměry bez obalu: 11 x 39 x 16,5 cm

Délka přívodního kabelu: 1 m

V kartonu: 4 ks

ŘEŠENÍ PROBLÉMŮ

PROBLÉM	PŘÍČINA	ŘEŠENÍ
Přístroj se náhle zastavil	<ul style="list-style-type: none">• Zkontrolujte, zda je správně zapojen napájecí kabel.• Suroviny jsou příliš tvrdé a nenakrájené.	<ul style="list-style-type: none">• Zapojte správně zástrčku.• Tvrdé suroviny byste měli nejprve nakrájet na menší kusy.
Množství šťávy je příliš malé	<ul style="list-style-type: none">• Suroviny byly příliš dlouho uskladněny v chladničce.	<ul style="list-style-type: none">• Množství šťávy je vyšší, když suroviny před zpracováním namočíte do čisté vody, aby ji část vstřebaly. (Neplatí pro všechny suroviny)
Ozývají se nezvyklé zvuky	<ul style="list-style-type: none">• Příslušenství je nesprávně zapojené.• Přístroj je postavený na nerovném povrchu.• Zvuky vydává přístroj při zpracovávání surovin.	<ul style="list-style-type: none">• Prověřte po zastavení přístroje, zda jsou části správně zapojené.• Dejte přístroj na rovný povrch.• Při zpracovávání surovin se jedná o běžný zvuk (chroupání).
Nádoba a příslušenství jsou po použití zabarvené	<ul style="list-style-type: none">• K nádobě se přichytily nečistoty.• Nádoba i příslušenství mají tendenci se zbarvit, když zpracovávají suroviny obsahující větší množství barviva, například mrkev, špenát, atd.	<ul style="list-style-type: none">• Přístroj čistěte ihned po použití.• Vyčistěte přístroj po použití pomocí saponátu.

LIKVIDACE STARÉHO ELEKTRICKÉHO A ELEKTRONICKÉHO ZAŘÍZENÍ



Uvedený symbol na výrobku, jeho příslušenství, obalu nebo na průvodních dokumentech označuje, že s výrobkem nesmí být nakládáno jako s běžným komunálním odpadem. Prosím odevzdejte tento výrobek na příslušné sběrné místo, kde bude provedena odborná recyklace tohoto elektronického zařízení. V Evropské unii a v ostatních evropských zemích jsou zřízena sběrná místa pro použité elektrické a elektronické zařízení.

Tím, že zajistíte správnou likvidaci výrobku, předcházíte možným negativním dopadům na životní prostředí a lidské zdraví, což by mohly být důsledky nesprávné manipulace s tímto výrobkem. Recyklace všech těchto materiálů přispívá také k ochraně přírodních zdrojů. Z tohoto důvodu prosím nevyhazujte staré elektrické a elektronické zařízení současně s domovním odpadem. Pro podrobnější informace o recyklaci výrobku se obraťte na místní úřad, službu zajišťující likvidaci domácího odpadu nebo obchod, kde jste výrobek zakoupili. Podrobnosti také naleznete v Zákonu o odpadech příslušné země, v ČR č. 185/2001 Sb. v platném znění. Dále na internetových stránkách www.elektrowin.cz, www.remasystem.cz a www.asekol.cz (likvidace elektroodpadu). Při nesprávné likvidaci tohoto druhu odpadu mohou být v souladu s platnými předpisy a zákony uděleny pokuty.

ZÁRUKA

Na tento výrobek platí záruka po dobu 24 měsíců ode dne zakoupení. Tato záruka se vztahuje na závady způsobené vadným materiálem nebo chybou při výrobě. Neplatí, pokud k závadě došlo kvůli mechanickému poškození, živelné pohromě či jiné neodvratné události, připojení k nesprávnému síťovému napětí, úpravami nebo opravami provedenými nequalifikovanými a neoprávněnými osobami, nesprávnému použití nebo použití jiným způsobem, než je uvedeno v návodu. Všechny doklady o koupi a o případných servisních opravách výrobku uschovejte po dobu min. 3 let pro zajištění kvalitního záručního a pozáručního servisu. Pamatujte, že tento výrobek slouží pouze k domácímu, nikoliv profesionálnímu použití.

Zjištění, že vám tento výrobek nevyhovuje, není důvodem k reklamaci.

Pokud chcete výrobek reklamovat, předložte spolu s ním doklad o koupi.

Pokud dojde v poruše vašeho přístroje, kontaktujte prodejce, u něhož jste jej zakoupili, nebo servis na následující adrese:

Servis: **Interservis Liberec s.r.o.** | 28. října 41, 460 07 Liberec 7 | www.inter-servis.cz | tel.: 482 771 547

DOVOZCE

GM electronic, spol. s r. o.

Křižíkova 147/77 | 186 00 Praha 8 | www.gme.cz



Šnekový nízkootáčkový odšťavovač Vigan Mammoth SO1 mini

Vážený zákazník,

ďakujeme, že ste si zakúpili tento výrobok. Pred vlastným použitím sa prosím dôkladne oboznámte s návodom na jeho použitie. Výrobok používajte iba tak, ako je uvedené v tomto návode. Spotrebič je určený pre spracovanie bežného množstva ovocia a zeleniny v domácnosti. Za škody vzniknuté používaním v rozpore s týmto návodom, výrobca nenesie žiadnu zodpovednosť. Návod uschovajte pre prípad neskoršieho použitia. Minimálne počas platnej záruky odporúčame uschovať originálny predajný obal a pokladničný doklad. Ak budete výrobok odovzdávať ďalšej osobe, predajte ho aj s návodom na použitie. Tento výrobok je navrhnutý tak, aby spĺňal najvyššie štandardy kvality, funkčnosti a dizajnu. Veríme, že sa odšťavovač čoskoro stane nenahraditeľným pomocníkom vo vašej kuchyni.

SYSTÉM ODŠŤAVOVANIA, RADY A TIPY

Tento odšťavovač využíva systém pomalého závitového odšťavovania, ktorý umožní získať maximum nutričných hodnôt, vitamínov, chuti ovocia a zeleniny. Pomalým otáčaním krája dužinu ovocia alebo zeleniny na malé plátky a tie potom šnekovým dopravníkom na spôsob mlynčeka na mäso pretláčajú cez sitko voliteľné, alebo dané hrúbosti. Výsledkom je šťava lisovaná za studena a suchá dužina, ktorá padá do pripravenej nádoby. Šťava získaná systémom pomalého odšťavovania obsahuje minimálny podiel vlákniny, pomalšie oxiduje a zachováva si cenné vitamíny a enzýmy. Tento odšťavovač možno použiť na odšťavovanie mäkkých i tvrdých plodov ovocia a zeleniny, ako sú napr. Citrusové plody, ríbezle, egreše a iné bobuľoviny, jablká, hrušky, mrkva, červená repa, uhorka, ananás, melón, apod. Listovú zeleninu ale odporúčame spracovávať súčasne s inými plodmi, nie je úplne vhodná na odšťavovanie samostatne. Ďalej neodporúčame odšťavovanie prezretých plodov alebo múčnych jablák.

Pre dosiahnutie optimálnych výsledkov odšťavujte vždy iba čerstvé dozreté plody. Prezreté alebo nedozreté plody negatívne ovplyvňujú konečnú chuť šťavy.

- Ak spracováate súčasne plody rôznej konzistencie, odporúčame začať najskôr mäkkšími plody, ako sú napr. Citrusy, bobuľoviny a pod. A až následne pokračovať tvrdšími plody ako sú napr. Jablká, hrušky a pod.
- Banány neodporúčame odšťavovať vôbec, keďže ide o ovocie obsahujúci veľmi malý podiel šťavy, hrozienka sa k odšťavovaniu tiež nehodí z rovnakého dôvodu. Rebarbora alebo iná vláknitá zelenina a ovocie sa k odšťavovaniu nehodí, pretože ich vlákna odšťavovač ihneď upchávajú.
- Odšťavovač nepoužívajte na odšťavovanie mrazených alebo príliš tvrdých surovín.
- Suroviny postupne vkladajte do otvoru plniacej trubice a zľahka ich pretlačte posúvačom za pomocou mierneho tlaku.
- Plniaci otvor nepreplňujte a potraviny nezatláčajte príliš rýchlo a pod nadmerným tlakom. Proces oddeľovania dužiny od šťavy prebieha postupne a ten týmto rovnako neurýchlite.
- Aby nedochádzalo k zmene farby čerstvo vylisovanej jablkovej šťavy, odporúčame do nej pridať trochu citrónovej šťavy.
- Aby ste predišli strate hodnotných vitamínov a zmene chuti, šťavu odporúčame skonzumovať čerstvú ihneď po jej vylisovaní.

DÔLEŽITÉ BEZPEČNOSTNÉ UPOZORNENIA



- Výrobok používajte iba pre domáce použitie. Výrobok nie je určený pre komerčné použitie!
- Po vybalení sa uistite, že prístroj neutrpel počas prevozu poškodenie. Ak je prístroj alebo prívodný kábel (aj počas dlhodobého používania) poškodený, alebo máte akékoľvek pochybnosti, výrobok nepoužívajte a kontaktujte odborný servis.
- Pred použitím prístroj položte na stabilnú, suchú, pevnú a bezpečnú pracovnú plochu. Dávajte si pozor, aby prístroj nemohol z pracovnej plochy spadnúť.
- Pred zapnutím prístroja sa uistite, že sú všetky časti správne zostavené a upevnené.
- Nevkladajte do prístroja hliníkovú fóliu ani iné vodivé predmety. Zamedzíte tak prípadnému skratu a riziku požiaru. Nenechajte prístroj zdieľať napájací zdroj s inými spotrebičmi s vysokou spotrebou. Prístroj by tiež mal byť použitý v spojení s 30A ističom.
- **Tento spotrebič môžu používať deti vo veku 8 rokov a staršie a osoby so zníženými fyzickými, zmyslovými alebo mentálnymi schopnosťami alebo nedostatkom skúseností a znalostí, pokiaľ sú pod dozorom alebo boli poučené o používaní spotrebiča bezpečným spôsobom a rozumejú prípadným nebezpečenstvám. Deti sa so spotrebičom nesmú hrať. Čistenie a údržbu vykonávanú používateľom nesmú vykonávať deti, pokiaľ nie sú staršie ako 8 rokov a pod dozorom.**
- Deti mladšie ako 8 rokov sa musia držať mimo dosahu spotrebiča a jeho prívodu.
- Tento výrobok nesmie používať deti bez dozoru a nesmú sa s ním hrať.
- Nedovoľte, aby sa do motorovej jednotky dostala akákoľvek tekutina, bol zbytočne vystavený mechanickým a poveternostným vplyvom, priamemu slnečnému svetlu, zdrojom tepla, vlhku, korozívnym látkam a ďalším faktorom, ktoré by ho mohli poškodiť.
- Prístroj neodkladajte na horúce povrchy ako napríklad variče, platne, alebo iné zdroje tepla.
- Nikdy nenechávajte prístroj pripojený a zapnutý bez dozoru.
- Pred pripojením k napájacej zásuvke sa uistite, že napätie vyznačené na štítku na výrobku je rovnaké, ako napätie vo vašej rozvodnej sieti.
- Odporúčame nepoužívať adaptéry alebo predĺžovacie šnúry. Ak ich budete používať, tak iba také výrobky, ktoré vyhovujú platným bezpečnostným normám.
- Prístroj je určený len pre vnútorné použitie. Nikdy ho nepoužívajte vonku.
- Obalový materiál ihneď po vybalení ekologicky zlikvidujte a vždy dbajte na to, aby sa tento materiál nedostal do rúk deťom. U igelitových sáčkov hrozí udusenie!
- Motorovú jednotku a prívodný kábel neumývajte v umývačke riadu, pod tečúcou vodou, ani ho neponárajte do vody alebo inej tekutiny. Pod tečúcou vodou je možné umývať iba plastové príslušenstvo.
- Nepúšťajte prístroj naprázdno. Môže to negatívne ovplyvniť jeho životnosť!
- Zablokovanie vetracích a odzdušňovacích otvorov v dne prístroja vedie k prehriatiu a nebezpečenstvu vzniku požiaru!
- Tento prístroj neprevádzkujte s externým časovým spínačom alebo samostatným ovládacím systémom.
- Napájací kábel nikdy nevyťahujte zo zásuvky ťahom za šnúru, ale iba za zástrčku.
- Dbajte na to, aby ste sa nedotýkali pohyblivých častí prístroja a aby sa s nimi nedostala do kontaktu ani prívodná šnúra.
- S napájacím káblom nikdy nemanipulujte mokrými rukami!
- Opravy na prístroji môže vykonávať iba autorizovaný servis. Nikdy nerobte opravy alebo výmeny častí spotrebiča sami doma!
- Nikdy nenechajte napájací kábel visieť dole z pracovných plôch, alebo cez ostré hrany, mohlo by dôjsť k prerazaniu kábla, poškodeniu alebo možnému zhodeniu spotrebiča! Uistite sa, že kábel neprichádza do kontaktu s horúcimi alebo ostrými predmetmi.
- Pred vlastným odšťavovaním odstráňte tvrdé kôstky, ktoré sú obsiahnuté napr. V čerešniach, marhuliach, broskyniach atď., A nepožiteľné šupky napr. Z pomarančov, mandarínok, ananásu, melónov a pod.
- Odšťavovač nepoužívajte na spracovanie mrazených alebo príliš tvrdých surovín.
- Nestláčajte do prístroja ovocie, zeleninu prstmy, lyžicou, jedálenskými paličkami a inými podobnými predmetmi. Vždy používajte iba dodávaný plastový posúvač.
- Netlačte suroviny do prístroja silou.
- Pri inštalácii alebo výmene príslušenstva sa vždy uistite, že je prístroj vypnutý.
- Spotrebič vždy vypnite a odpojte od sieťovej zásuvky, ak ho nebudete používať.
- Pred čistením alebo údržbou sa uistite, že je výrobok odpojený od elektrickej siete.

- Nikdy nepoužívajte príslušenstvo, ktoré nebolo dodané s týmto prístrojom v originálnom balení alebo pre neho nie je priamo určené.
- Pred zapnutím prístroja sa uistite, že sa v blízkosti plniaceho otvoru nenachádza žiadne objekty (napr. Vlasy, kusy oblečenia). Mohlo by dôjsť k namotaniu a tým k zraneniu alebo poškodeniu.
- Nepoužívajte prístroj v kondenzujúcom prostredí. Nepoužívajte prístroj v podmienkach s okolitou teplotou a vlhkosťou, ktorá môže spôsobiť kondenzáciu vody vo vnútri prístroja.
- Nepokúšajte sa prístroj používať ihneď potom, čo ste ho priniesli z chladného do teplého prostredia. Kondenzácia vody vo vnútri aj mimo prístroja môže spôsobiť nebezpečenstvo. Nechajte prístroj najprv dosiahnuť izbovú teplotu.
- Nemodifikujte prístroj. Zmena v konštrukcii môže viesť k nebezpečenstvu, poškodenia a zranenia.

ZOZNÁM DIELOV

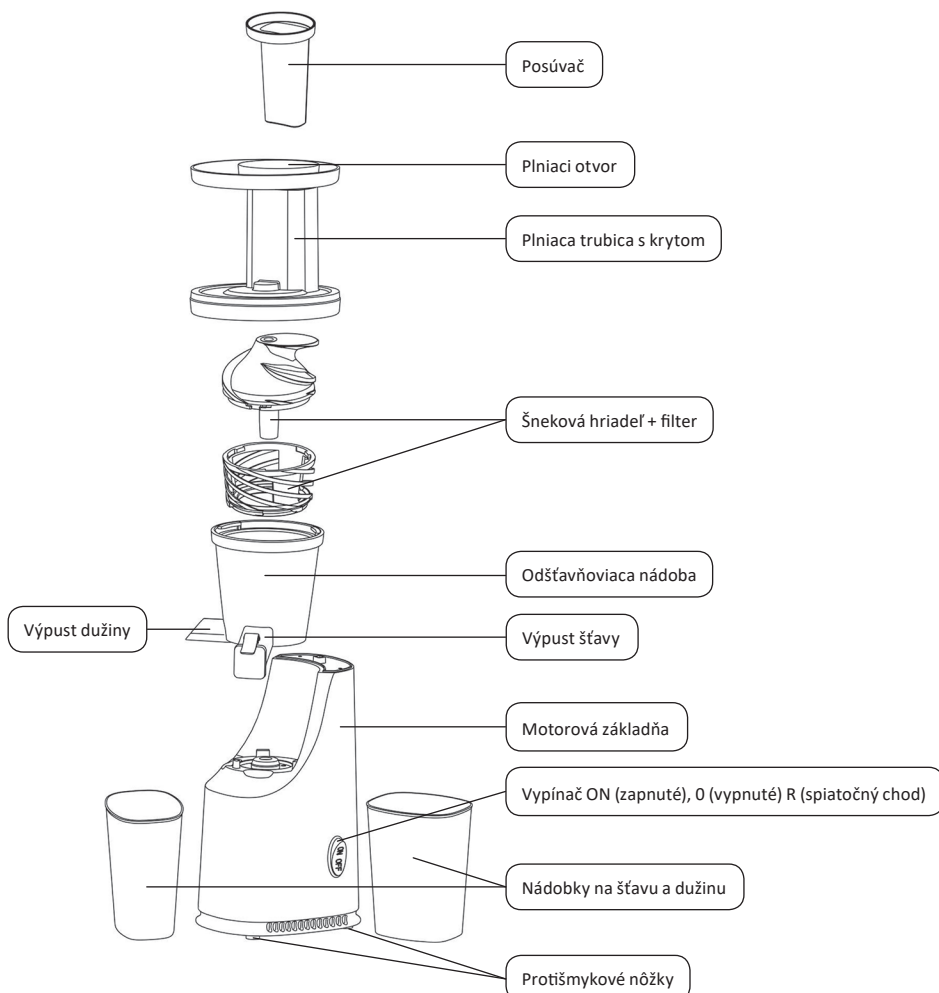

INŠTRUKCIE NA ZOSTAVENIE

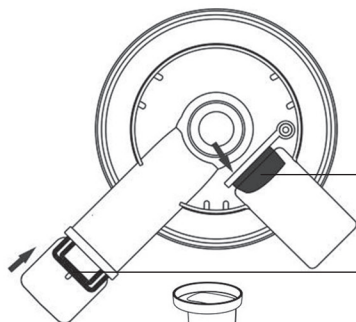

Dajte gumovú západku výpustu dužiny do príslušného otvoru. Uistite sa, že je pevne usadená.

Keď požadujete miešanú šťavu, zatvorte najskôr na výpusti šťavy krytku.

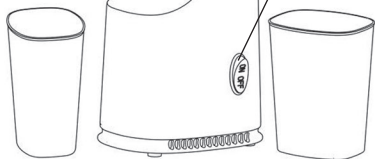
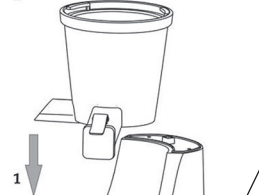
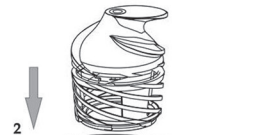
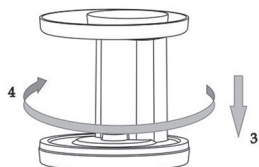

Prepnite pre zapnutie/vypnutie

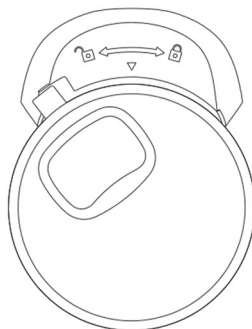

Pri zapájaní plniacej trubice s násypkou k odšťavovacej nádobe, musíte vekom pootočiť od symbolu odomknutého zámku k symbolu zamknutého zámku. (Pri správnom usadenie začujete cvaknutie).

PRED PRVÝM POUŽITÍM

Po rozbalení spotrebiča a jeho príslušenstva zložte všetok obalový materiál. Príslušenstvo, ako posúvač, plniaca trubica s násypkou, závitovkovou hriadeľ, nerezové sitko, zbernú nádobu na dužinu a šťavu, ktoré prichádzajú do priameho styku s potravinami dôkladne umyte teplou vodou s použitím saponátu. Potom všetky tieto súčasti opláchnite pod tečúcou vodou a dôkladne utrite dosucha jemnou utierkou. Odnímateľné časti nie je vhodné umývať v umývačke riadu.

PRÁCA S ODŠŤAVOVAČOM

Tento prístroj slúži len pre získavanie šťavy z ovocia a zeleniny. Za škody alebo zranenia spôsobené nesprávnym použitím nenesie zodpovednosť ani výrobca, ani predajca.

- Odšťavovač umiestnite na stabilnú, rovnú a suchú plochu.
- Zostavte prístroj podľa grafického manuálu a inštrukcií vyššie. Uistite sa, že odšťavovač je správne zostavený a že sa vypínač nachádza v polohe 0 (vypnuté). Potom na vypuste umiestnite k tomu určene nádoby a zapojte napájací kábel do elektrickej zásuvky.
- Pripravené ovocie alebo zeleninu dôkladne umyte a nakrájajte na kúsky s veľkosťou do 2 × 4,5 cm, ktoré sa zmestia do otvoru plniacej trubice. Odstráňte tvrdé kôstky, ktoré sú obsiahnuté napr. V čerešne, višne, marhuliach, broskyniach, mangu pod., Ďalej odstráňte nepoživatelné šupky napr. Z pomarančov, ananásu, melónov, mandarínok a pod. A tvrdé šupky ako napr. Z zemiakov, červenej repy a pod .
- Prepnite vypínač na pozíciu ON a do plniacej trubice začnite vkladať potraviny a zľahka ich tlačte nižšie priloženým plastovým posúvačom. Teraz začína proces odšťavovania.



POZOR!

K pretláčaniu pripravených surovín plniacou trubicou nepoužívajte prsty alebo iné predmety. Vždy k tomu používajte určený plastový posúvač, ktorý je súčasťou balenia. Pre zaistenie dlhej životnosti prístroja odporúčame maximálnu dobu nepretržitej prevádzky tohto spotrebiča max. 10 minút. Potom je nutné ho nechať min. 10 minút vychladnúť.

- Akonáhle sa počas odšťavovania naplní nádoba na šťavu alebo dužinu, odšťavovač vypnite nastavením prepínača do polohy 0 (vypnuté), vypúšťanie šťavy uzavrite plastovou krytkou proti odkvapkávaniu, príslušnú nádobu vyprázdnite a vráťte ju späť na svoje miesto. Potom môžete odšťavovač znovu zapnúť a pokračovať v odšťavovaní.
- Pokiaľ dôjde k upchatiu zbernej nádoby, prepnite prepínač do polohy „R“ (spätný chod motora). Tlačidlom s pulzáciou podržte v tejto polohe cca 5 sekúnd a potom ho opäť uvoľnite. Prepínač sa vráti späť do polohy 0 (vypnuté). Celý proces zopakujte 2x-3x. Rovnakým spôsobom odporúčame nechať odstrániť zvyšky dužiny zo zbernej nádoby po ukončení odšťavovania.
- Ak vyššie popísaný postup nepomôže, odšťavovač treba vypnúť, vypojiť zo zásuvky, demontovať a jednotlivé časti fyzicky vyčistiť.
- Po ukončení činnosti odšťavovač vypnite prepnutím vypínača do polohy 0 (vypnuté) a odpojte od zásuvky. Nádobu na šťavu odporúčame odobrať až potom, čo prestane odkvapkávať šťava z výpuste
- Prístroj opatrne rozoberte a jednotlivé časti umyte priamo pod tečúcou vodou. Motorovú základňu nikdy neumývajte pod tečúcou vodou, ani ju do vody neponárajte.
- Umyté časti starostlivo osušte.
- Teraz môžete prístroj znovu použiť, alebo ho uskladniť na suché a bezpečné miesto mimo dosahu detí.

ČISTENIE A ÚDRŽBA

Uistite sa, že pred akoukoľvek údržbou je prístroj vypnutý a odpojený zo zásuvky.

- Odšťavovač vyčistíte po každom použití.
- Z nádoby na šťavu a dužinu odstráňte zvyšky šťavy a dužiny.
- Všetky oddeliteľné časti, až na motorovú jednotku, je možné umývať teplou vodou a saponátom.
- Ak sa vám nepodarí vyčistiť drobné otvory v sitku, namočte ho najprv na niekoľko minút do teplej vody s prídavkom citrónovej šťavy
- Všetko príslušenstvo odporúčame umyť ihneď po použití. Zaschnuté zvyšky šťavy a dužiny sa odstraňujú omnoho ťažšie a môžu upchať napr. Otvory v sitku a tým tak znížiť efektivitu odšťavovania
- Pred uskladnením všetko starostlivo osušte. Pri čistení musia byť diely úplne rozpojené od seba.
- Dávajte si pri práci pozor na ostré časti, nebezpečenstvo poranenia.
- Diely tohto prístroja nie sú určené na umývanie v umývačke riadu.
- Nenechávajte diely po dlhší čas ponorené vo vode alebo inej kvapaline.
- Vonkajšie časti prístroja čistíte mierne navlhčenou handričkou a potom utrite do sucha jemnou utierkou.
- Nepoužívajte na čistenie drsné špongie, brúsne prostriedky, abrazívne čistiace prostriedky, riedidlá, rozpušťačlá a pod., Môže dôjsť k narušeniu povrchovej úpravy spotrebiča.

TECHNICKÁ ŠPECIFIKÁCIA

Menovitý rozsah napätia: 220 - 240 V

Kmitočet: 50/60 Hz

Menovitý príkon: 200 W

Hlučnosť: 80 dB

Rýchlosť: 54 ot./min

Hmotnosť brutto: 3,5 kg

Hmotnosť netto: 2,7 kg

Rozmery s obalom: 23 x 41,3 x 17,2 cm

Rozmery bez obalu: 11 x 39 x 16,5 cm

Dĺžka prírodného kábla: 1 m

V kartóne: 4 ks

RIEŠENIE PROBLÉMOV

PROBLÉM	PRÍČINA	RIEŠENIE
Prístroj sa náhle zastavil	<ul style="list-style-type: none">• Skontrolujte, či je správne zapojený napájací kábel.• Suroviny sú príliš tvrdé a nenakrájane.	<ul style="list-style-type: none">• Zapojte správne zástrčku.• Tvrdé suroviny by ste mali najprv nakrájať na menšie kusy.
Množstvo šťavy je príliš malé	<ul style="list-style-type: none">• Suroviny boli príliš dlho uskladnené v chladničke.	<ul style="list-style-type: none">• Množství šťavy je vyšší, když suroviny před zpracováním namočíte do čisté vody, aby ji část vstřebaly. (Neplatí pro všechny suroviny)
Ozývajú sa nezvyčajné zvuky	<ul style="list-style-type: none">• Príslušenstvo je nesprávne zapojené.• Prístroj je postavený na nerovnom povrchu.• Zvuky vydáva prístroj pri spracovávaní surovín.	<ul style="list-style-type: none">• Preverte zostavenie prístroja, či sú časti správne zapojené.• Dajte prístroj na rovný povrch.• Pri spracovávaní surovín sa jedná o bežný zvuk (chrumkanie).
Nádoba a príslušenstvo sú po použití zafarbené	<ul style="list-style-type: none">• K nádobe sa prichytili nečistoty.• Nádoba aj príslušenstvo majú tendenciu sa sfarbiť, keď spracúvajú suroviny obsahujúce väčšie množstvo farbiva, napríklad mrkva, špenát, atď.	<ul style="list-style-type: none">• Prístroj čistíte ihneď po použití.• Vyčistíte prístroj po použití pomocou saponátu.

LIKVIDÁCIA STARÝCH ELEKTRICKÝCH A ELEKTRONICKÝCH ZARIADENÍ



Uvedený symbol na výrobku, jeho príslušenstva, obalu alebo na sprievodných dokumentoch označuje, že sa s výrobkom nesmie zaobchádzať ako s bežným komunálnym odpadom. Prosím odovzdajte tento výrobok na príslušné zberné miesto, kde bude vykonaná odborná recyklácia tohto elektronického zariadenia. V Európskej únii a v ostatných európskych krajinách sú zriadené zberné miesta pre použité elektrické a elektronické zariadenia. Tým, že zaistíte správnu likvidáciu výrobku, predchádzate možným negatívnym dopadom na životné prostredie a ľudské zdravie, čo by mohli byť dôsledky nesprávnej manipulácie s týmto výrobkom. Recyklácia všetkých týchto materiálov prispieva tiež k ochrane prírodných zdrojov. Z tohto dôvodu prosím nevyhadzujte staré elektrické a elektronické zariadenia súčasne s domovým odpadom. Pre podrobnejšie informácie o recyklácii výrobku sa obráťte na miestny úrad, službu zaisťujúcu likvidáciu domáceho odpadu alebo obchod, kde ste výrobok zakúpili. Podrobnosti tiež nájdete v Zákone o odpadoch príslušnej krajiny, v SR č. 185/2001 Zb. v platnom znení. Ďalej na internetových stránkach www.elektrowin.cz, www.remasystem.cz a www.asekol.cz (likvidácia elektroodpadu). Pri nesprávnej likvidácii tohto druhu odpadu môžu byť v súlade s platnými predpismi a zákonmi udelené pokuty.



ZÁRUKA

Na tento výrobok platí záruka po dobu 24 mesiacov odo dňa zakúpenia. Táto záruka sa vzťahuje na poruchy spôsobené chybným materiálom alebo chybou pri výrobe. Neplatí, ak k nej došlo kvôli mechanickému poškodeniu, živeľnej pohrome či inej neodvratnej udalosti, pripojeniu k nesprávnej sieťovej napätiu, úpravami alebo opravami vykonanými nekvalifikovanými a neoprávnenými osobami, nesprávnej použitiu alebo použitiu iným spôsobom, než je uvedené v návode. Všetky doklady o kúpe a o prípadných servisných opravách výrobku uchovajte po dobu minimálne 3 rokov pre zabezpečenie kvalitného záručného a pozáručného servisu. Pamätajte, že tento výrobok slúži len k domácejmu, nie profesionálnemu použitiu.

Zistenie, že vám tento výrobok nevyhovuje, nie je dôvodom na reklamáciu.

Pokiaľ chcete výrobok reklamovať, predložte spolu s ním doklad o kúpe.

Pokiaľ dôjde v poruche vášho prístroja, kontaktujte predajcu, u ktorého ste ho zakúpili, alebo servis na tejto adrese:

Servis: **TV - AV Elektronik, s. r. o.** | Pribinova 8725/54, 010 01 Žilina | www.tvav.sk

Príjem zákazok: tel.: +421 41/562 60 61 | e-mail: tvav@tvav.sk

DOVOZCA

GM electronic, spol. s r. o.

Křižíkova 147/77 | 186 00 Praha 8 | www.gme.cz



Auger low-speed juicer Vigan Mammoth SO1 mini

Dear customer,

thank you for purchasing this product. Before using it, please read the instructions carefully. Only use the product as described in this manual. The appliance is designed to process a normal amount of fruit and vegetables in the household. The manufacturer assumes no liability for damages resulting from use contrary to this manual. Keep this manual in case of later use. At least for the duration of the valid warranty, we recommend that you store the original sales package and cash receipt. If you pass the product to another person, pass it with the instruction manual. This product is designed to meet the highest standards of quality, functionality and design. We believe the juicer will soon become an irreplaceable helper in your kitchen..

JUICER SYSTÉM, TIP AND SUGGESTIONS

This juicer uses a slow-auger juicer system to maximize nutritional values, vitamins, and flavors of fruits and vegetables. It slowly cuts the fruit or vegetable pulp to small slices and then squeeze them through the auger conveyor and the sifter. The result is cold pressed juice and dry marrow that falls into the prepared container. Juice obtained by the slow juice system contains a minimum amount of fiber, slows oxidation and preserves valuable vitamins and enzymes. This juicer can be used for juicing soft and hard fruits and vegetables such as citrus fruits, currants, gooseberries and other berries, apples, pears, carrots, beetroot, cucumber, pineapple, melon, etc. Leaf vegetables are recommended to process simultaneously with other fruits, because these are not entirely suitable for juicing separately. We also do not recommend juicing of over-ripened fruit or starchy apple.

For best results, only fresh ripened fruits should be juiced. Overripped or not yet ripened fruits negatively affect the final flavor of the juice.

- If you process fruits of different consistency at the same time, it is advisable to start with softer fruits such as citrus, berries, etc. and then proceed with harder fruits such as apples, pears etc.
- Bananas are not recommended to juice at all because it is a fruit with a very low proportion of juice, raisins are also not suitable for the same reason. Rhubarb or other fibrous vegetables and fruits are not suitable for juicing because their fibres clog the device.
- Do not use juicer to juice frozen or too hard ingredients.
- Insert the materials gradually into the opening of the filling tube and push them gently.
- Do not overfill the filling hole and do not force the food too quickly and with the excessive pressure. The process of separating the pulp from the juice is progressive and you cannot hasten it.
- To avoid changing the color of freshly pressed apple juice, we recommend adding some lemon juice to it.
- To avoid the loss of valuable vitamins and change of taste, we recommend juice to consume fresh immediately after it is pressed.

IMPORTANT SAFETY NOTICES



- Only use the product for home use. This product is not for commercial use!
- After unpacking, make sure the appliance was not damaged during transport. If the device or its power cord (even during long-term use) is damaged or if you have any doubts, do not use the product and contact a specialist service center.
- Before use, place the unit on a stable, dry, and secured work surface. Be careful not to drop the device from the desktop.
- Make sure that all parts are properly assembled and fastened before turning on the machine.
- Do not place aluminum foil or other conductive objects in the instrument. This will prevent any short-circuit and fire risk.
- Do not share the power supply with other high-consumption appliances. The device should also be used with a 30A circuit breaker.
- **This appliance might be used by children of 8 years of age and older and persons with reduced physical, sensory or mental abilities or lack of experience and knowledge if supervised or instructed to use the appliance in a safe manner and they understand the potential hazards. Children should not play with the appliance. Cleaning and maintenance performed by the user must not be carried out by children unless they are 8 years old and under supervision.**
- Children under the age of 8 must be kept away from the appliance and its power supply.
- This product must not be used by children without supervision and they must not play with them.
- Do not allow any liquid to get into the engine unit, be exposed to mechanical and weathering effects, direct sunlight, heat sources, humidity, corrosive substances and other factors that could damage it.
- Do not place the appliance on hot surfaces such as cookers, hot plates or other heat sources.
- Never leave the device plugged in and unattended.
- Before connecting to the power socket, make sure that the voltage indicated on the product label is the same as the voltage in your power grid.
- We recommend not using adapters or extension cords. Only use products that comply with applicable safety standards if you use them.
- The device is intended for indoor use only. Never use it outside.
- Dispose of the packaging immediately after unpacking and always ensure that this material does not get into the hands of children. There is a risk of choking by plastic bags!
- Do not leave the motor unit and the supply cable in the dishwasher under running water or immerse it in water or other liquid. Only plastic accessories can be washed under running water.
- Do not let the device idle. It can negatively affect its life!
- Blocking the ventilation and venting openings at the bottom of the unit leads to overheating and the risk of fire!
- Do not operate this unit with an external time switch or a separate control system.
- Never pull the power cord out of the socket by pulling the cord, only by the plug.
- Be careful not to touch the moving parts of the device and to avoid contact with the power cord.
- Never handle the power cord with wet hands!
- Repairs on the device may only be performed by an authorized service center. Never carry out repairs or replace parts of the appliance yourself at home!
- Never let the power cord hang down from work surfaces or over sharp edges, as it could cause cable breakage, damage, and possible disconnection of the appliance! Ensure that the cord does not come in contact with hot or sharp objects.
- Before juicing, remove the hard stones, which are contained in cherries, apricots, peaches etc., and inedible peels eg orange, mandarin, pineapple, melons etc.
- Do not use the juicer to process frozen or too hard raw materials.
- Do not put fruit, vegetables, fingers, spoon, chopsticks and other similar items on the device. Always use only the supplied plastic pusher.
- Do not push the materials into the machine by force.
- When installing or replacing accessories, make sure that the device is off.
- Always switch off the appliance and disconnect it from the mains socket if you will not use it.

- Before cleaning or maintaining, make sure the product is disconnected from the mains.
- Never use accessories not supplied with this device or made for it.
- Before turning on the appliance, make sure that there are no objects near the filling hole (eg hair, clothing). This could result in wounding and thus injury or damage.
- Do not use the device in a condensing environment. Do not use the device in ambient temperature and humidity conditions that may cause condensation of water inside the unit.
- Do not attempt to use the device immediately after you have brought it from a cold to a warm environment. Condensation of water inside and outside the unit may cause danger. Allow the unit to reach room temperature first.
- Do not modify the device. A change in design may result in danger, damage and injury.
- Do not use the appliance if it has been stored for a long time under unfavorable conditions.
- Always switch off and disconnect the appliance after use.

PARTS LIST

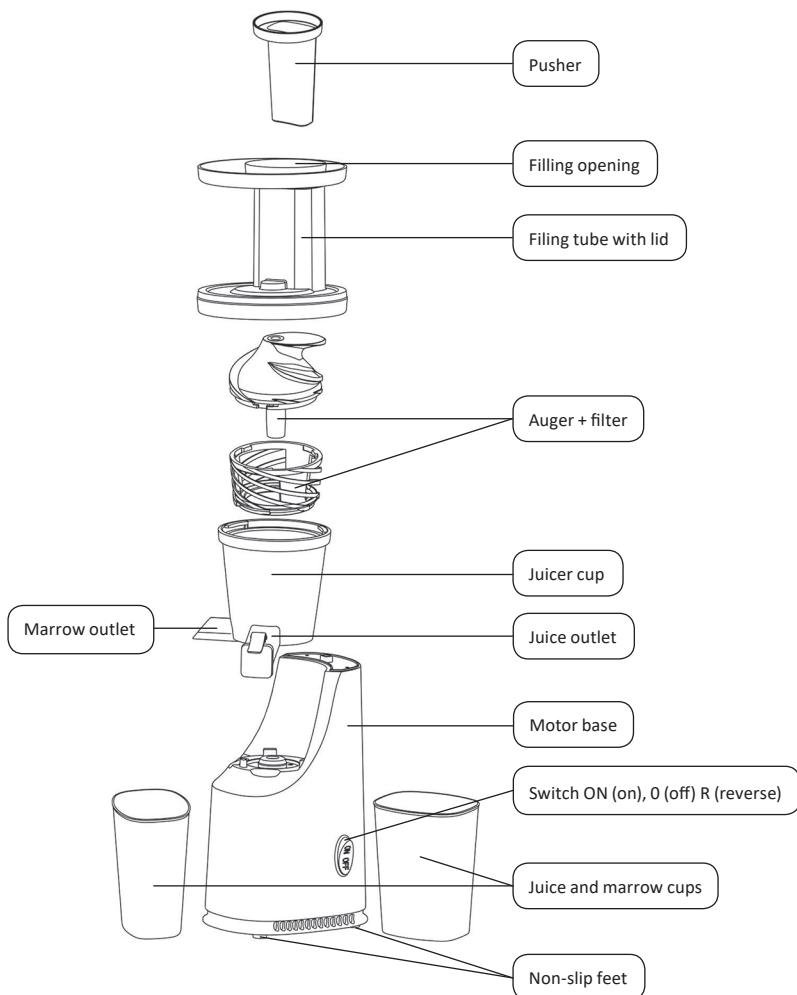

ASSEMBLY INSTRUCTIONS

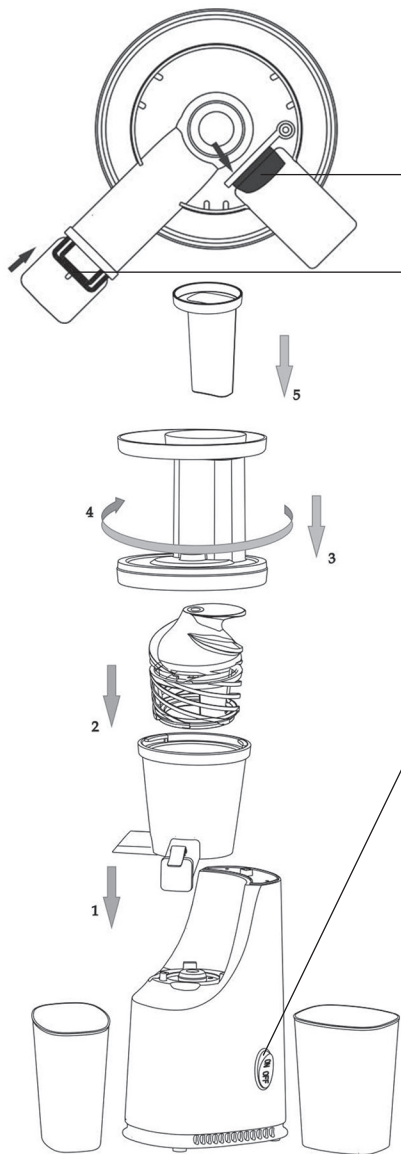

Put the rubber latch on the pulley outlet into the hole. Ensure that it is firmly attached.

If you want mixed juice, close the lid first on the juice outlet.

1. Place the motor base on a firm, dry and stable surface. Put the juicing container on it so that the three holes fit into the base.
2. Place the auger shaft directly into the container.
3. Now place the lid with the filling tube and the feed hopper on the container. Turn it so that the open lock symbol points to lock symbol.
4. The lid installation details are shown below.
5. Insert plastic pusher into the tube.

ON/OFF switch

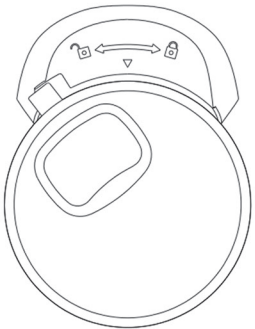

When connecting the filling tube with the hopper to the juicer, you must turn the lid from the unlocked lock symbol to locked lock symbol. (You will hear a click when it is placed correctly).

BEFORE FIRST USE

After unpacking the appliance and its accessories, remove all packaging material. Accessories such as pusher, feeding hopper, auger, stainless steel strainer, pulp and juice cups that come into direct contact with food should be thoroughly washed by warm water using a detergent. Then rinse all of these parts under running water and dry thoroughly with a soft cloth. Removable parts are not suitable to dishwasher.

WORKING WITH A JUICER

This device serves only to produce juice from fruits and vegetables. Damages or injuries caused by misuse can not be attributed to the manufacturer or seller.

- Place the juicer on a stable, flat, dry surface.
- Assemble the device according to the graphic manual and instructions above. Make sure that the juicer is properly assembled and that the switch is in the 0 (off) position. Then place the specified cups to the drains and plug the power cord into an electrical outlet.
- Prepare the fruit or vegetables thoroughly and cut into pieces up to 2 × 4.5 cm that fit into the opening of the filling tube. Remove stones that are contained eg in cherries, sour cherries, apricots, peaches, mangoes, etc., remove ineligible peels eg from oranges, pineapple, melons, mandarins, etc. and hard peels such as on potatoes, beetroot etc.
- Switch the switch to the ON position and start putting food to the filling tube and lightly push it with the plastic pusher applied below. Now the juicing process begins.

CAUTION!



Do not use fingers or other objects to push materials through the filling tube. Always use a designated plastic pusher included with the package. To ensure a long service life, we recommend that the maximum continuous operation time of this appliance is max. 10 minutes. Then you must leave it for min. 10 minutes to cool down.

- When juice or marrow cup is filled during juicing, turn off the juicer by turning it to 0 (off), close the juice outlet with a plastic anti-drip cap, empty the container and return it to your place. Then you can turn on the juicer again and continue juicing.
- If the container is clogged, set the switch to "R" (reverse engine). Hold the pulse button in this position for about 5 seconds, then release it again. The switch returns to 0 (off). Repeat the whole process 2 to 3 times. In the same way, it is advisable to allow the residue of the pulp to be removed from the collecting container after the juicing has ended.
- If the above procedure does not help, the juicer must be switched off, disconnected from the socket, disassembled and physically cleaned.
- When the juicer has done the juicing process, switch it to the 0 (off) position and disconnect it from the socket. We recommend removing the juice container only after the juice has stopped dripping
- Carefully disassemble the unit and wash the parts directly under running water. Never immerse the motor base under running water or immerse it in water.
- Dry the washed parts thoroughly.
- You can now use the device again or store it at a dry and safe place out of reach of children.

CLEANING AND MAINTENANCE

Ensure that the machine is switched off and disconnected from the socket before any maintenance.

- Clean the juicer after each use.
- Remove the juice and pulp from the juice and pulp containers.
- All detachable parts except the motor unit can be washed with warm water and detergent.
- If you can not clean the small holes in the sieve, first dip it in warm water with lemon juice for a few minutes.
- We recommend washing all accessories immediately after use. The dried juice and pulp residues are removed much more difficultly and can, for example, clog the holes in the sieve, thereby reducing the efficiency of juicing.
- Carefully dry before storing. When cleaning, the parts must be completely disassembled.
- Be careful when working with sharp parts, risk of injury.
- Parts of this appliance are not dishwasher-safe.
- Do not leave parts for a long time immersed in water or other liquid.
- Clean the outside of the unit with a lightly moistened cloth, then wipe dry with a soft cloth.
- Do not use coarse sponges, abrasive cleaners, thinners, solvents, etc. to clean the appliance.

TECHNICAL SPECIFICATIONS

Rated voltage range: 220 - 240 V

Frequency: 50/60 Hz

Rated power: 200 W

Noise: 80 dB

Speed: 54 rev. /min

Weight brutto: 3,5 kg

Weight netto: 2,7 kg

Dimensions with packaging: 23 x 41,3 x 17,2 cm

Dimensions without packaging: 11 x 39 x 16,5 cm

Length of power supply cable: 1 m

In carton: 4 pcs

TROUBLESHOOTING

PROBLEM	CAUSE	SOLUTION
The device suddenly stopped	<ul style="list-style-type: none">• Make sure the power cord is properly plugged in.• Raw materials are too hard and uncut.	<ul style="list-style-type: none">• Connect the plug properly.• Hard raw materials should be cut into smaller pieces first.
The amount of juice is too small	<ul style="list-style-type: none">• Raw materials have been stored for a long time in the refrigerator.	<ul style="list-style-type: none">• The amount of juice is higher when the raw materials are soaked in clean water before it is absorbed. (Not applicable for all raw materials)
There are unusual sounds	<ul style="list-style-type: none">• The accessories are incorrectly connected.• The device is on an uneven surface.• The sound is emitted by the device when processing raw materials.	<ul style="list-style-type: none">• Check that the parts are properly plugged in after stopping the device.• Put the instrument on a flat surface.• When raw material is processed, it is a normal sound (crunching).
The container and accessories are colored after use	<ul style="list-style-type: none">• The dirt was attached to the container.• Both the container and the accessories tend to colour when processing raw materials containing a larger amount of dye, such as carrots, spinach.	<ul style="list-style-type: none">• Clean the device immediately after use.• Clean the device after use with detergent.

DISPOSAL OF OLD ELECTRICAL AND ELECTRONIC EQUIPMENT



This symbol on the product, its accessories, packaging or accompanying documents indicates that the product should not be treated as household waste. Please take this product to the respective collection point where will be carried out specialist recycling of electronic equipment. In the European Union and other European countries there are collection points for used electrical and electronic equipment. By ensuring proper product disposal, you prevent potential negative impact for the environment and human health, which could result from improper handling of this product. Recycling of these materials also helps to preserve natural resources. For this reason, please do not throw the old electric and electronic equipment together with household waste. For more information please contact your local authority, any service company liquidating household waste or the store where you purchased the product. Details also refer to the relevant laws about waste, in the Czech Republic no. 185/2001 Coll. as amended. Furthermore, the websites www.elektrowin.cz, www.remasystem.cz and www.asekol.cz (disposal of electrical waste). The improper disposal of this waste can be in accordance with applicable laws, regulations and fines.

WARRANTY

We offer warranty for 24 months counting from the day of purchase by you. This warranty covers defect caused by defective material or error in workmanship. It does not cover defects caused by mechanical damage, natural disaster or other inevitable events, connecting to the wrong power grid voltage, modifications or service work by non-qualified or unauthorized personal, misuse or use in contradiction to this manual. All documents about your purchase and service repairs on any product keep for at least three years to ensure quality customer service. Please remember, that this product is only for home use, not professional use.

If you find out, that this product does not suit you, it is not a reason for a complaint.

In the case of complaint please submit receipt.

In the case of malfunction of your product, please contact the dealer, you bought it from, or service at the following address:

Service: **Interservis Liberec s r.o.** | 28. října 41, 460 07 Liberec 7 | www.inter-servis.cz | Phone: +420 482 771 547

IMPORTER

GM electronic, spol. s r. o.

Křižíkova 147/77 | 186 00 Praha 8 | www.gme.cz



Schneckenentsafter mit geringen Umdrehungen Vigan Mammoth SO1 mini

Geehrter Kunde,

danke dass Sie dieses Produkt gekauft haben. Vor Gebrauch dieses Produktes lesen Sie bitte die Bedienungsanleitung sorgfältig durch. Verwenden Sie das Produkt nur wie in dieser Bedienungsanleitung beschrieben. Das Gerät ist für die Verarbeitung von Obst und Gemüse in haushaltsüblichen Mengen konstruiert. Für Schäden, die durch Nichtbeachtung dieser Bedienungsanleitung entstanden sind, haftet der Hersteller nicht. Bewahren Sie die Anleitung für späteren Gebrauch auf. Wir empfehlen, dass Sie die Originalverkaufsverpackung und den Kassenbeleg zumindest innerhalb der Garantiezeit aufbewahren. Falls Sie das Produkt an eine dritte Person weitergeben, dann sollte auch diese Bedienungsanleitung mitgegeben werden. Dieses Produkt ist so entworfen, damit die höchsten Standards an Qualität, Funktionalität und Design erfüllt werden. Wir glauben, dass der Entsafter bald zu Ihrem unersetzlichen Helfer in Ihrer Küche wird.

ENTSAFTSYSTEM, TIPPS UND TRICKS

Dieser Entsafter verwendet ein System, in dem der Saft durch eine Schneckenpresse langsam gepresst wird und mit dem Sie maximale Nährwerte, Vitamine, Geschmack von Obst und Gemüse erhalten können. Durch langsames Drehen wird das Obst- oder Gemüsefleisch in kleine Scheiben geschnitten. Diese werden dann durch den Schneckenförderer nach Art eines Fleischwolfs durch ein Sieb mit gewählter oder gegebener Grobheit passiert. Das Ergebnis ist kalt gepresster Saft und trockenes Fruchtfleisch, das in den vorbereiteten Behälter fällt. Der durch das langsame Entsaftsystem gewonnene Saft enthält eine minimale Menge an Faserstoffen, oxidiert langsamer und bewahrt wertvolle Vitamine und Enzyme. Dieser Entsafter kann für das Entsaften von weichen und harten Obst- und Gemüsefrüchten, wie zum Beispiel Zitrusfrüchten, Johannisbeeren, Stachelbeeren und anderen Beeren, Äpfeln, Birnen, Karotten, Roter Bete, Gurken, Ananas, Wassermelone, usw. verwendet werden. Blattgemüse jedoch empfehlen wir, zusammen mit anderen Früchten zu verarbeiten, zum separaten Entsaften ist es nicht ganz geeignet. Ebenfalls wird Entsaften von überreifen Früchten oder mehligem Äpfeln nicht empfohlen. Um die besten Ergebnisse zu erzielen, entsaften Sie stets nur frische, gereifte Früchte. Überreife oder unreife Früchte beeinträchtigen negativ den endgültigen Geschmack des Saftes.

- Wenn Sie Früchte mit unterschiedlicher Konsistenz gleichzeitig verarbeiten, empfehlen wir, zunächst mit den weicheren Früchten, wie zum Beispiel Zitrusfrüchten, Beeren usw., beginnen, und dann mit den härteren Früchten, wie zum Beispiel Äpfeln, Birnen usw. fortfahren.
- Bananen empfehlen wir überhaupt nicht zu entsaften, da es sich um eine Frucht, die einen sehr geringen Anteil von Saft enthält, handelt. Aus demselben Grund sind Rosinen auch nicht zum Entsaften geeignet. Rhabarber oder anderes faseriges Gemüse und Obst eignen sich nicht zum Entsaften, da ihre Fasern die Saftpresse sofort verstopfen.
- Verwenden Sie den Entsafter nicht zur Verarbeitung gefrorener oder übermäßig harter Zutaten.
- Legen Sie die Zutaten allmählich in die Einfüllöffnung und drücken Sie diese mit wenig Druck behutsam hindurch.
- Überfüllen Sie die Einfüllöffnung nicht und drücken Sie die Lebensmittel nicht zu schnell und mit zu viel Druck hinein. Der Prozess, bei dem der Saft vom Fruchtfleisch getrennt wird, erfolgt schrittweise, und wird durch schnelles Hineindrücken der Lebensmittel nicht beschleunigt.
- Damit sich frisch gepresster Apfelsaft nicht verfärbt, empfehlen wir, etwas Zitronensaft hinzuzufügen.
- Um den Verlust wertvoller Mineralien und die Geschmacksverzerrung zu verhindern, empfehlen wir, den Saft frisch, unmittelbar nach dem Pressen, zu verbrauchen.

WICHTIGE SICHERHEITSHINWEISE



- Verwenden Sie das Produkt nur für den häuslichen Gebrauch. Das Gerät ist nicht für kommerzielle Zwecke bestimmt!
- Nach dem Auspacken stellen Sie sicher, dass das Gerät keine Transportschäden aufweist. Wenn das Gerät oder sein Anschlusskabel (auch während der langfristigen Nutzung) beschädigt ist oder Sie Zweifel haben, verwenden Sie das Produkt nicht und kontaktieren Sie einen Fachservice.
- Vor Gebrauch stellen Sie das Gerät auf eine stabile, trockene, feste und sichere Arbeitsfläche auf. Achten Sie darauf, dass das Gerät nicht von der Arbeitsfläche fallen kann.
- Stellen Sie sicher, dass alle Teile ordnungsgemäß montiert und befestigt sind, bevor Sie das Gerät einschalten.
- Legen Sie keine Aluminiumfolie oder andere leitende Gegenstände in das Gerät. So vermeiden Sie Kurzschluss- oder Brandgefahr.
- Lassen Sie das Gerät das Netzteil mit anderen Geräten mit hohem Stromverbrauch nicht teilen. Das Gerät sollte auch in Verbindung mit einem 30A Leistungsschalter verwendet werden.
- **Dieses Gerät kann durch Kinder ab 8 Jahren und Personen mit eingeschränkten physischen, sensorischen oder geistigen Fähigkeiten, oder bei fehlender Erfahrung und Wissen verwendet werden, wenn Sie dabei beaufsichtigt und ordnungsgemäß mit der sicheren und richtigen Verwendung des Produktes instruiert werden und die möglichen Risiken verstehen. Kinder dürfen mit dem Gerät nicht spielen. Reinigung oder Benutzerwartung dürfen Kinder ab 8 Jahren und nur unter Aufsicht durchführen.**
- Kinder jünger als 8 Jahre sind vom Gerät und seiner Anschlussleitung fernzuhalten.
- Kinder dürfen dieses Produkt nicht ohne Aufsicht verwenden und dürfen damit nicht spielen.
- Achten Sie darauf, dass keine Flüssigkeit in die Motoreinheit gelangt, setzen Sie sie keinen mechanischen oder Witterungseinflüssen, direkter Sonneneinstrahlung, Wärmequellen, Feuchtigkeit, korrosiven Mitteln und anderen Faktoren, die es beschädigen könnten, aus.
- Stellen Sie das Gerät nicht auf heißen Oberflächen, wie zum Beispiel Kochplatten, Herden oder anderen Wärmequellen, auf.
- Lassen Sie angeschlossenes oder eingeschaltetes Gerät nie unbeaufsichtigt.
- Bevor Sie den Stecker in die Steckdose stecken, überprüfen Sie, ob die auf dem Gerätetypenschild angegebene Spannung der Spannung Ihres Vertriebsnetzes entspricht.
- Wir empfehlen weder Adapter noch Verlängerungskabel zu verwenden. Wenn Sie sie verwenden werden, dann nur die, die den geltenden Sicherheitsnormen entsprechen.
- Dieses Gerät ist ausschließlich für den Innengebrauch konzipiert. Benutzen Sie es niemals draußen.
- Unmittelbar nach Auspacken entfernen Sie umweltfreundlich das Verpackungsmaterial und achten Sie stets darauf, dass dieses Material nicht in die Hände von Kindern gelangt. Bei Plastikbeuteln droht Erstickungsgefahr!
- Reinigen Sie die Antriebseinheit und das Anschlusskabel nicht in der Geschirrspülmaschine oder unter fließendem Wasser, tauchen Sie sie auch nicht in Wasser oder andere Flüssigkeit. Unter fließendem Wasser kann nur das Kunststoffzubehör gereinigt werden.
- Betreiben Sie das Gerät nicht im Leerlauf. Es kann seine Lebensdauer negativ beeinflussen!
- Das Blockieren der Be- und Entlüftungsöffnungen im Boden des Gerätes führt zu Überhitzungs- und Brandgefahr!
- Betreiben Sie dieses Gerät nicht mit einer externen Zeitschaltuhr oder einem separaten Steuerungssystem.
- Trennen Sie den Stecker nie durch Ziehen am Kabel.
- Achten Sie darauf, die beweglichen Teile des Geräts nicht zu berühren und darauf, dass diese auch nicht mit dem Anschlusskabel in Berührung kommen.
- Fassen Sie das Netzkabel niemals mit nassen Händen an!
- Reparaturen am Gerät dürfen ausschließlich von autorisiertem Service durchgeführt werden. Nie führen Sie Reparaturen oder Austausch von Geräteteilen zu Hause durch!
- Lassen Sie niemals das Anschlusskabel über den Rand von Arbeitsflächen oder scharfen Kanten hängen. Das Anschlusskabel könnte durchhängen, beschädigt werden und das Gerät runterfallen!
- Stellen Sie sicher, dass das Kabel nicht mit heißen oder scharfen Gegenständen in Berührung kommt.
- Vor dem Entsaften entfernen Sie harte Kerne, die z. B. in Kirschen, Aprikosen, Pfirsichen enthalten sind, und auch unverzehrbare Schalen z. B. von Orangen, Mandarinen, Ananas, Melonen usw.
- Verwenden Sie den Entsafter nicht zur Verarbeitung von gefrorenen oder zu harten Zutaten.
- Verwenden Sie niemals Finger, Löffel, Essstäbchen oder andere ähnlichen Gegenstände, um Obst oder Gemüse in das Gerät zu drücken. Verwenden Sie ausschließlich nur den mitgelieferten Kunststoff-Stopfer.
- Schieben Sie die Zutaten nicht mit zu viel Druck in das Gerät.
- Stellen Sie beim Installieren oder Ersetzen von Zubehör sicher, dass das Gerät ausgeschaltet ist.
- Schalten Sie stets das Gerät aus und trennen Sie es von der Steckdose, wenn Sie es nicht verwenden werden.
- Vor der Reinigung oder Wartung stellen Sie sicher, dass das Gerät vom elektrischen Netz getrennt ist.
- Verwenden Sie niemals Zubehör, das mit diesem Gerät nicht in Originalverpackung geliefert wurde oder es nicht direkt dafür bestimmt ist.

- Bevor Sie das Gerät einschalten, vergewissern Sie sich, dass sich in der Nähe der Einfüllöffnung keine Gegenstände (z. B. Haare, Kleidungsstücke) befinden. Sie könnten zwischen die rotierenden Teile gelangen und es könnte zu Verletzung oder Beschädigung kommen.
- Betreiben Sie das Gerät nicht in kondensierender Umgebung. Betreiben Sie das Gerät nicht unter Bedingungen mit Umgebungstemperatur und Feuchtigkeit, die zur Wasserkondensation im Inneren des Gerätes führen können.
- Versuchen Sie das Gerät nicht sofort zu verwenden, nachdem Sie es aus einer kalten Umgebung in eine warme Umgebung gebracht haben. Wasserkondensation innerhalb und außerhalb von Gerät kann eine Gefahr darstellen. Lassen Sie das Gerät zuerst Raumtemperatur erreichen.
- Modifizieren Sie das Gerät nicht. Eine Änderung der Konstruktion kann zu Gefahr, Schäden und Verletzungen führen.
- Verwenden Sie das Gerät nicht, wenn es längere Zeit unter ungünstigen Bedingungen gelagert wurde.
- Schalten sie das Gerät nach jedem Gebrauch aus und trennen Sie es von der Steckdose.

BEDIENELEMENTE

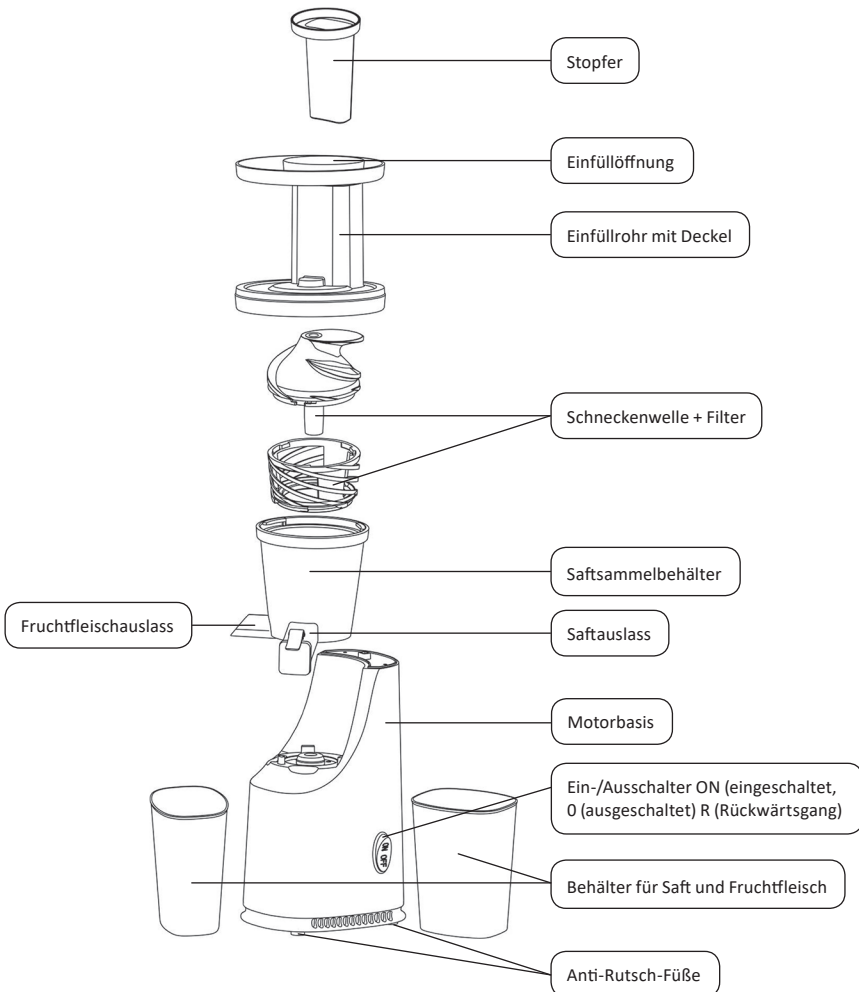

MONTAGEANLEITUNG

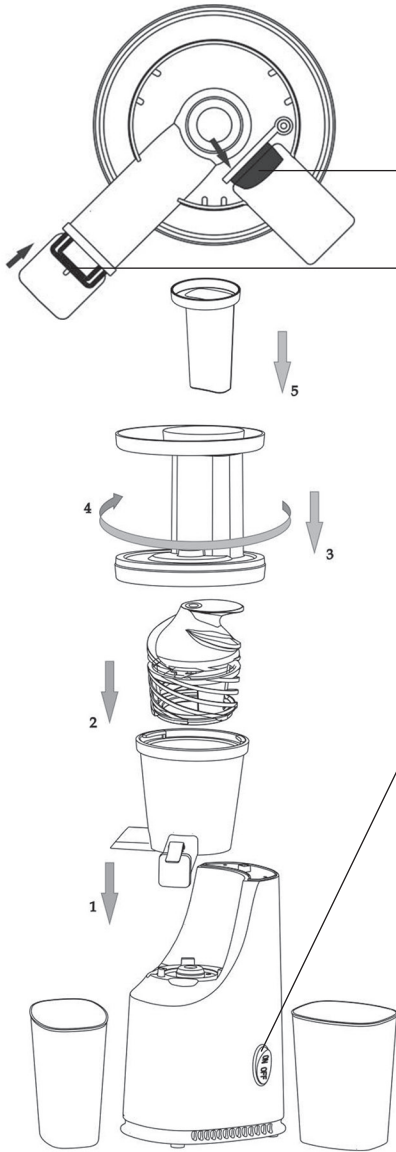

Geben Sie den Gummiverschluss des Fruchtfleischauslasses in die entsprechende Öffnung. Stellen Sie sicher, dass er fest sitzt.

Wenn Sie gemischten Saft wollen, schließen Sie zuerst die Kappe auf dem Saftauslass.

1. Stellen Sie die Motorbasis auf eine feste, trockene und stabile Oberfläche auf. Setzen Sie den Saftsammlerbehälter so darauf, dass die drei Schlitzte genau in die Basis einrasten.
2. Setzen Sie die Schneckenwelle direkt in den Behälter.
3. Setzen Sie nun den Deckel mit Einfüllrohr und Trichter auf den Behälter. Drehen Sie ihn so, dass das Symbol von geöffnetem Schloss auf das Symbol von geschlossenem Schloss zeigt.
4. Die Details zur Montage des Deckels sind unten aufgeführt.
5. Führen Sie den Kunststoff-Stopfer in das Rohr ein.

Ein/Aus-Steuern

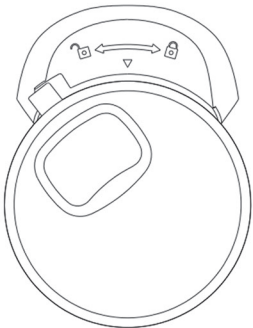

Beim Aufsetzen des Einfüllrohres mit Trichter auf den Saftsammlerbehälter müssen Sie den Deckel von Symbol von geöffnetem Schloss zu Symbol von geschlossenem Schloss drehen (Beim richtigen Aufsetzen hören Sie ein Klickgeräusch.)

VOR DEM ERSTEN GEBRAUCH

Nach dem Auspacken des Gerätes und seines Zubehörs entfernen Sie sämtliches Verpackungsmaterial. Zubehörteile wie Stopfer, Einfüllrohr mit Trichter, Schneckenwelle, Edelstahlsieb, Sammelbehälter für Saft und Fruchtfleisch, die in direkten Kontakt mit Lebensmitteln kommen, waschen Sie gründlich mit warmem Wasser unter Verwendung von Spülmittel. Anschließend spülen Sie alle diese Teile unter fließendem Wasser ab und trocknen Sie sie gründlich mit einem weichen Tuch ab. Abnehmbare Teile sind nicht spülmaschinengeeignet.

VERWENDUNG VOM ENTSAFTER

Dieses Gerät dient nur zur Saftgewinnung von Obst und Gemüse. Für Schäden oder Verletzungen, die durch unsachgemäße Nutzung entstehen, sind weder der Hersteller noch der Verkäufer verantwortlich.

- Stellen Sie den Entsafter auf eine stabile, ebene und trockene Oberfläche auf.
- Montieren Sie das Gerät gemäß dem Grafik-Handbuch und den obigen Anweisungen. Stellen Sie sicher, dass der Entsafter richtig zusammengesetzt ist und der Schalter sich in der Position O (AUS) befindet. Stellen Sie dann unter die Auslässe die vorgesehenen Behälter und stecken Sie das Netzkabel in die Steckdose.
- Waschen Sie das vorbereitete Obst und Gemüse gründlich und schneiden Sie es in 2 x 4,5 cm große Stücke, die in die Einfüllrohröffnung hineinpassen. Entfernen Sie harte Kerne, die z. B. in Kirschen, Sauerkirschen, Aprikosen, Pfirsichen, Mango enthalten sind, und auch unverzehrbare Schalen z. B. von Orangen, Ananas, Melonen, Mandarinen usw. und harte Schalen wie z. B. von Kartoffeln, Roter Bete usw.
- Stellen Sie den Schalter auf Position ON und fangen Sie an, in das Einfüllrohr Lebensmittel zu geben. Mit beigelegtem Kunststoff-Stopfer drücken Sie sie mit einem leichten Druck nach unten. Jetzt beginnt der Entsaftungsprozess.

VORSICHT!

Um Lebensmittel in das Einfüllrohr zu drücken, verwenden Sie niemals Finger oder andere Gegenstände. Verwenden Sie ausschließlich den dazu bestimmten Kunststoff-Stopfer, der im Paket enthalten ist. Um eine lange Lebensdauer zu gewährleisten, empfehlen wir einen maximalen Dauerbetrieb dieses Gerätes von 10 Minuten. Danach muss das Gerät 10 Minuten abkühlen.

- Sobald der Saft- oder Fruchtfleischbehälter während des Entsaftens gefüllt ist, stellen Sie das Gerät aus, indem Sie den Schalter auf die Position O (AUS) stellen, schließen Sie den Saftauslass mit der Gummikappe gegen Tropfen, leeren Sie den entsprechenden Behälter und stellen Sie ihn wieder auf seinen Platz auf. Anschließend können Sie den Entsafter wieder einschalten und mit dem Entsaften fortführen.
- Bei Verstopfung des Sammelbehälters stellen Sie den Schalter in die Position „R“ (Rückwärtsgang des Motors). Halten Sie die Pulstaste für ca. 5 Sekunden in dieser Position und lassen Sie sie dann wieder los. Der Schalter kehrt zur Position O (AUS) zurück. Wiederholen Sie den gesamten Vorgang zwei- bis dreimal. Auf die gleiche Weise empfehlen wir, nach dem Entsaften die Fruchtfleischreste aus dem Sammelbehälter entfernen zu lassen.
- Wenn der oben beschriebene Vorgang nicht hilft, muss der Entsafter ausgeschaltet, von der Steckdose getrennt, demontiert und die Einzelteile gereinigt werden.
- Nach dem Gebrauch schalten Sie den Entsafter aus, indem Sie den Schalter in die Position O (Aus) stellen, und trennen Sie ihn von der Steckdose. Wir empfehlen, den Saftbehälter erst zu entfernen, wenn der Saftauslass nicht mehr tropft.
- Zerlegen Sie das Gerät in Einzelteile und reinigen Sie sie direkt unter fließendem Wasser. Reinigen Sie die Motorbasis niemals unter fließendem Wasser, und tauchen Sie sie auch nicht in Wasser.
- Trocknen Sie die gereinigten Teile sorgfältig ab.
- Jetzt können Sie das Gerät wieder verwenden, oder es an einem trockenen und sicheren Ort außer Reichweite von Kindern aufbewahren.

REINIGUNG UND WARTUNG

Stellen Sie vor jeder Wartung sicher, dass das Gerät ausgeschaltet und vom Stromnetz getrennt ist.

- Reinigen Sie den Entsafter nach jedem Gebrauch.
- Entfernen Sie aus dem Saft- und Fruchtfleischbehälter die Reste von Saft und Fruchtfleisch.
- Alle abnehmbaren Teile, außer Motoreinheit, können mit warmem Wasser und Spülmittel gereinigt werden.
- Wenn Sie die kleinen Löcher im Sieb nicht reinigen können, tauchen Sie sie zunächst für einige Minuten in warmes Wasser mit Zitronensaft.
- Wir empfehlen, alle Zubehörteile unmittelbar nach dem Gebrauch zu waschen. Die ausgetrockneten Saft- und Fruchtfleischreste werden viel schwieriger entfernt und können z. B. die Löcher im Sieb verstopfen, wodurch die Effektivität des Entsaftens verringert wird.
- Vor der Lagerung trocknen Sie alles sehr sorgfältig ab. Bei der Reinigung müssen die Einzelteile vollständig voneinander gelöst sein.
- Achten Sie bei der Arbeit auf scharfe Teile, Verletzungsgefahr.
- Teile dieses Gerätes sind nicht spülmaschinengeeignet.
- Lassen Sie die Teile nicht für eine längere Zeit in Wasser oder andere Flüssigkeit tauchen.
- Reinigen Sie die Außenteile des Gerätes mit einem leicht angefeuchteten Tuch und wischen Sie sie anschließend mit einem weichen Tuch trocken.
- Zur Reinigung verwenden Sie niemals grobe Schwämme, Schleifmittel, Scheuerreinigungsmittel, Verdüner, Lösungsmittel usw., die Oberflächenbehandlung des Gerätes könnte beschädigt werden.

TECHNISCHE DATEN

Nennspannungsbereich: 220 - 240 V

Frequenz: 50/60 Hz

Nennleistung: 200 W

Geräusch: 80 dB

Geschwindigkeit: 54 Umdrehungen pro Minute

Bruttogewicht: 3,5 kg

Nettogewicht: 2,7 kg

Produktmaße mit Verpackung: 23 x 41,3 x 17,2 cm

Produktmaße ohne Verpackung: 11 x 39 x 16,5 cm

Länge des Netzkabels: 1 m

Stückzahl pro Karton: 4 St.

FEHLERBEHEBUNG

PROBLEM	URSACHE	BEHEBUNG
Das Gerät hat sich plötzlich abgeschaltet	<ul style="list-style-type: none"> • Stellen Sie sicher, dass das Kabel richtig eingesteckt ist. • Zutaten sind zu hart und ungeschnitten. 	<ul style="list-style-type: none"> • Schließen Sie den Stecker richtig an. • Schneiden Sie harte Zutaten erst in kleinere Stücke.
Die Saftmenge ist zu gering	<ul style="list-style-type: none"> • Die Zutaten wurden zu lange im Kühlschrank aufbewahrt. 	<ul style="list-style-type: none"> • Die Saftmenge ist höher, wenn Sie vor der Verarbeitung die Zutaten in Wasser einweichen, damit sie ein Teil davon absorbieren. (Nicht für alle Rohstoffe anwendbar.)
Das Gerät gibt ungewöhnliche Geräusche von sich	<ul style="list-style-type: none"> • Das Zubehör ist falsch angeschlossen. • Das Gerät ist auf einer unebenen Oberfläche aufgestellt. • Geräusche werden bei der Verarbeitung von Zutaten erzeugt. 	<ul style="list-style-type: none"> • Überprüfen Sie nach dem Stoppen des Gerätes, ob die Teile ordnungsgemäß angeschlossen sind. • Stellen Sie das Gerät auf eine ebene Fläche auf. • Bei der Verarbeitung von Zutaten handelt es sich um ein normales Geräusch (Knirschen).
Der Behälter und das Zubehör haben sich nach Gebrauch verfärbt	<ul style="list-style-type: none"> • Am Behälter sind Verunreinigungen haften geblieben. • Der Behälter und das Zubehör neigen dazu, sich bei der Verarbeitung von farbbintensiven Zutaten, wie z. B. Möhren, Spinat usw., zu verfärben. 	<ul style="list-style-type: none"> • Reinigen Sie das Gerät sofort nach dem Gebrauch. • Reinigen Sie das Gerät nach Gebrauch mit einem Spülmittel.

ENTSORGUNG VON ALTEN ELEKTRO- UND ELEKTRONIKGERÄTEN



Das genannte Symbol auf dem Produkt, seinem Zubehör, Verpackung oder auf den Begleitpapieren weist darauf hin, dass dieses Produkt nicht als normaler Haushaltsabfall zu behandeln ist. Geben Sie bitte dieses Produkt an einer entsprechenden Annahmestelle ab, wo eine professionelle Wiederverwendung dieses elektronischen Gerätes durchgeführt wird. In der Europäischen Union und anderen europäischen Ländern sind Sammelstellen für gebrauchte Elektro- und Elektronikgeräte eingerichtet. Indem Sie sicherstellen, dass dieses Produkt richtig entsorgt wird, helfen Sie dabei, mögliche negative Konsequenzen für die Umwelt und die menschliche Gesundheit zu vermeiden, die durch die unsachgemäße Manipulation mit diesem Produkt verursacht würden. Die Wiederverwendung von allen diesen Materialien trägt auch zum Schutz der natürlichen Ressourcen bei. Aus diesem Grund werfen Sie bitte die alten elektrischen und elektronischen Geräte nicht in den normalen Hausmüll. Für detaillierte Informationen wenden Sie sich bitte an die Ortsbehörde, an das Serviceunternehmen, das Entsorgung von Hausmüll gewährleistet, oder an das Geschäft in dem Sie dieses Produkt gekauft haben. Die Einzelheiten finden Sie auch im Abfallgesetz des jeweiligen Landes, in der Tschechischen Republik Gesetz Nr. 185/2001 Slg. in der gültigen Fassung. Des Weiteren auf den Webseiten www.elektrowin.cz, www.remasystem.cz und www.asekol.cz (Entsorgung von Elektromüll). Bei unsachgemäßer Entsorgung dieser Abfälle können in Übereinstimmung mit den geltenden Vorschriften und Gesetzen Bussen zuerkannt werden.

GARANTIE

Die Garantie für dieses Produkt beträgt 24 Monate ab Kaufdatum. Diese Garantie deckt durch fehlerhaftes Material oder Herstellung hervorgerufene Fehler. Die Garantie gilt nicht, wenn der Mangel durch mechanische Beschädigung, Naturkatastrophe oder sonstiges unabwendbares Ereignis, Anschluss an eine falsche Netzspannung, Anpassungen oder Reparaturen durch unqualifizierte und nicht autorisierte Personen, unsachgemäße Nutzung oder Verwendung in irgendeiner anderen Art und Weise, als im Handbuch beschrieben, verursacht wird. Bewahren Sie alle Belege über Kauf und Wartungsreparaturen von dem Produkt mindestens 3 Jahre auf, um qualitativen Garantieservice und Service nach Ablauf der Garantie zu gewährleisten. Denken Sie daran, dass dieses Produkt nur für den häuslichen, nicht für den kommerziellen Gebrauch bestimmt ist.

Die Erkenntnis, dass Ihnen dieses Produkt nicht gefällt, ist kein Grund zur Beanstandung.

Wenn Sie dieses Produkt reklamieren wollen, legen Sie zusammen mit ihm einen Kaufbeleg vor.

Wenn ein Fehler auf Ihrem Gerät auftritt, kontaktieren Sie den Händler, bei dem Sie es gekauft haben, oder den Service unter der folgenden Adresse:

Service: **Interservis Liberec s r.o.** | 28. října 41, 460 07 Liberec 7 | www.inter-servis.cz | Tel.: +420 482 771 547

IMPORTEUR

GM electronic, spol. s r. o.

Křižíkova 147/77 | 186 00 Praha 8 | www.gme.cz



Vigan Mammoth SO1 mini alacsony fordulatszámú, csigás gyümölcsprés

Kedves Vásárló!

Köszönjük, hogy megvásárolta ezt a terméket. Az első használatbavétel előtt, kérjük, alaposan ismerkedjen meg a termék használati útmutatójával. A terméket csak a használati útmutatóban feltüntetett módon és célra használja. A készülék szokványos mennyiségű gyümölcs és zöldség feldolgozására szolgál, háztartási körülmények között. A használati útmutatóval ellentétes alkalmazásból kifolyólag bekövetkezett károkért a gyártó nem vállal felelősséget. A használati útmutatót őrizze meg, ha később esetleg szükség lesz rá. Az eredeti csomagolást és a pénztári bizonylatot is legalább az érvényes garancia lejáratának végéig ajánlott megőrizni. Amennyiben a készüléket egy további személy számára eladja, mellékelje a termék használati útmutatóját is. Ezt a készüléket úgy tervezték, hogy megfelel a legmagasabb minőségű, alkalmazási és dizájnbeli követelményeknek. Reményeink szerint ez a készülék mihamarabb konyhája nélkülözhetetlen segítőtársává válik.

A PRÉSELÉS RENDSZERE, TIPPEK ÉS TANÁCSOK

Ez a gyümölcs- és zöldségprés lassú, csigás facsarórendszer elve alapján működik, amelynek köszönhetően lehetőségünk lesz, hogy a legmagasabb értékű, vitaminban gazdag levet préseljünk, amely megőrzi a gyümölcs és zöldség eredeti ízét. A készülék alacsony fordulatszámú apró darabokra szeleteli a gyümölcsök és zöldségek rostjait, amelyek a csigás rendszer segítségével a húsőrölőhöz hasonló módon átréselik a levelet a szűrőn keresztül, attól függően, hogy milyen szűrőt választottunk. Az eredmény: hidegen sajtolt lé és száraz rostanyag, amely a rostgyűjtőtartályba hullik. A lassú préselés során kinyert gyümölcslé csupán minimális mennyiségű rostot tartalmaz, lassabban oxidálódik, és megőrzi az értékes vitaminokat és enzimeket. Ezt a gyümölcsprést használhatjuk puha és kemény zöldségek és gyümölcsök préseléséhez egyaránt, mint pl. a citrusfélék, a ribizli, egres és más bogyós gyümölcsök, alma, körte, répa, cékla, uborka, ananász, dinnye stb. A préselt zöldséglevet ajánlott másféle termékkel vegyíteni, mert az egyfajta zöldséglé készítése során nem annyira hatékony a berendezés. Továbbá nem ajánlott a túlérett termények vagy túlságosan kásás almafélék préselése sem.

A legjobb eredmény elérése érdekében mindig ügyeljen arra, hogy friss és érett terményeket préseljen. A túlérett vagy éretlen termékek negatívan befolyásolják a préselt lé végső ízét.

- Amennyiben egyszerre különféle állagú terményeket présel, előbb ajánlott a puhább állagúval kezdeni, mint pl. a citrusfélék, bogyós gyümölcsök stb., majd ezután folytassa a keményebb állagú termékekkel, mint pl. az alma, a körte stb.
- A banán préselése egyáltalán nem ajánlott, mert olyan gyümölcscről van szó, amely alig vagy kis mértékben tartalmaz csak levelet, a mazsola préselése ugyanebből az okból kifolyólag szintén nem ajánlott. A rebarbara vagy más szálas zöldség és gyümölcs préselése szintén nem ajánlott, mert ezen termények rostjai azonnal eltömítik a prést.
- A prést ne használja fagyaszott vagy túl kemény termékek préselésére.
- Az alapanyagokat fokozatosan, egymás után töltsse be a betöltőnyíláson és fejtse ki mérsékelt nyomást a munkafolyamat alatt.
- A betöltőnyílást ne tömje meg túlságosan, az élelmiszereket ne nyomja erőteljesen és gyorsan, túlságosan nagy erővel. A lé és rostanyag szétválasztásának folyamata fokozatosan megy végbe, és ha nagyobb nyomást gyakorol is a terményekre, a folyamatot azzal még nem gyorsítja meg.
- Annak érdekében, hogy a frissen préselt almálé megőrizze a színét, ajánlott pár csepp citromlevet adni a préselt léhez.
- Annak érdekében, hogy a lé ne veszítsen értékes vitamintartalmából és finom ízéből, a levelet ajánlott azonnal a préselés után, frissen elfogyasztani.

FONTOS BIZTONSÁGI ELŐÍRÁSOK



- A készüléket csakis háztartási célokra használja. Ez a termék nem alkalmas kereskedelmi használatra!
- Miután kicsomagolta a terméket, győződjön meg arról, hogy a berendezés nem sérült meg a szállítás során. Amennyiben a készülék vagy annak vezetéke (akár annak hosszú távú használata során is) megsérült, vagy bármilyen kétsége támad arra vonatkozóan, hogy meghibásodott, a terméket semmi esetre se használja, és keresse fel a szakszervizet.
- Használat előtt helyezze a készüléket stabil, száraz, kellően szilárd és biztonságos munkafelületre. Ügyeljen arra, hogy a készülék semmi esetre se eshessen le a munkapultról.
- Mielőtt bekapcsolja a készüléket, győződjön meg arról, hogy minden tartozékot megfelelőképpen rögzített és felhelyezett.
- A készülékbe ne helyezzen alufóliát vagy egyéb más tárgyat, ami vezetőképességgel bír. Így elejét veheti az esetleges rövidzárlatnak és elkerülheti a tűzveszélyes helyzeteket.
- A készüléket ne használja más, nagy fogyasztású készülékkel egy időben. A készüléket abban az esetben használja csak, ha az elektromos hálózata 30 amperes biztosítókkal van ellátva.
- **A készüléket csökkent fizikai, értelmi vagy mentális képességű, illetve megfelelő tapasztalatok és ismeretek híján lévő személyek (beleértve a 8 évnél idősebb gyermekeket is) nem használhatják. A biztonságukért felelős személynek felügyeletet és a készülék használatára vonatkozó útmutatást kell biztosítania számukra. Csak felnőttek használhatják a készüléket. Gondoskodni kell a gyermekek felügyeletéről annak biztosítása érdekében, hogy ne játszanak a készülékkel. A készülék tisztítását és karbantartási munkálatait gyermekek nem végezhetik el, ha nem töltötték be a 8. életévüket és nem biztosított számukra a felnőtt felügyelet jelenléte.**
- A 8 évnél fiatalabb gyerekek tartsák távol magukat a készüléktől és annak vezetékétől.
- A 8 évnél fiatalabb gyerekek felügyelet nélkül nem használhatják a készüléket, és nem játszhatnak vele.
- Ne engedje, hogy bármilyen folyadék kerüljön a készülék motoros egységébe, feleslegesen ne tegye ki az időjárás kedvezőtlen hatásainak vagy mechanikai sérülésnek, túlzottan erős napsugárzásnak, hőforrás, nedvesség és korróziót okozó anyagok káros hatásának és egyéb tényezőknek, amelyek előidézhetik esetlegesen a termék meghibásodását.
- A készüléket soha ne helyezze forró felületre, mint pl. a főzőlap, tűzhely vagy egyéb más hőforrás.
- Soha ne hagyja a készüléket felügyelet nélkül, ha az bekapcsolt állapotban van és annak vezetékét az elektromos hálózathoz csatlakoztatta.
- Mielőtt a készüléket csatlakoztatja az elektromos hálózatba, ellenőrizze, hogy a hálózati feszültség megfelel-e a készülék használati útmutatójában lévő táblázati értékeknek.
- Nem ajánlott az adapter vagy hosszabbító használata. Ha szükség esetén hosszabbítót használ, minden esetben győződjön meg arról, hogy az feleljen meg az életben lévő elektromossági előírásoknak és semmi esetre se legyen megsérülve.
- A készülék belteri használatra tervezték. Soha ne használja kültéren.
- Első használat előtt, kérjük csomagolja ki a készüléket, távolítsa el a termékről az összes csomagolóanyagot, ezt követően gondoskodjon arról, hogy a csomagolóanyag környezetbarát módon újrahasznosítható legyen. Ügyeljen arra, hogy a műanyag csomagolás ne kerüljön gyerekek kezébe, mert fulladásveszélyt okozhat.
- A készülék motoros egységét és annak vezetékét se mossa el semmi esetre se mosogatógépben vagy folyó csapvíz alatt, ne merítse vízbe vagy más folyadékba. Folyó vízben csak a készülék műanyagból készült tartozékait mossa tisztára.
- A készüléket soha ne kapcsolja be üresen, mert ez negatív hatással lehet annak működésére és élettartamára.
- A légbevezető és szellőzőnyílások eltakarása a készülék belsejének túlmelegedését idézheti elő, tűzveszély léphet fel!
- A készülék nem irányítható külső időzítő, távirányító vagy egyéb más irányító egység segítségével, amely automatikusan bekapcsolja a készüléket, mert így alkalmazva a terméket tűzveszély léphet fel.
- A készüléket soha ne a csatlakozóvezetékét ráncigálva, hanem a dugós csatlakozó fejét megfogva húzza ki a hálózatból.
- Ügyeljen arra, hogy ne érjen hozzá a készülék mozgó alkatrészeihez és a termék vezetéke se kerülhessen kapcsolatba ezen részekkel.
- A készülék csatlakozójához soha ne érjen nedves vagy vizes kézzel.
- A készülékeken csak szakszervizben végzett javítási munkálatokat. Soha ne kísérelje meg egyedül, otthoni körülmények között megjavítani a készüléket vagy kicserélni annak egyes tartozékait.
- Ügyeljen arra, hogy a készülék csatlakozója soha ne lógjon le a munkapultról, ne érintkezzen éles tárgyakkal, mert ez a vezeték meghibásodását idézheti elő, és ezáltal a termék kiéghet. Győződjön meg arról, hogy a készülék csatlakozója nem ér forró és éles tárgyakkhoz.
- A préselési munkálatok megkezdése előtt a terményekről távolítsa el a kemény részeket, pl. cseresznyemag, barackmag stb., valamint azon részeket, amelyeket nem kíván a lébe facsarni, pl. narancshéj, mandarinhéj, ananászhéj, dinnyehéj stb.
- A gyümölcsprést semmi esetre se használja fagyos vagy túl kemény termékek préselésére.
- A készülékbe ne nyomja bele ujjal vagy kanállal vagy egyéb evőeszközzel, vagy ehhez hasonló tárgyakkal a gyümölcsöt és a zöldségeset. Minden esetben kizárólag csak a készülékhez mellékelte tömőrudat használja.
- A présbe ne nyomja bele erővel a présélni kívánt hozzávalókat.
- A tartozékok felhelyezése előtt vagy cseréjekor minden esetben győződjön meg arról, hogy a készülék kikapcsolt állapotban van.
- A készüléket minden esetben kapcsolja ki és húzza ki annak vezetékét az elektromos hálózatból, ha már nem használja.
- Tisztítás vagy karbantartási munkálatok elvégzése előtt mindig győződjön meg arról, hogy a készüléket kihúzta az elektromos hálózatból.
- A készülékhez soha, semmi esetre se használjon más tartozékot, mint amit a gyártó mellékelte, csak az eredeti csomagolás részét képező tartozékokat használja.

- A készülék bekapcsolása előtt minden esetben győződjön meg arról, hogy a betöltőnyílás közelében nem találhatók semmilyen tárgyak (haj vagy egyéb ruhadarab). A présbe lógó tárgyak azok feltekeredését idézhetik elő, és ezzel sérülésveszély és a készülék meghibásodása léphet fel.
- A készüléket ne használja azonnal, amint azt a hideg környezetből a melegbe behozta. A készülék házán és belsejében lecsapódó kondenzvíz veszélyes lehet és a termék meghibásodását idézheti elő.
- Soha ne használja azonnal a készüléket, ha hideg helyről melege hozta be azt. Előbb hagyja, hogy a készülék kellőképpen felmelegedjen és elérje a nyugalmi hőmérsékletet, mert a készülékben lecsapódó kondenzvíz veszélyes lehet, a termék meghibásodását okozhatja. Hagyja, hogy a készülék felvegye a szobahőmérsékletet.
- Ne alakítsa át saját kezűleg a készüléket. A présegység átalakítása veszélyes lehet, a termék meghibásodását idézheti elő és sérülést okozhat.
- Soha ne használja a készüléket, ha azt hosszabb ideig kedvezőtlen körülmények, nem megfelelő helyen között tárolta.
- Használat után minden esetben kapcsolja ki a készüléket és húzza ki annak vezetékét az elektromos hálózathoz.

ALKATRÉSZEK LISTÁJA

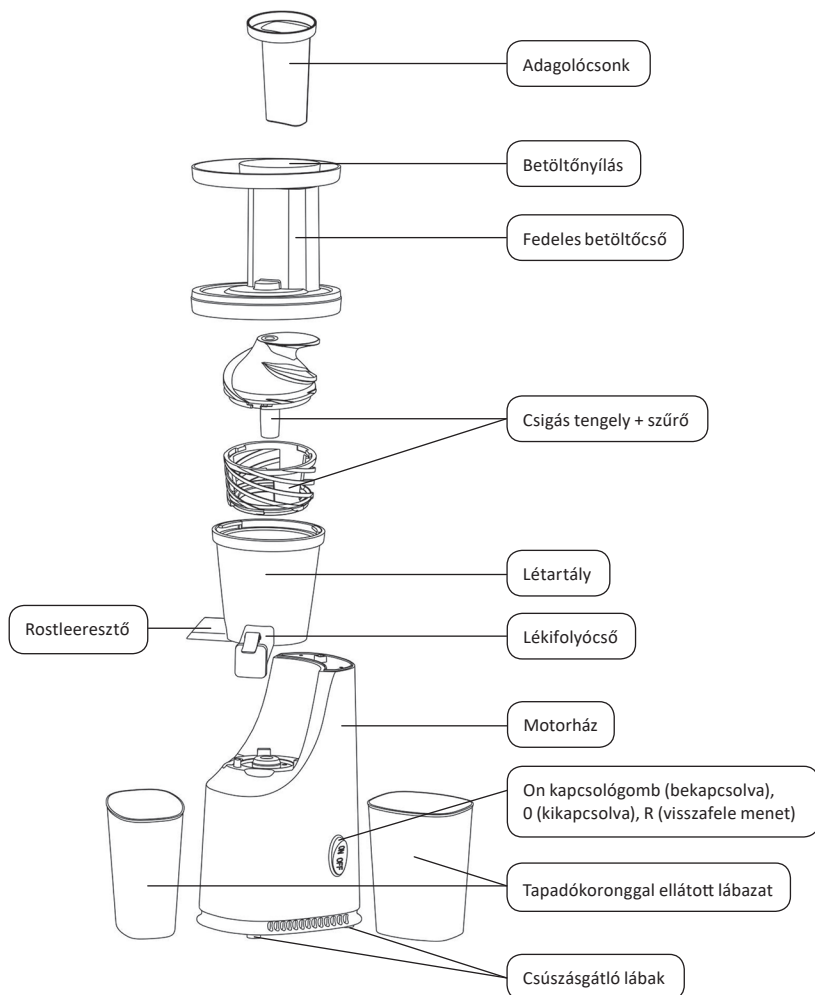

A KÉSZÜLÉK ÖSSZESZERELÉSE

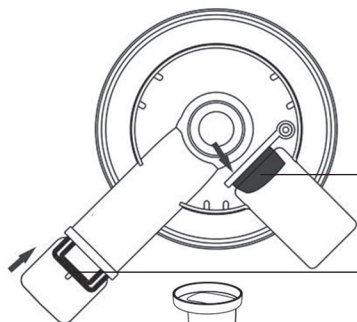

A rostleeresztő gumiretesztét helyezze a megfelelő nyílásba. Győződjön meg arról, hogy megfelelőképpen a helyére rögzítette azt.

Ha kevert levet szeretne készíteni, előbb zárja be a lékifolyón a fedélnyílást.

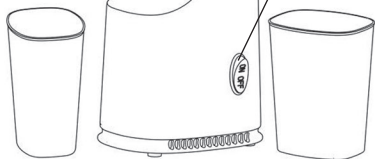
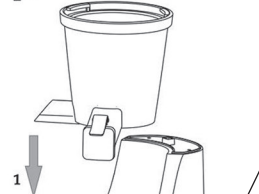
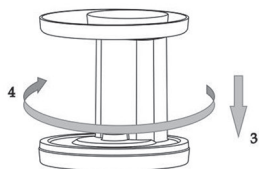

1. A készülék motoros egységét stabil, száraz és egyenes munkafelületre helyezze. Csatlakoztassa a létartályt olyan módon a készülékhez, hogy a tartály három nyílása pontosan illeszkedjen az alaphoz.
2. Helyezze be a csigás tengelyt a préskép erre kialakított nyílásába.
3. Ezt követően helyezze rá a tartályra a fedéllel együtt a betöltőnyílást és betöltőcsövet. Fordítsa úgy a tartozékokat, hogy a nyitott zár jele a bezárt zár irányába mutasson.
4. A fedő felhelyezésére vonatkozó aprólékos képes illusztrációt tekintse meg az alábbi mellékelt ábrán.
5. A csöbbe helyezze be az adagolócsomókat. Do trubice zasuněte plastový přítlak.

Kapcsolja a kapcsológombot a megfelelő állásba: Ki- és bekapcsolás.

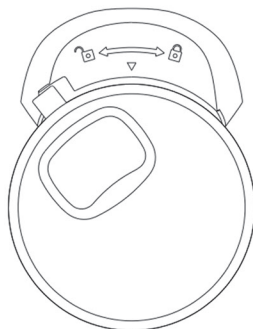

Ha a betöltőnyílást a szűrővel együtt felhelyezi a gyümölcsprésre, a fedelet úgy forgassa el, hogy a nyitott zár szimbólum felől tekerje a tartozékot a becsukott zár szimbólum irányába. (Ha megfelelőképpen ehelyezte fel a tartozékokat, egy kattanó hangot hall.)

ELSŐ HASZNÁLATOT MEGELŐZŐ TEENDŐK

Először használat előtt, kérjük csomagolja ki a készüléket, távolítsa el a termékről az összes csomagolóanyagot, ezt követően gondoskodjon arról, hogy a csomagolóanyag környezetbarát módon újrahasznosítható legyen. Azokat a tartozékokat, amelyeket érintkeznek az élelmiszerekkel, alaposan mossa el meleg vízzel és mosogatószerrel: az adagolócsonkot, a betöltőnyílást a szűrővel együtt, a csigás tengelyt, a rozsdamentes acélból készült szűrőt, a rostgyűjtő tartályt és a létartályt. Ezt követően ezeket a tartozékokat folyó csapvíz alatt alaposan öblítse le, majd ezután gondosan puha ronggyal törölje szárazra. A levehető tartozékokat ne mossa mosogatógépben.

A GYÜMÖLCSPRÉSEL VALÓ MUNKAVÉGZÉS

Ez a készülék gyümölcsök és zöldségek préselésére szolgál. Sem a gyártót, sem a forgalmazót nem vállal felelősséget azokért a károkért vagy személyi sérülések miatt, amelyek a készülék nem rendeltetésszerű, helytelen használatából, a normálistól eltérő mechanikai vagy környezeti hatásokból kifolyólag következtek be.

- A gyümölcsprést stabil, egyenes és száraz munkafelületen helyezze el.
- A készüléket a fent ismertetett összeszerelési útmutató alapján állítsa össze. Győződjön meg arról, hogy a készüléket megfelelően szerelte össze, és annak kapcsolója 0 (kikapcsolt állapot) helyzetben található. Aztán a leesztőnyíláshoz csatlakoztassa a megfelelő légyűjtő tartályt vagy edényt, majd ezután csatlakoztassa a készülék vezetékeit az elektromos hálózathoz.
- Az préselésre szánt alapanyagokat, gyümölcsöket és zöldségeket alaposan mossa meg, majd ezt követően aprítsa fel azokat 2x4,5 centiméteres darabokra, amelyek beférnek a betöltőnyíláson. A préselésre szánt alapanyagokról távolítsa el a kemény részeket, magvakat, pl. cseresznyemag, meggy, barackmag, magnómag stb., a gyümölcsöket hámozza meg, amelyeknek héja nem fogyasztható, pl. narancs héja, ananász, dinnye, mandarin stb. Továbbá vágja ki a zöldségek kemény szárát is, cékla, burgonya stb. elkészítésekor.
- Kapcsolja a berendezés kapcsológombját ON állásba és a betöltőnyílásba kezdje el berakni fokozatosan a préselésre szánt alapanyagokat, majd ezt követően könnyedén nyomba be a műanyag tömörűd segítségével a készülékbe. Ezután kezdetét veszi a préselés folyamata.

FIGYELEM!



A préselésre szánt alapanyagok benyomására semmi esetre se használja az ujjait vagy egyéb más tárgyakat. Minden esetben e célra a készülékhez mellékelte műanyag adagolócsonkot alkalmazza. A készülék hosszú élettartamának megőrzése érdekében vegye figyelembe a gyártó ajánlását: 10 percnél tovább ne használja egyhuzamban a készüléket. Ha tovább szeretné folytatni a munkavégzést, pihentesse és hagyja kihűlni a berendezést 10 percig, majd azt követően ismét folytathatja a facsarást.

- Amennyiben a préseléskor a létartály vagy a rostgyűjtő tartály megtelik, azonnal kapcsolja ki a készüléket, vagyis állítsa a kapcsológombot 0 állásba (kikapcsolás), a léleeresztőt zárja le a csöpögést gátló fedél segítségével, a megtelt tartályt ürítse ki, majd ezután helyezze vissza megfelelően a helyére. Ha ezt a munkafolyamatot elvégezte, folytassa tovább a préselést, kapcsolja be a készüléket és préselje tovább a hozzávalókat.
- Ha a rostgyűjtő tartály eltömődik, kapcsolja a kapcsolót R (visszafelé ment) állásba. A pulzuskapcsolót hagyja bekapcsolva ebben az állásban legalább 5 másodpercig, majd ezt követően ismét kapcsolja ki. Ezután állítsa a kapcsolót 0 állásba (kikapcsolás). Ezt a folyamatot ismétlje meg 2-3-szor. Ez a módszer ajánlott akkor is, ha el szeretné távolítani a készülék belsejéből a lerakódott rostokat, miután befejezte a facsarást.
- Ha a fent leírt eljárás nem hoz eredményt, a prést kapcsolja ki, húzza ki annak vezetékeit az elektromos hálózathoz, szerelje szét az egyes tartozékokat és tisztítsa meg a készüléket.
- A munkálatok befejeztével kapcsolja ki a készüléket, a kapcsológombot állítsa 0 helyzetbe (kikapcsolás) és húzza ki annak vezetékeit az elektromos hálózathoz. A légyűjtő tartályt csak ezt követően ajánlott levenni a présről, mert a facsart lé még tovább csöpöghet a leeresztő nyíláson keresztül.
- Óvatosan szerelje szét a berendezést, majd az egyes tartozékokat folyó csapvíz alatt mossa tisztára és öblítse el. A készülék motorházát soha ne tisztítsa csapvíz alatt, és ne merítse vízbe vagy más folyadékba.
- Az elmosott tartozékokat gondosan törölje szárazra.
- Ezt követően ismét használhatja a készüléket, vagy rakja a helyére. A készülék száraz, hűvös és biztonságos helyen tárolandó, gyerekektől elzárva.

TISZTÍTÁS ÉS KARBANTARTÁS

Győződjön meg arról, hogy a karbantartási munkálatokat és a tisztítást megelőzően a készülék minden esetben kikapcsolt állapotban van és kihúzza annak vezetékeit az elektromos hálózatról.

- A prést minden használat után alaposan tisztítsa meg.
- A légyűjtő és rostgyűjtő tartályból egyaránt távolítsa el annak tartalmát és a maradékokat.
- Minden leszerelhető részt, a motoros egység kivételével, mossa meleg mosogatószeres vízzel tisztára.
- Amennyiben nem tudja teljesen kitisztítani a mikroszűrő apró réseit, előbb helyezze be azt pár percre meleg vízbe és tegyen hozzá pár csepp citromlevet, majd áztassa.
- A készüléket ajánlatos a munkavégzést követően azonnal ajánlatos kitisztítani, mert a rászáradt rostanyag sokkal nehezebben távolítható el, és eltömítheti a szűrőnyílásokat, s ezzel a prés hatékonyságát is csökkentheti.
- Mielőtt elrakja a készüléket, alaposan szárítsa meg. Tisztításkor ügyeljen arra, hogy az egyes részeket vegye ki külön-külön és úgy mossa el őket.
- Munkavégzés és tisztítás során is ügyeljen az éles részekre, mert sérülésveszélyt okozhatnak.
- A készülék tartozékai nem moshatók mosogatógépben.
- Ne hagyja a készülék tartozékait hosszabb ideig vízben vagy más folyadékban ázni.
- A készülék külső részét nedves ronggyal törölje át, majd szárítsa meg száraz, puha ronggyal.
- A készülék tisztítására ne használjon dörzsszivacsot, kaparószerszámot, maró hatású tisztítószert, oldószert, zsírolódt stb., mert ezzel kárt okozhat a készülék felületén.

MŰSZAKI ADATOK

Névleges feszültségtartomány: 220 - 240 V

Frekvencia: 50/60 Hz

Névleges teljesítmény: 200 W

Zajszint: 80 dB

Fordulatszám sebessége: 54 fordulat/perc

Bruttó súly: 3,5 kg

Nettó súly: 2,7 kg

Méretek csomagolással együtt: 23 x 41,3 x 17,2 cm

Méretek csomagolás nélkül: 11 x 39 x 16,5 cm

A tápkábel hossza: 1 m

A csomagolás tartalma: 4 db

PROBLÉMAMEGOLDÁS

PROBLÉMA	LEHETSÉGES OK	MEGOLDÁS
A készülék hirtelen leállt	<ul style="list-style-type: none">• Ellenőrizze, hogy megfelelőképpen csatlakoztatta-e a készülék vezetékeit.• A préselni kívánt termények túl kemények, nem szeletelte fel azokat.	<ul style="list-style-type: none">• Csatlakoztassa megfelelőképpen a készüléket a hálózatra.• A keményebb terményeket előbb aprítsa fel kisebb darabokra.
Túl kevés a facsart lé mennyisége	<ul style="list-style-type: none">• Az alapanyagokat túl hosszú ideig tárolta a hűtőszekrényben.	<ul style="list-style-type: none">• A lé mennyiség magasabb, ha préselés előtt a feldolgozni kívánt alapanyagokat tiszta vízbe áztatja, hogy a termény megszívja magát. (Ez nem vonatkozik minden alapanyagra).
A szokásostól eltérő hangokat hall	<ul style="list-style-type: none">• Nem szerelte össze megfelelően a készüléket.• A készülék nincs egyenes munkafelületen.• A készülék a termények feldolgozása során adja ki a hangot.	<ul style="list-style-type: none">• Miután kikapcsolta a berendezést, győződjön meg arról, hogy helyesen szerelte-e össze a készüléket.• Helyezze egyenes, stabil munkafelületre a készüléket.• A termények feldolgozása és megmunkálási folyamata közben egy szokványos jelenség (ropogó, recsegő hang).
A tartály és a készülék tartozékai a használat után elszíneződtek	<ul style="list-style-type: none">• A tartályhoz hozzáragadt valamilyen oda nem illő darab, szemét.• A tartály és a prés tartozékai is gyakran elszíneződnek, ha olyan alapanyagot dolgoz fel vele, amely több festékanyagot tartalmaz, pl. sárgarépa, spenót stb.	<ul style="list-style-type: none">• A készüléket a préselés után azonnal tisztítsa ki.• A használatot követően tisztítsa meg a készüléket mosogatószeres vízzel.

REGI ELEKTROMOS ÉS ELEKTRONIKAI BERENDEZÉSEK HULLADÉKKEZELÉSE



A terméken, annak tartozékain, csomagolásán vagy kísérőlevelén található áthúzott kerek kuka jel azt szimbolizálja, hogy ezt a terméket külön kell gyűjteni annak elhasználódásakor, ezért ne dobja a közönséges kukába, mivel elektromos hulladék. Kérjük, elhasználódáskor vigye el a hulladékot a legközelebbi elektronikus berendezések megsemmisítésére szakosodott hulladékudvarba, ahol ezt a berendezést szakszerűen megsemmisítik. Az Európai Unióban és a többi európai országban is a terméket külön kell gyűjteni annak elhasználódásakor az erre szakosodott gyűjtőhelyeken. Azzal, hogy biztosítja az elhasználódott berendezés hasznos élet-tartamának végén a környezettudatos újrahasznosítást, elősegíti a potenciálisan káros környezeti és emberi egészségre gyakorolt hatások elkerülését, és lehetővé teszi a terméket alkotó alkatrészek újrahasznosítását. Ezen anyagok újrahasznosítása a természeti erőforrások védelméül szolgál. Ebből az okból kifolyólag kérjük, ne helyezze a háztartási hulladékkal együtt a közönséges kukába az elhasználódott elektromos és elektronikai berendezéseket. A hulladék szelektálására vonatkozó részletes tájékoztatásért forduljon a lakóhelyén lévő illetékes hivatalhoz, a hulladékgazdálkodással foglalkozó intézményhez vagy az üzlethez, ahol a terméket vásárolta. További erre vonatkozó részletet talál a hulladékgazdálkodásra vonatkozó 185/2001-es törvényben, amely Csehországban van érvényben. Az alábbi weboldalakon informálódhat a környezettudatos újrahasznosításról: www.elektrowin.cz, www.asekol.cz (e-hulladék megsemmisítése). Amennyiben nem az előírások szerint jár el az elhasználódott berendezés megsemmisítését illetően, az hatályban lévő törvényi előírások értelmében megbírsághalható.

GARANCIA

Erre a termékre a megvásárlástól számított időponttól 24 hónapos garancia érvényes. Ez a jótállás akkor érvényesíthető, ha a károsodás gyártási vagy anyaghiba miatt lépett fel. A jótállás nem vonatkozik a terméket ért olyan károsodásra, amely nem megfelelő installáció, baleset, nem rendeltetésszerű használat, természeti katasztrófa, elégtelen vagy túlzott áramellátás, a normálistól eltérő mechanikai vagy környezeti hatások, illetve bármilyen illetéktelen szét-szerelés, javítás vagy átalakítás következménye. A termék megvásárlására és esetleges javítására vonatkozó számlát és tanúsítványokat gondosan őrizze meg, minimum 3 évig a minőségi garanciális és garancia utáni javítások lehetővé tétele érdekében. Ne feledje, ez a készülék nem professzionális, hanem csak háztartási felhasználásul szolgál.

A tény, hogy a termék önnek nem tetszik vagy nem felel meg, nem ok a reklamációra.

Amennyiben reklamálni szeretné a terméket, mutassa fel a termékkel együtt a vásárlást igazoló bizonylatot is.

A készülék meghibásodása esetén vegye fel a kapcsolatot az eladóval, ahol a terméket vásárolta vagy keresse fel az alábbi szakszervizt:

Szerviz: **Interservis Liberec s r.o.** | 28. října 41, 460 07 Liberec 7 | www.inter-servis.cz | Phone: +420 482 771 547

IMPORTŐR

GM electronic, spol. s r. o.

Křižíkova 147/77 | 186 00 Praha 8 | www.gme.cz

