



NÁVOD

Tlakové hrnce Professor DSB2257, DSB2206



* Obrázek sady DSB2257



*Tento návod k obsluze je součástí výrobku. Obsahuje důležité informace a bezpečnostní instrukce!
Pozorně si tento návod přečtěte a ponechtejte si jej pro případné pozdější použití.
Jestliže výrobek předáte jiným osobám, odevzdejte spolu s ním i tento návod!*

Dovozce: Zásobování a.s., Chloumecká 3376, 276 01 Mělník, Česká republika

strana 1





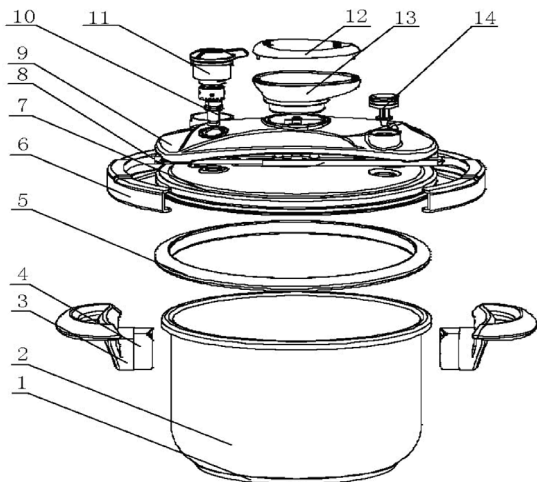

POPIS TLAKOVÉHO HRNCE



1. Sendvičové dno
2. Nádoba tlakového hrnce (DSB2257 – 5l+7l; DSB2206 – 6l)
3. Madlo
4. Žárovzdorná část madla
5. Těsnění
6. Svěrky uzavírající tlakový hrnec
7. Tlakové víko
8. Uchycení svěrky
9. Panel
10. Bezpečnostní pojistka/ventil
11. Pracovní ventil/Regulátor tlaku
12. Kryt rukojeti víka
13. Rukojeť víka
14. Indikátor tlaku
15. Náhradní těsnění (není vyobrazeno)
16. Skleněná poklice (není vyobrazena)
17. Nerezová napařovací vložka (není vyobrazena; pouze u DSB2257)

REGULÁTOR TLAKU

- Nízký tlak 1
- Vysoký tlak 2
- Vypouštění páry 
- Vyjmutí regulátoru 



Vyjmutí regulátoru – Otočte regulátorem do polohy pro vypouštění páry, nadzvedněte jej a otočte dále do polohy pro vyjmutí.

Vložení regulátoru – Regulátor položte na ventil v poloze pro vyjmutí. Lehce jím pootočte do polohy pro vypouštění páry – regulátor se nadzvedne, podržte jej nadzdvížený a otáčejte dále do polohy 1. Ozve se slabé cvaknutí.

DŮLEŽITÉ BEZPEČNOSTNÍ INSTRUKCE



Tento návod k obsluze je součástí výrobku. Obsahuje důležité informace a bezpečnostní instrukce! Pozorně si tento návod přečtěte a ponechte si jej pro případné pozdější použití. Jestliže výrobek předáte jiným osobám, odevzdejte spolu s ním i tento návod!

DODRŽUJTE TYTO INSTRUKCE!

Udržujte děti a osoby nezpůsobilé k obsluze tlakových hrnců z dosahu hrnce, v němž se vaří.

Tlakový hrnec nenechávejte během vaření bez dozoru.

Nevkládejte tlakový hrnec do vyhřáté pečicí trouby.

S tlakovým hrncem, který je pod tlakem, manipulujte s maximální opatrností!

Nedotýkejte se horkých povrchů. K manipulaci používejte madla/rukojeti. Je-li to nezbytné, používejte kuchařské chňapky/rukavice.

Nepoužívejte tlakový hrnec pro jiné účely, než pro které je určen.

Tlakový hrnec vaří pod tlakem. Jeho nesprávné používání může způsobit opaření. Ujistěte se, že před ohříváním je tlakový hrnec řádně uzavřen, viz Pokyny k používání.

Nikdy neotevírejte tlakový hrnec silou. Neotevírejte tlakový hrnec, aniž byste se ujistili, že jeho vnitřní tlak úplně poklesl, viz Pokyny k používání.

Nikdy nepoužívejte tlakový hrnec bez vody. Mohlo by dojít k vážnému poškození.

Nenaplňujte (potravinu + tekutinu) tlakový hrnec nad 2/3 jeho objemu (MAX).





Při vaření potravin, které se při vaření roztahují, jako je např. rýže nebo dehydratovaná zelenina, nepříte (potraviny + tekutina) tlakový hrnec nad 1/2 jeho objemu.

Tlakový hrnec musí být při vaření naplněn alespoň minimálním množstvím vody (1/4 l) nebo jiné tekutiny, která umožňuje vypařování. Celková minimální naplněnost (potraviny + tekutina) je 1/3 objemu hrnce (MIN).

Používejte vhodné zdroje ohřevu, viz Technické parametry.

Po uvaření masa s kůží (např. hovězí jazyk), které může nabýt na objemu, nepropichujte maso, pokud je kůže nabobtnalá – nebezpečí opaření! Maso neporčujte, dokud se kůže nevrátí do původního stavu – nebezpečí opaření!

Při vaření těstovin jemně zatřeste tlakovým hrncem předtím, než jej otevřete, abyste se vyhnuli vymrštění potravy.

Před každým použitím zkontrolujte ventily, zda nejsou ucpány, zda je pracovní ventil funkční a tryska je volně průchozí, viz Před použitím. Nikdy nepoužívejte tlakový hrnec pro smažení pod tlakem.

Nezasahujte do bezpečnostního systému hrnce nad rámec instrukcí. Manipulace a údržba bezpečnostního systému hrnce smí být prováděna pouze podle pokynů v tomto návodu. Jakékoliv zásahy nad rámec pokynů uvedených v návodu smí provést pouze autorizovaný servis.

Používejte pouze originální náhradní díly od výrobce/dovozce. Používejte vždy nádobu a víko od stejného výrobce/dovozce, které je označeno jako kompatibilní.

Používané zdroje tepla by měly mít průměr stejný nebo menší, než je průměr dna hrnce.

Při přehřátí se nerezový povrch může zbarvit dočerna. Tento jev není vadou a není důvodem k reklamaci.

Při vypouštění páry buďte opatrní! Nevystavujte páře žádnou část Vašeho těla ani osob v blízkosti hrnce!

Tlakový hrnec, který je pod tlakem, nikdy neponořujte celý do vody a poklici tlakového hrnce neotevírejte násilím.

TECHNICKÉ PARAMETRY

Modelové označení	Vnitřní průměr	Objem	Pracovní tlak (bar/kPa)		Bezpečnostní tlak (bar/kPa)	Bezpečnostní tlak, při kterém dojde k vytlačení těsnění – nejvyšší tlak PS (bar/kPa)
			1	2		
DSB2257 – 5l	22 cm	5 l	0,6/60	1,0/100	1,3-1,7/130-170	3,0/300
DSB2257-7l	22 cm	7 l	0,6/60	1,0/100	1,3-1,7/130-170	3,0/300
DSB2206	22 cm	6 l	0,6/60	1,0/100	1,3-1,7/130-170	3,0/300

Měsíc / rok výroby: 04 / 2014

Materiál

Tlakový hrnec Professor je vyroben z kvalitní nerezové oceli 18/8 (304) o síle 1,0 - 1,2 mm. Dno hrnce je zesílené (4,3 - 4,7 mm) a tvořeno třemi vrstvami pro lepší přenos tepla.

Prohlášení o shodě

Na tlakové hrnce Professor bylo vydáno Prohlášení o shodě podle Směrnice pro tlaková zařízení 97/23/EC, které je k dispozici v sídle dovozce. Výrobek splňuje požadavky Směrnice 97/23/EC a normy EN 12778:2005-09.

Materiálové složení výrobku vyhovuje pro dané použití požadavkům Nařízení Evropského parlamentu a Rady (ES) č. 1935/2004, ve znění následujících předpisů, Vyhlášky MZ ČR č. 38/2001 Sb. ve znění následujících předpisů a zákona č. 258/2000 Sb. o ochraně veřejného zdraví a o změně některých souvisejících zákonů, ve znění následujících předpisů.

Bezpečnostní systém

Tlakový hrnec Professor je vybaven několika bezpečnostními pojistkami. **Před každým použitím je nutné zkontrolovat všechny prvky bezpečnostního systému, viz Před použitím.**

- 1. Systém otevírání / zavírání hrnce** zabrání nechtěnému otevření hrnce.
- Dosáhne-li tlak v hrnci 4 kPa, nadzvedne se červený **bezpečnostní ventil**, který automaticky uzamkne tlakový hrnec. Až když tlak v hrnci klesne na minimum (pod 4 kPa) a bezpečnostní ventil se opět schová, hrnec lze otevřít. Bezpečnostní ventil funguje také jako pojistka při zanesení pracovního ventilu. **Pokud přestane pára unikat z pracovního ventilu a začne unikat z bezpečnostního ventilu, hrnec ihned odstavte!**
- Pracovní ventil / Regulator tlaku** reguluje nízký a vysoký tlak dle nastavení. Průběžně během vaření vypouští přebytečnou páru a po ukončení vaření vypouští z hrnce veškerou zbylou páru.
- Při současném zanesení/nefunkčnosti pracovního i bezpečnostního ventilu tlak v hrnci vytlačí těsnění **otvorem v lemu víka**, čímž dojde k okamžitému snížení tlaku a úniku páry. Dojde-li k vytlačení těsnění otvorem v lemu víka, hrnec sami neopravujte, ale obraťte se na servis/prodejce! **Během vaření postavte hrnec tak, aby otvor v lemu víka nesměřoval na osoby v blízkosti hrnce!**
- Indikátor tlaku** – vizuální kontrola tlaku uvnitř hrnce.





Zdroje ohřevu

Tlakové hrnce Professor jsou vhodné pro všechny zdroje ohřevu, resp. typy sporáků/varných desek:



- plyn



- elektrika



- sklokeramika



- indukce

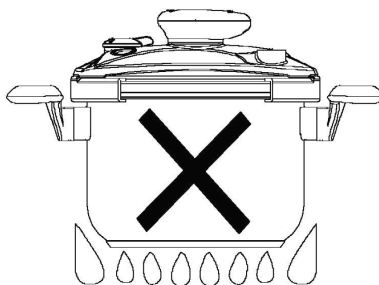
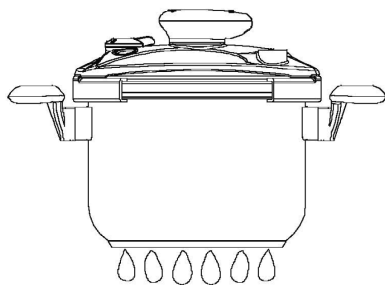

Používané zdroje tepla by měly mít průměr stejný nebo menší, než je průměr dna hrnce, jinak dochází k úniku tepla a poškození hrnce.

PŘED POUŽITÍM

Před prvním použitím

Pozorně si přečtěte tento návod!

Zkontrolujte, zda je balení kompletní, viz Popis tlakového hrnce. Obalový materiál, zejména plastové sáčky, udržujte mimo dosah dětí - nebezpečí udušení! Po vybalení hrnce, zlikvidujte obalový materiál vhodným způsobem!

Tlakový hrnec a všechny jeho části omyjte teplou vodou s přídavkem saponátu. Pořádně je opláchněte a vysušte, viz. Údržba.

Před každým použitím

Před každým použitím zkontrolujte všechny prvky bezpečnostního systému hrnce, zejména **průchodnost pracovního a bezpečnostního ventilu a nepoškozenost těsnění.**

- Pracovní ventil/Regulátor tlaku - Regulátorem tlaku otočte do polohy pro vypouštění páry, jemně ho nadzvedněte a pokračujte otáčením do polohy \emptyset . Vyjměte jej. Poté zkontrolujte průchodnost pracovního ventilu. Je-li zanesený, musíte jej před použitím uvolnit/vyčistit např. zubním párátkem. Nikdy nenastavujte regulátor tlaku do polohy pro vyjmutí, dokud je v hrnci tlak. Regulátor tlaku opláchněte pod tekoucí vodou. Nakonec regulátor tlaku opět nasadte na pracovní ventil, přičemž postupujte obráceně než v případě jeho vyndání. **BEZPEČNOSTNÍ UPOZORNĚNÍ:** Poloha \emptyset pro vyjmutí je dosažitelná pouze při lehkém nadzdvížení a současném otočení regulátoru tlaku.
- Bezpečnostní ventil – zatlačte na střed bezpečnostního ventilu vespod víka a zkontrolujte, jestli ventil pruží a volně se pohybuje ve víku.
- Indikátor tlaku – zkontrolujte, jestli se indikátor může volně pohybovat a pružně vracet do původní polohy.





POKYNY K POUŽÍVÁNÍ

Otevírání a zavírání tlakového hrnce

Polohu rukojeti v otevřeném stavu znázorňuje obrázek 1. Docílíte ji pootočením rukojeti proti směru hodinových ručiček / ve směru šípky OPEN. Při zavírání hrnce dbejte na to, aby víko/těsnění dobře zapadlo na hrnec – lehce jej přitlačte. Poté pootočte rukojetí po směru hodinových ručiček / ve směru šípky CLOSE, čímž dojde k sevrění svěrek a uzavření hrnce (obr.2).

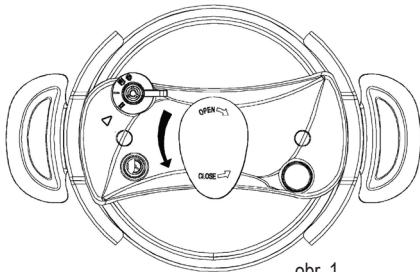

obr. 1

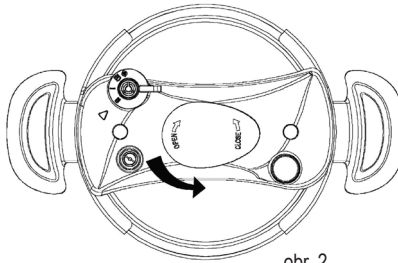

obr. 2

Plnění hrnce

Hrnci nikdy nenaplňujte nad 2/3 jeho objemu (značka MAX uvnitř nádoby) a pod 1/3 jeho objemu (značka MIN). V tlakovém hrnci nevařte bez použití vody nebo jiné tekutiny. Minimální množství vody je 250 ml. Po naplnění hrnce jej zavřete. Při zavírání víko přitlačte k hrnci, aby silikonové těsnění správně dolehlo na okraj hrnce.

Volba pracovního tlaku

- Nízký nebo vysoký tlak zvolte před započítím vaření nastavením regulátoru tlaku do příslušné polohy tak, aby poloha vyznačená na panelu směřovala ke značce na regulátoru.
Poloha 1 – nízký tlak - Vaření při nízkém tlaku je vhodné pro šetrou úpravu pokrmů.
Poloha 2 – vysoký tlak - Vaření při vysokém tlaku je rychlejší a probíhá při vyšší teplotě.
- V tabulce č. 1. jsou uvedeny doporučené volby tlaku a doby přípravy různých potravin.

POZOR! Regulátor tlaku při vaření nastavte do jedné z poloh pro volbu tlaku a nikdy jej nenechávejte v mezipoloze! Do polohy pro vypouštění páry lze regulátor nastavit až po sejmutí hrnce ze sporáku! Poloha pro vyjmutí Ø je určena pouze pro kontrolu funkčnosti před započítím vaření.

Vaření

Správně naplněný a uzavřený hrnec se zvoleným tlakem postavte na sporák/varnou desku a zdroj ohřevu zapněte na nejvyšší stupeň. Po krátké chvíli se nadzvedne červený bezpečnostní ventil – to znamená, že v hrnci je již minimální tlak a tlakový hrnec nelze otevřít. Předtím může z bezpečnostního ventilu unikat pára – trvá to ale pouze několik minut, než tlak dosáhne minimální výše.

Chvilí po bezpečnostním ventilu se nadzvedne i indikátor tlaku a objeví se bílý proužek, který značí, že vaření probíhá v pořádku a v hrnci je požadovaný tlak.

Když začne unikat pára z regulátoru tlaku, snižte zdroj ohřevu tak, aby z regulátoru tlaku unikalo jen malé množství páry. Od tohoto okamžiku začněte sledovat potřebný čas k přípravě pokrmu.

Během vaření nedoporučujeme měnit nastavení tlaku!

Neustále sledujte páru vycházející z regulátoru tlaku a indikátor tlaku. Je-li množství páry velké a regulátor „poskakuje“, nebo se na indikátoru objeví červený proužek, okamžitě snižte výkon zdroje ohřevu, nebo hrnec odstavte! Červený proužek indikuje příliš velký tlak uvnitř hrnce!

Ukončení vaření a vypouštění páry

Vypouštění páry provádějte vždy až po odstavení hrnce ze sporáku/varné desky!

Po uplynutí potřebné doby, vypněte zdroj ohřevu a sejměte z něj hrnec – i v případě, že je sporák/varná deska vypnutá. Hrnec nechte chvíli odstavený, aby teplota i tlak poklesly.

Nikdy se nesnažte hrnec otevřít násilím!

Po snížení tlaku, ještě před otevřením hrnce, doporučujeme s hrncem lehce zatřást.

Pro úplné vypouštění páry a snížení teploty a tlaku zvolte jeden z postupů:

- Nechte hrnec odstavený a vyčkejte tak dlouho, než tlak i teplota samovolně poklesnou, bezpečnostní ventil se zasune a umožní otevření hrnce.
- Potřebujete-li hrnec rychle ochladit a otevřít, pak jej vložte do prázdného dřezu a nechte na něj pomalu stékat studenou vodu. Dbejte, aby voda stékala pouze na nerezové části víka. Voda se v žádném případě nesmí dostat na plastové části a zejména na bezpečnostní prvky! Voda musí odtékat – hrnec do vody neponořujte! Po zasunutí bezpečnostního ventilu můžete hrnec otevřít.





3. Tlak můžete snížit také pomocí regulátoru tlaku, který nastavte nejprve do polohy 1, nechte páru unikat. Jakmile se sníží množství páry, otočte regulátor do polohy pro vypouštění páry a vypusťte všechnu páru ven. Po snížení tlaku se zasune bezpečnostní ventil a hrnce lze bezpečně otevřít.

Upozornění a doporučení

- Pokud z tlakového hrnce na počátku vaření uniká velké množství páry, zkontrolujte:
 1. je-li víko správně nasazeno
 2. není-li regulátor tlaku nastaven v poloze pro vypouštění páry
 3. nepoškozenost silikonového těsnění
 4. správné usazení silikonového těsnění ve víku.
- Pokud z regulátoru tlaku neuniká žádná pára, zkontrolujte, zda není nastaven v mezipoloze mezi nízkým a vysokým tlakem. Regulátor tlaku musí být nastaven v jedné z poloh pro nízký nebo vysoký tlak.
- Využívejte termoakumulačních vlastností dna hrnce. Vypínejte sporák ještě před ukončením vaření. Akumulovaná tepelná energie je předávána do hrnce i po vypnutí sporáku.
- Tlakové hrnce bez tlakového víka lze použít i jako klasické hrnce.
- Pokud v hrnci není žádný tlak a bezpečnostní ventil se nevyšunul, zkontrolujte správné usazení a uzavření víka, neporušenost a správné usazení těsnění a nastavení regulátoru tlaku (je-li v poloze 1 nebo 2).
- Když pára uniká z pod víka/okolo těsnění víka, zkontrolujte neporušenost těsnění, jeho správné usazení, není-li víko nebo hrnec deformovaný a průchodnost obou ventilů.
- Je-li bezpečnostní ventil vysunutý, ale z regulátoru tlaku neuniká žádná pára, pak hrnec odstavte a vložte pod tekoucí vodu, viz Ukončení vaření a vypouštění páry. Když tlak úplně poklesne, zkontrolujte průchodnost bezpečnostního a pracovního ventilu.

ÚDRŽBA

Po každém použití hrnec umyjte v horké vodě se saponátem, opláchněte a dobře vysušte. Objeví-li se uvnitř hrnce barevné nebo duhové skvrny, odstraňte je octem nebo citrónovou šťávou. Tyto skvrny neovlivňují kvalitu nádobí a nejsou vadou výrobku. Stejně vyčistíte i případné bíle usazeniny vodního kamene. Při přehřátí hrnce se můžou na povrchu objevit fialové až hnědé skvrny. Tyto skvrny nejdou odstranit a nejsou vadou výrobku. Abyste jim předešli, řiďte se pokyny uvedenými v kapitole Zdroje ohřevu.

Nenechávejte na hrnce nikdy dlouhodobě působit saponáty. Uvnitř nádoby neskladujte zbytky pokrmů.

Víko tlakového hrnce nikdy nemyjte v myčce nádobí! Víko myjte pouze pod tekoucí vodou! Zároveň zkontrolujte a propláchněte bezpečnostní prvky, viz Před každým použitím. Po umytí nechte víko dobře vyschnout.

Hrnce nikdy neskladujte s nasazeným tlakovým víkem.

Silikonové těsnění po každém použití vyjměte z víka, umyjte a osušte. Doporučujeme jej lehce potříť potravinářským olejem. Poté jej vložte zpět do víka. Pokud je těsnění poškozené, ztrácí pružnost apod. je potřeba jej okamžitě vyměnit. Zároveň doporučujeme těsnění pravidelně měnit každý rok. Používejte pouze originální náhradní díly!

Skleněné víko a napařovací vložku myjte po každém použití v horké vodě se saponátem, opláchněte a dobře vysušte.

Skleněné víko, napařovací vložku a nádobu tlakového hrnce lze mýt i v myčce nádobí.

Tabulka č. 1 – Orientační časy pro vaření v tlakovém hrnci

Vysoký tlak		Nízký tlak	
Hovězí maso	20-30 min	Ryby	8 min
Vepřové maso	25-35 min	Brambory krájené	6-9 min
Telecí maso	15-25 min	Brambory ve slupce	10-15 min
Drůbeží maso	15-20 min	Masové vývary	25-35 min
Zvěřina	15-25 min	Namočený hrách	10-15 min
		Namočené fazole	25-30 min
		Rýže	7-10 min
		Květák	10-12 min

Časy jsou měřeny od okamžiku, kdy z pracovního ventilu začne unikat pára a jsou pouze orientační. Skutečný čas vaření je závislý na druhu potraviny, množství, kvalitě, výchozí teplotě, typu sporáku apod. Přesnější časy lze stanovit na základě vlastních zkušeností.





ZÁRUČNÍ PROHLÁŠENÍ

Děkujeme Vám za důvěru v tento výrobek. Věříme, že s ním budete maximálně spokojeni. Dovolujeme si Vás upozornit na několik skutečností:

- Při vybírání přístroje pečlivě zvažte, jaké funkce od přístroje požadujete. Pokud Vám nebude výrobek v budoucnu vyhovovat, není tato skutečnost důvodem k reklamaci.
- Před prvním použitím si pozorně přečtete příložený návod a důsledně se jím řiďte.
- Výrobek je určený pouze pro domácí použití. Pro profesionální použití jsou určeny výrobky specializovaných výrobců.
- Všechny doklady o koupi a o případných opravách Vašeho výrobku doporučujeme uschovat po dobu 3 let pro poskytnutí maximálně kvalitního záručního a pozáručního servisu.

Na tento výrobek poskytujeme záruku na bezchybnou funkci po dobu 24 měsíců od data zakoupení výrobku spotřebitelem. Záruka se vztahuje na závady způsobené chybou výroby nebo vadou materiálu.

Záruka lze uplatňovat u organizace, u které byl výrobek zakoupen. Záruka je neplatná, jestliže je závada způsobena mechanickým poškozením (např. při přepravě), nesprávným používáním nebo používáním v rozporu s návodem k obsluze, neodvratnou událostí (např. živelná pohroma) a také v případě úprav nebo oprav provedených osobami, jež k tomuto zákroku nemají oprávnění. Výrobky jsou určeny pro použití v domácnosti. Při použití jiným způsobem nemůže být záruka uplatněna.

V případě poruchy se obraťte na prodejce, u kterého jste výrobek zakoupili, nebo na celostátního nositele servisu, firmu Inter-servis Liberec s r.o. Při reklamaci doporučujeme doložit doklad o koupi výrobku.

V případě nerespektování těchto zásad nemůžeme uznat případnou reklamaci.

Servis: Interservis Liberec s r.o., 28.října 41, 460 07 Liberec 7, www.inter-servis.cz, tel.: 482771547







NÁVOD

Tlakové hrnce Professor DSB2257, DSB2206



* Obrázok sady DSB2257



*Tento návod na obsluhu je súčasťou výrobku. Obsahuje dôležité informácie a bezpečnostné inštrukcie!
Pozorne si tento návod prečítajte a ponechajte si ho pre prípadné neskoršie použitie.
Ak výrobok odovzdáte iným osobám, odovzdajte spolu s ním aj tento návod!*

Dovozca: Zásobování a.s., Chloumecká 3376, 276 01 Mělník, Česká republika





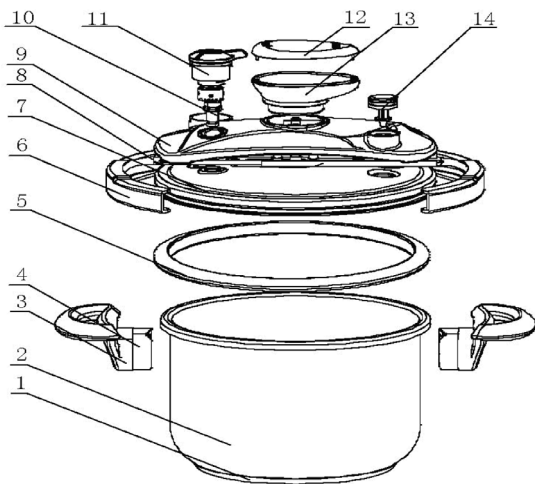

POPIS TLAKOVÉHO HRNCA



1. Sendvičové dno
2. Nádoba tlakového hrnca (DSB2257 – 5l+7l; DSB2206 – 6l)
3. Rukoväť
4. Žiaruvzdorná časť rukoväte
5. Tesnenie
6. Zvierky uzatvárajúci tlakový hrniec
7. Tlakové veko
8. Uchytenie zvierky
9. Panel
10. Bezpečnostná poistka/ventil
11. Pracovný ventil / Regulátor tlaku
12. Kryt rukoväti veka
13. Rukoväť veka
14. Indikátor tlaku
15. Náhradné tesnenie (nie je vyobrazené)
16. Sklenené veko (nie je vyobrazené)
17. Nerezová naparovacia vložka (nie je vyobrazená; iba u DSB2257)

REGULÁTOR TLAKU

- Nízky tlak 1
- Vysoký tlak 2
- Vypúšťanie pary 
- Vybratie regulátora 



Vybratie regulátora - Otočte regulátorom do polohy pre vypúšťanie pary, nadvihnite ho a otočte ďalej do polohy pre vybratie.

Vloženie regulátora - Regulátor položte na ventil v polohe pre vybratie. Ľahko ním pootočte do polohy pre vypúšťanie pary - regulátor sa nadvihne, podržte ho nadvihnutý a otáčajte ďalej do polohy 1. Ozve sa slabé cvaknutie.

DÔLEŽITÉ BEZPEČNOSTNÉ INŠTRUKCIE



Tento návod na obsluhu je súčasťou výrobku. Obsahuje dôležité informácie a bezpečnostné inštrukcie! Pozorne si tento návod prečítajte a ponechajte si ho pre prípadné neskoršie použitie. Ak výrobok odovzdáte iným osobám, odovzdajte spolu s ním aj tento návod!

DODRŽUJTE TIETO INŠTRUKCIE!

Udržujte deti a osoby nespôsobilé na obsluhu tlakových hrncov z dosahu hrnca, v ktorom sa varí.

Tlakový hrniec nenechávajte počas varenia bez dozoru.

Nevkladajte tlakový hrniec do vyhriatej rúry.

S tlakovým hrncom, ktorý je pod tlakom, manipulujte s maximálnou opatrnosťou!

Nedotýkajte sa horúcich povrchov. K manipulácii používajte rukoväte. Ak je to nevyhnutné, používajte kuchárske chňapky / rukavice.

Nepoužívajte tlakový hrniec na iné účely, než na ktoré je určený.

Tlakový hrniec varí pod tlakom. Jeho nesprávne používanie môže spôsobiť oparenie. Uistite sa, že pred ohrievaním je tlakový hrniec riadne uzavretý, pozri Pokyny na používanie.

Nikdy neotvárajte tlakový hrniec silou. Neotvárajte tlakový hrniec, bez toho aby ste sa uistili, že jeho vnútorný tlak úplne poklesol, pozri Pokyny na používanie.

Nikdy neotvárajte tlakový hrniec silou. Neotvárajte tlakový hrniec, bez toho aby ste sa uistili, že jeho vnútorný tlak úplne poklesol, pozri





Pokyny na používanie.

Nikdy nepoužívajte tlakový hrniec bez vody. Mohlo by dôjsť k vážnemu poškodeniu.

Nenaplnňajte (potraviny + tekutina) tlakový hrniec nad 2 / 3 jeho objemu (MAX).

Pri varení potravín, ktoré sa pri varení rozťahujú, ako je napr. ryža alebo dehydrovaná zelenina, neplňte (potraviny + tekutina) tlakový hrniec nad 1 / 2 jeho objemu.

Tlakový hrniec musí byť pri varení naplnený aspoň minimálnym množstvom vody (1 / 4 l) alebo inej tekutiny, ktorá umožňuje vyparovanie. Celková minimálna naplnenosť (potraviny + tekutina) je 1 / 3 objemu hrnca (MIN).

Používajte vhodné zdroje ohrevu, pozri Technické parametre.

Po uvarení mäsa s kožou (napr. hovädzí jazyk), ktoré môže získať na objeme, neprepichujte mäso, ak je koža napučaná - nebezpečenstvo oparenia! Mäso neporcujte, kým sa koža nevráti do pôvodného stavu - nebezpečenstvo oparenia!

Pri varení cestovín jemne zatrasťe tlakovým hrncom predtým, než ho otvoríte, aby ste sa vyhlí vymršteniu potraviny.

Pred každým použitím skontrolujte ventily, či nie sú upchaté, či je pracovný ventil funkčný a tryska je voľne priechodná, pozri Pred použitím. Nikdy nepoužívajte tlakový hrniec na smaženie pod tlakom.

Nezasahujte do bezpečnostného systému hrnca nad rámec inštrukcií. Manipulácia a údržba bezpečnostného systému hrnce smie byť vykonávaná len podľa pokynov v tomto návode. Akékoľvek zásahy nad rámec pokynov uvedených v návode smie vykonať iba autorizovaný servis.

Používajte len originálne náhradné diely od výrobcu / dovozcu. Používajte vždy nádobu a veko od rovnakého výrobcu / dovozcu, ktoré je označené ako kompatibilné.

Používané zdroje tepla by mali mať priemer rovnaký alebo menší, než je priemer dna hrnca.

Pri prehriatí sa nerezový povrch môže zafarbiť dočierna. Tento jav nie je chybou a nie je dôvodom na reklamáciu.

Pri vypúšťaní pary buďte opatrní! Nevystavujte pare žiadnu časť Vášho tela ani osôb v blízkosti hrnca!

Tlakový hrniec, ktorý je pod tlakom, nikdy neponárajte celý do vody neotvárajte ho násilím.

TECHNICKÉ PARAMETRE

Modelové označenie	Vnútorý priemer	Objem	Pracovný tlak (bar/kPa)		Bezpečnostný tlak (bar/kPa)	Bezpečnostný tlak, pri ktorom dôjde k vytlačeniu tesnenia – najvyšší tlak PS (bar/kPa)
			1	2		
DSB2257 – 5l	22 cm	5 l	0,6/60	1,0/100	1,3-1,7/130-170	3,0/300
DSB2257-7l	22 cm	7 l	0,6/60	1,0/100	1,3-1,7/130-170	3,0/300
DSB2206	22 cm	6 l	0,6/60	1,0/100	1,3-1,7/130-170	3,0/300

Mesiac / rok výroby: 04/2014

Materiál

Tlakové hrnce Professor a ich veka sú vyrobené z kvalitnej nerezovej ocele 18 / 8 (304) o sile 1,0 - 1,2 mm. Dno hrncov je zosilnené (4,3 - 4,7 mm) a tvorené tromi vrstvami pre lepší prenos tepla.

Vyhľadanie o zhode

Na tlakové hrnce Professor bolo vydané Vyhlásenie o zhode podľa Smernice pre tlakové zariadenia 97/23/EC, ktoré je k dispozícii v sídle dovozcu. Výrobok spĺňa požiadavky Smernice 97/23/EC a normy EN 12778:2005-09.

Materiálové zloženie výrobku vyhovuje pre dané použitie požiadavkám Nariadenia Európskeho parlamentu a Rady (ES) č. 1935/2004, v znení nasledujúcich predpisov, o materiáloch a predmetoch určených pre styk s potravinami.

Bezpečnostný systém

Tlakový hrniec Professor je vybavený niekoľkými bezpečnostnými poistkami. **Pred každým použitím je nutné skontrolovať všetky prvky bezpečnostného systému, vid' Pred použitím.**

- Systém otvárania / zatvárania hrnca** zabráni nechcenému otvoreniu hrnca.
- Ak dosiahne tlak v hrnci 4 kPa, nadvihne sa červený **bezpečnostný ventil**, ktorý automaticky uzamkne tlakový hrniec. Až keď tlak v hrnci klesne na minimum (pod 4 kPa) a bezpečnostný ventil sa opäť schová, hrniec je možné otvoriť. Bezpečnostný ventil funguje aj ako poistka pri zanesení pracovného ventilu. **Ak prestane para unikať z pracovného ventilu a začne unikať z bezpečnostného ventilu, hrniec ihneď odstavte!**
- Pracovný ventil / Regulátor tlaku** reguluje nízky a vysoký tlak podľa nastavenia. Pribežne počas varenia vypúšťa prebytočnú paru a po ukončení varenia vypúšťa z hrnca všetku zvyšnú paru.





4. Pri súčasnom zanesení / nefunkčnosti pracovného aj bezpečnostného ventilu tlak v hrnci vytlačí tesnenie **otvorom v leme veka**, čím dôjde k okamžitému zníženiu tlaku a úniku pary. Ak dôjde k vytlačeniu tesnenia otvorom v leme veka, hrniec sami neopravujte, ale obráťte sa na servis / predajcu! **Počas varenia postavte hrniec tak, aby otvor v leme veka nesmeroval na osoby v blízkosti hrnca!**
5. **Indikátor tlaku** – vizuálna kontrola tlaku vo vnútri hrnca.

Zdroje ohrevu

Tlakové hrnce Professor sú vhodné pre všetky zdroje ohrevu, resp. typy sporákov / varných dosiek:



- plyn



- električka



- sklokeramika



- indukcia

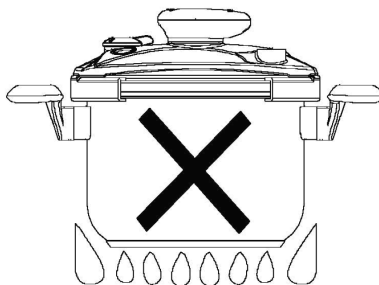
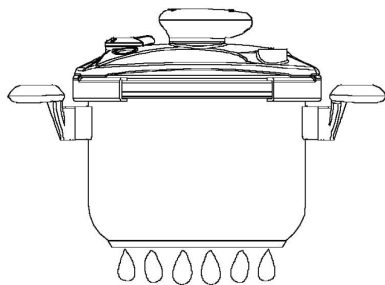

Používané zdroje tepla by mali mať priemer rovnaký alebo menší, než je priemer dna hrnca, inak dochádza k úniku tepla a poškodeniu hrnca.

PRED POUŽITÍM

Pred prvým použitím

Pozorne si prečítajte tento návod!

Skontrolujte, či je balenie kompletne, pozri Popis tlakového hrnca. Obalový materiál, najmä plastové vrecká, udržiajte mimo dosahu detí - nebezpečenstvo udusenia! Po vybalení hrnca, zlikvidujte obalový materiál vhodným spôsobom!

Tlakový hrniec a všetky jeho časti umyte teplou vodou s prídavkom saponátu. Poriadne ich opláchnite a vysušte, viď Údržba.

Pred každým použitím

Pred každým použitím skontrolujte všetky prvky bezpečnostného systému hrnca, najmä **priechodnosť pracovného a bezpečnostného ventilu a nepoškodenosť tesnenia**.

- Pracovný ventil / Regulátor tlaku - Regulátorom tlaku otočte do polohy pre vypúšťanie pary, jemne ho nadvihnite a pokračujte otáčaním do polohy \emptyset . Vyberte ho. Potom skontrolujte priechodnosť pracovného ventilu. Ak je zanesený, musíte ho pred použitím uvoľniť / vyčistiť napr. zubným špáradlom. Nikdy nenastavujte regulátor tlaku do polohy pre vybratie, kým je v hrnci tlak. Regulátor tlaku opláchnite pod tečúcou vodou. Nakoniec regulátor tlaku opäť nasadíte na pracovný ventil, pričom postupujte obrátene ako v prípade jeho vybratia. **BEZPEČNOSTNÉ UPOZORNENIE:** Poloha \emptyset pre vybratie je dosiahnuteľná len pri ľahkom nadvihnutí a súčasnom otočení regulátora tlaku.
- Bezpečnostný ventil - zatlačte na stred bezpečnostného ventilu naspodku veka a skontrolujte, či ventil pruží a voľne sa pohybuje vo veku.
- Indikátor tlaku - skontrolujte, či sa indikátor môže voľne pohybovať a pružne vracáť do pôvodnej polohy.





POKYNY NA POUŽÍVANIE

Otváranie a zatváranie tlakového hrnca

Polohu rúkaväte v otvorenom stave znázorňuje obrázok 1. Docielite jej pootočením rúkaväte v protismere hodinových ručičiek / v smere šípky OPEN. Pri zatváraní hrnca dbajte na to, aby veko / tesnenie dobre zapadlo na hrniec - zľahka ho prítlačte. Poté pootočte rúkaväte v smere hodinových ručičiek / v smere šípky CLOSE, čím dôjde k zovretiu zvierok a uzatvoreniu hrnca (obr.2).

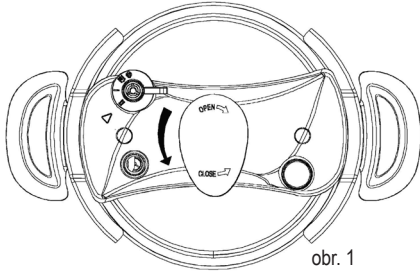

obr. 1

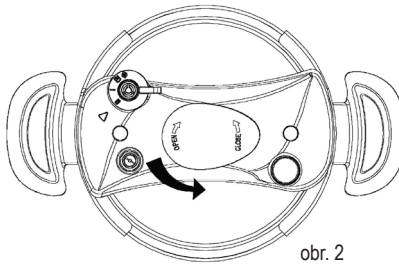

obr. 2

Plnenie hrnca

Hrniec nikdy nenapĺňajte nad 2 / 3 jeho objemu (značka MAX vnútri nádoby) a pod 1 / 3 jeho objemu (značka MIN). V tlakovom hrnci nevarate bez použitia vody alebo inej tekutiny. Minimálne množstvo vody je 250 ml. Po naplnení hrnca ho zatvorte. Pri zatváraní veko prítlačte k hrncu, aby silikónové tesnenie správne doľahlo na okraj hrnca.

Voľba pracovného tlaku

- Nízky alebo vysoký tlak zvolte pred začatím varenia nastavením regulátora tlaku do príslušnej polohy tak, aby poloha vyznačená na paneli smerovala k značke na regulátore.
Poloha 1 - nízky tlak - Varenie pri nízkom tlaku je vhodné pre šetrnú úpravu pokrmov.
Poloha 2 - vysoký tlak - Varenie pri vysokom tlaku je rýchlejšie a prebieha pri vyššej teplote.
- V tabuľke č 1. sú uvedené odporúčané voľby tlaku a doby prípravy rôznych potravín.

POZOR! Regulátor tlaku pri varení nastavte do jednej z polôh pre voľbu tlaku a nikdy ho nenechávajte v medzipoľohe! Do polohy pre vypúšťanie pary je možné regulátor nastaviť až po sňatí hrnca zo sporáka! Poloha pre vybratie Ø je určená len pre kontrolu funkčnosti pred začatím varenia.

Varenie

Správne naplnený a uzavretý hrniec so zvoleným tlakom postavte na sporák / varnú dosku a zdroj ohrevu zapnite na najvyšší stupeň. Po krátkej chvíli sa nadvihne červený bezpečnostný ventil - to znamená, že v hrnci je už minimálny tlak a tlakový hrniec nemožno otvoriť. Predtým môže z bezpečnostného ventilu unikáť para - trvá to ale len niekoľko minút, kým tlak dosiahne minimálne hodnoty. O chvíľu sa nadvihne aj indikátor tlaku a objaví sa biely prúžok, ktorý značí, že varenie prebieha v poriadku a v hrnci je požadovaný tlak. Keď začne unikáť para z regulátora tlaku, znížte zdroj ohrevu tak, aby z regulátora tlaku unikalo len malé množstvo pary. Od tohto okamihu začnite sledovať potrebný čas na prípravu pokrmu.

Počas varenia neodporúčame meniť nastavenie tlaku!

Neustále sledujte páru vychádzajúcu z regulátora tlaku a indikátor tlaku. Ak je množstvo pary veľké a regulátor „poskakuje“, alebo sa na indikátore objaví červený prúžok, okamžite znížte výkon zdroja ohrevu, alebo hrniec odstavte! Červený prúžok indikuje príliš veľký tlak vnútri hrnca!

Ukončenie varenia a vypúšťanie pary

Vypúšťanie pary vykonávajte vždy až po odstavení hrnca zo sporáka / varnej dosky!

Po uplynutí potrebnej doby, vypnite zdroj ohrevu a snímte z neho hrniec - aj v prípade, že je sporák / varná doska vypnutá. Hrniec nechajte chvíľu odstavený, aby teplota aj tlak poklesli.

Pre úplné vypustenie pary a zníženie teploty a tlaku zvolte jeden z postupov:

- Nechajte hrniec odstavený a počkajte tak dlho, než tlak aj teplota samovoľne poklesnú, bezpečnostný ventil sa zasunie a umožní otvorenie hrnca.
- Ak potrebujete hrniec rýchlo ochladiť a otvoriť, potom ho vložte do prázdneho drezu a nechajte na neho pomaly stekať studenú vodu. Dbajte, aby voda stekala len na nerezové časti veka. Voda sa v žiadnom prípade nesmie dostať na plastové časti a najmä na bezpečnostné prvky! Voda musí odtekať - hrniec do vody neponárajte! Po zasunutí bezpečnostného ventilu môžete hrniec otvoriť.





3. Tlak môžete znížiť aj pomocou regulátora tlaku, ktorý nastavíte najprv do polohy 1, nechajte paru unikať. Ak sa zníži množstvo pary, otočte regulátor do polohy pre vypúšťanie pary a vypustíte všetku paru von. Po znížení tlaku sa zasunie bezpečnostný ventil a hrnce možno bezpečne otvoriť.

Upozornenia a odporúčania

- Ak z tlakového hrnca na začiatku varenia uniká veľké množstvo pary, skontrolujte:
 1. či je veko správne nasadené
 2. či nie je regulátor tlaku nastavený v polohe pre vypúšťanie pary
 3. nepoškodenosť silikónového tesnenia
 4. správne usadenie silikónového tesnenia vo veku.
- Ak z regulátora tlaku neuniká žiadna para, skontrolujte, či nie je nastavený v medzipolohe medzi nízkym a vysokým tlakom. Regulátor tlaku musí byť nastavený v jednej z polôh pre nízky alebo vysoký tlak.
- Využívajte termoakumulačných vlastností dna hrnca. Vypínajte sporák ešte pred ukončením varenia. Akumulovaná tepelná energia je odovzdávaná do hrnca aj po vypnutí sporáku.
- Tlakové hrnce bez tlakového veka je možné použiť aj ako klasické hrnce.
- Ak v hrnci nie je žiadny tlak a bezpečnostný ventil sa nevyšunul, skontrolujte správne usadenie a uzavretie veka, neporušenosť a správne usadenie tesnenia a nastavenie regulátora tlaku (ak je v polohe 1 alebo 2).
- Keď para uniká z pod veka / okolo tesnenia veka, skontrolujte neporušenosť tesnenia, jeho správne usadenie, ak nie je veko alebo hrniec deformovaný a priechodnosť oboch ventilov.
- Ak je bezpečnostný ventil vysunutý, ale z regulátora tlaku neuniká žiadna para, potom hrniec odstavte a vložte pod tečúcu vodu, viď Ukončenie varenia a vypúšťanie pary. Keď tlak úplne poklesne, skontrolujte priechodnosť bezpečnostného a pracovného ventilu.

ÚDRŽBA

Po každom použití hrniec umyte v horúcej vode so saponátom, opláchnite a dobre vysušte. Ak sa objaví vo vnútri hrnca farebné alebo dúhové škvrny, odstráňte ich octom alebo citrónovou šťavou. Tieto škvrny neovplyvňujú kvalitu riadu a nie sú chybou výrobu. Rovnako vyčistíte aj prípadné biele usadeniny vodného kameňa. Pri prehriatí hrnca sa môžu na povrchu objaviť fialové až hnedé škvrny. Tieto škvrny nejdú odstrániť a nie sú chybou výrobu. Aby ste im predišli, riadte sa pokynmi uvedenými v kapitole Zdroje ohrevu.

Nenechávajte na hrnce nikdy dlhodobo pôsobiť saponáty. Vnútri nádoby neskladujte zvyšky pokrmov.

Veko tlakového hrnca nikdy neumývajte v umývačke riadu! Veko umývajte len pod tečúcou vodou! Zároveň skontrolujte a prepláchnite bezpečnostné prvky, pozri Pred každým použitím. Po umytí nechajte veko dobre vyschnúť.

Hrniec nikdy neskladujte s nasadeným tlakovým vekom.

Silikónové tesnenie po každom použití vyberte z veka, umyte a osušte. Odporúčame ho ľahko potrieť potravinárskym olejom. Potom ho vložte späť do veka. Ak je tesnenie poškodené, stráca pružnosť, je potreba ho okamžite vymeniť. Zároveň odporúčame tesnenie pravidelne meniť každý rok. Používajte len originálne náhradné diely!

Sklenené veko a napařovací vložku umývajte po každom použití v horúcej vode so saponátom, opláchnite a dobre vysušte.

Sklenené veko, napařovací vložku a nádobu tlakového hrnca je možné myť v umývačke riadu.

Tabuľka č. 1 - Orientačné časy pre varenie v tlakovom hrnci

Vysoký tlak		Nízky tlak	
Hovädzie mäso	20-30 min	Ryby	8 min
Bravčové mäso	25-35 min	Zemiaky krájané	6-9 min
Teľacie mäso	15-25 min	Zemiaky v šupke	10-15 min
Hydinové mäso	15-20 min	Mäsové vývary	25-35 min
Zverina	15-25 min	Namočený hrach	10-15 min
		Namočené fazuľa	25-30 min
		Ryža	7-10 min
		Karfiol	10-12 min

Časy sú merané od okamihu, kedy z pracovného ventilu začne unikať para a sú iba orientačné. Skutočný čas varenia je závislý od druhu potraviny, množstva, kvalite, predvolenej teploty, typu sporáku apod. Presnejšie časy možno stanoviť na základe vlastných skúseností.







Vyhlasenie o záruke

Ďakujeme Vám za dôveru v tento výrobok. Veríme, že s ním budete maximálne spokojní. Ak ste sa rozhodli zakúpiť si niektorý výrobok z oblasti drobných spotrebičov, starostlivosti o telo alebo spotrebnej elektroniky, dovoľujeme si Vás upozorniť na niekoľko skutočností.

- Pri výbere prístroja starostlivo zvážte, aké funkcie od prístroja požadujete. Ak Vám nebude výrobok v budúcnosti vyhovovať, nie je táto skutočnosť dôvodom na reklamáciu.
- Pred prvým použitím si pozorne prečítajte priložený návod a dôsledne ho dodržiavajte.
- Všetky výrobky slúžia na použitie v domácnosti. Pre profesionálne použitie sú určené výrobky špecializovaných výrobcov.
- Všetky doklady o zakúpení a o prípadných opravách Vášho výrobku odporúčame uschovať po dobu 3 rokov pre poskytnutie maximálne kvalitného záručného a pozáručného servisu.

Na tento domáci spotrebič poskytujeme záruku na bezchybnú funkciu po dobu **24 mesiacov** od dátumu zakúpenia výrobku spotrebičom. Záruka sa vzťahuje na závady spôsobené chybou výroby alebo chybou materiálu.

Záruku je možné uplatňovať u organizácie, u ktorej bol výrobok zakúpený. Záruka je neplatná, ak je závada spôsobená mechanickým poškodením (napr. pri preprave), nesprávnym používaním alebo používaním v rozpore s návodom na obsluhu, neodvratnou udalosťou (napr. živelná pohroma), ak bol výrobok pripojený na iné sieťové napätie, než pre ktoré je určený, a tiež v prípade úprav alebo opráv vykonaných osobami, ktoré na tento zákrok nemajú oprávnenie. Výrobky sú určené pre použitie v domácnosti. Pri použití iným spôsobom nemôže byť záruka uplatnená.

V prípade poruchy sa obráťte na predajce, u ktorého ste výrobok kúpili, alebo na celoštátneho nositeľa servisu. Pri reklamácií odporúčame doložiť doklad o kúpi výrobku.

V prípade nerešpektovania týchto zásad nemôžeme uznať prípadnú reklamáciu.

Zodpovedný zástupca pre Slovensko: TV - AV Elektronik, s. r. o., P. O. Hviezdoslava 9
010 01 Žilina, Tel.: 415 626 061,
E-mail: greschner@tvav.sk Web: www.tvav.sk

