

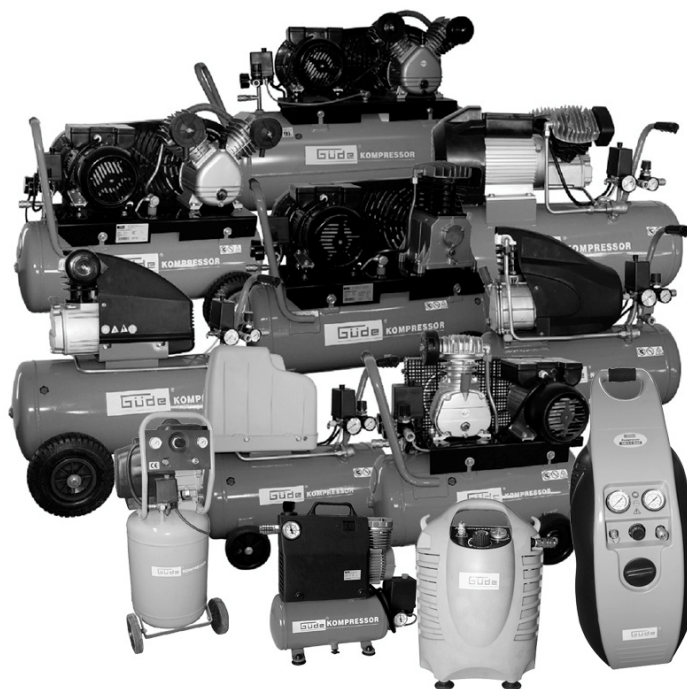

Kompresory



**#5 0003/50004/50007/50008/50015/50022/
50033/50041/50046/50048 (CH)/50053/
50054/ 00647/50057/50058 (CH)/50060/
50066/50067/71100/71105**

Güde GmbH & Co. KG
Birkichstraße 6
D-74549 Wolpertshausen

www.guede.com

Güde Scandinavia A/S
Engelsholmvej 33
DK-8900 Randers

www.guede.com

Güde CZCH, s.r.o.
Počernická 120
CZ-36005 Karlovy Vary

www.guede.com

GÜDE Slovakia s.r.o.
Podtúreň-Roveň 208
SK-033 01 Liptovský Hrádok

www.guede.com

Güde Hungary Kft.
Kossuth L. út 72
H-84020 Zirc

www.guede.com

Dříve než uvedete přístroj do provozu, přečtěte si prosím pečlivě tento návod k obsluze.

A.V. 8
Dotisky, a to i částečné, vyžadují schválení.
Technické změny vyhrazeny.
© Güde GmbH & Co. KG - 2007

Obsah

Označení	Strana
1 Přístroj	3
1.1 Objem dodávky.....	3
1.1.1 Montážní profi-kompresor „Silver“ # 50003.....	3
1.1.2 Montážní kompresor typ 225 RR-bezolejový # 50004.....	3
1.1.3 Multikompresor s 9-dílnou sadou # 50007.....	3
1.1.4 Kompresor 341/10/50 # 50013.....	4
1.1.5 Kompresor 400/10/50 C # 50015/71105.....	4
1.1.6 Kompresor 210/8/24 „Bezolejový“ # 50033 + # 50058.....	5
1.1.7 Kompresor typ 231/8/24 # 50041.....	5
1.1.8 Kompresor 225/8/24 „Bezolejový“ # 50046 + # 50048.....	5
1.1.9 Kompresor 415/10/50 CD # 50053.....	5
1.1.10 Kompresor 300/10/50 EU # 50054/00647/71100.....	6
1.1.11 Kompresor 425/10/90 CD # 50057.....	6
1.1.12 Multikompresor # 50060.....	7
1.1.13 Kompresor typ 250/10/50 V # 50066.....	7
1.1.14 Kompresor 250/8/6 Mobil # 50067.....	7
1.2 Záruka.....	8
2 Všeobecné bezpečnostní pokyny	8
2.1 Chování v případě nouze.....	10
2.2 Označení na přístroji.....	10
2.3 Použití v souladu s určením.....	11
2.3.1 Spotřeba vzduchu pneumatických přístrojů/směrnice pro použití.....	11
2.4 Zbytková nebezpečí a ochranná opatření.....	13
2.4.1 Elektrická zbytková nebezpečí.....	13
2.4.2 Tepelná zbytková nebezpečí.....	13
2.4.3 Ohrožení hlukem.....	13
2.4.4 Zanedbání ergonomických zásad.....	13
2.4.5 Likvidace.....	13
2.5 Požadavky na obsluhu.....	13
2.5.1 Kvalifikace.....	13
2.5.2 Minimální věk.....	13
2.5.3 Školení.....	14
3 Technické údaje	14
4 Přeprava a skladování	14
5 Montáž a první uvedení do provozu	15
5.1 Elektrické zapojení.....	16
5.2 Zimní provoz kompresorů.....	16
5.3 Bezpečnostní pokyny pro první uvedení do provozu.....	17
5.4 Postup.....	17
6 Obsluha	18
6.1 Napětí klínového řemene (pouze pro kompresory s řemenovým pohonem).....	18
6.2 Hrdlo pro doplňování oleje a kontrola stavu oleje (pro olejové kompresory).....	18
6.3 Motorový jistič.....	19
6.4 Přípojka vzduchu a zpětný ventil.....	19
6.5 Příslušenství.....	20
6.5.1 Montáž hadicového bubnu (lze obdržet jako příslušenství # 02876 a # 02877/ vhodné pro # 50013,50053 50057).....	20
6.6 Bezpečnostní pokyny pro obsluhu.....	20
7 Poruchy - příčiny - odstranění	21
8 Prohlídky a údržba	22
8.1 Kontrola stavu oleje a výměna oleje.....	22
8.2 Bezpečnostní pokyny pro prohlídky a údržbu.....	22
8.3 Plán prohlídek a údržby.....	23
9 Náhradní díly	23

Usilujeme o průběžné zlepšování našich produktů. Proto se mohou technické údaje a obrázky měnit!

1 Příklad

1.1 Objem dodávky

1.1.1 Montážní profi-kompresor „Silver“ # 50003

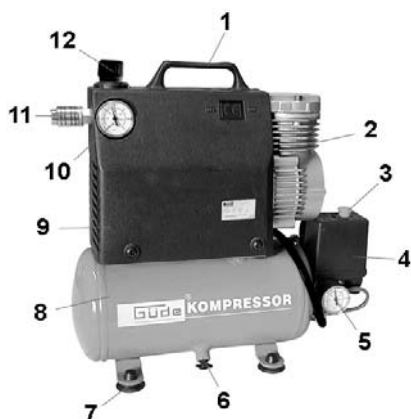

Obr. 1

Montážní kompresor

1. Držák pro přenášení
2. Kliková skříň
3. Spínač zapnuto/vypnuto
4. Tlakový spínač
5. Manometr
6. Odvodňovací ventil
7. Nožka
8. Vzdušník
9. Umělohmotné těleso
10. Manometr
11. Pneumatická přípojka
12. Redukční ventil

Bezolejový profi-kompresor. Díky své kompaktní konstrukci je kompresor vhodný téměř pro jakékoliv nasazení. Je vhodný i pro provoz s elektrocentrálou.

1.1.2 Montážní kompresor typ 225 RR-bezolejový # 50004

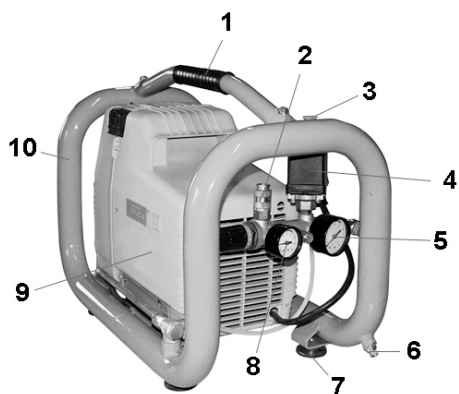

Obr. 2

Montážní kompresor

1. Držák pro přenášení
2. Pneumatická spojka
3. Spínač zapnuto/vypnuto
4. Tlakový spínač
5. Manometr
6. Odvodňovací ventil
7. Nožka
8. Vzduchový filtr
9. Umělohmotné těleso
10. Rám

Přenosný pístový kompresor s přímým pohonem. Ideální pro práce v interiérech, na stavbě atd. Zvláště vhodný pro hřebíkovačky, sponkovačky, silikonové pistole atd. vzdušník v trubkovém rámu. Kryt z PVC pro optimální přívádění chladicího vzduchu.

1.1.3 Multikompresor s 9-dílnou sadou # 50007



Obr. 3

Multikompresor

1. Držák pro přenášení
2. Manometr
3. Pneumatická přípojka
4. Spirálová hadice
5. Spínač zapnuto/vypnuto
6. Háček na zavěšení
7. Připojovací kabel
8. Nožka
9. Pneumatická sada
10. Úložné místo
11. Odvodňovací ventil
12. Redukční ventil
13. Přetlakový ventil

Kompaktní malý kompresor (bezolejový). Vybavení: pistole, adaptér, prodlužovací trubka k foukací pistoli, jehla pro plnění balónů, adaptér pro plnění nafukovacích míčků, adaptér pro plnění nafukovacích matrací a speciální ventil, 5 m spirálová hadice.

Používá se ke sponkování, hřebíkovaní, plnění balónů, nafukovacích balónků, matrací a člunů.

1.1.4 Kompressor 341/10/50 # 50013

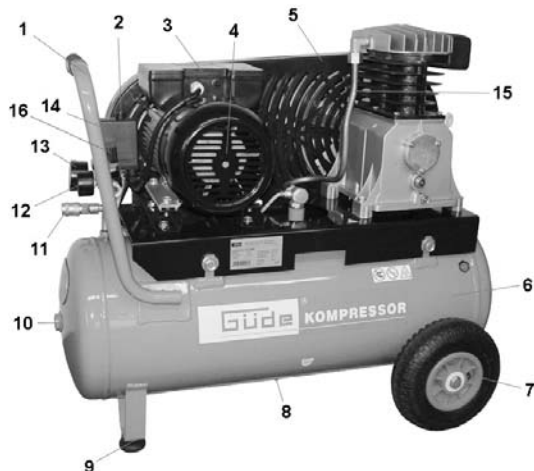

Obr. 4

Blokový 2-válcový kompresor; s řemenovým pohonem

1. Rukojeť
2. Vypínač při přetížení
3. Svorkovnice motoru
4. Elektromotor
5. Ochrana řemene
6. Vzdušník
7. Kolo
8. Odvodňovací ventil
9. Nožka
10. Šroubový uzávěr vzdušníku
11. Pneumatická spojka
12. Manometr
13. Manometr
14. Tlakový spínač
15. Tlakové potrubí
16. Redukční ventil

2-válcový kompresor s řemenovým pohonem.

1.1.5 Kompressor 400/10/50 C # 50015/71105

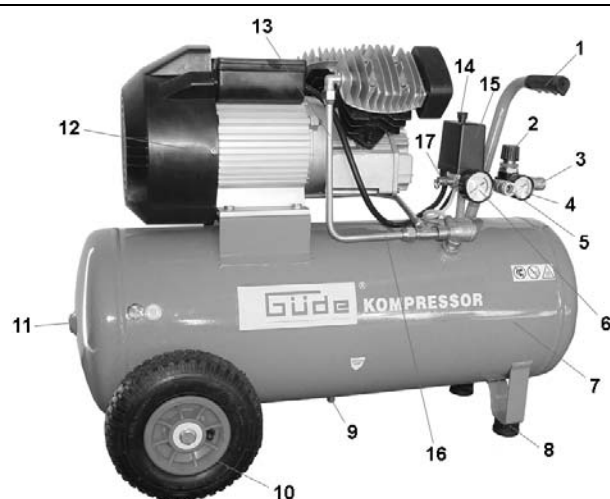

Obr. 5

Jednoválcový kompresor s přímým přírubovým spojením

1. Držák pro přenášení
2. Redukční ventil
3. Pneumatická spojka
4. Manometr
5. Pneumatická spojka
6. Manometr
7. Vzdušník
8. Nožka
9. Odvodňovací ventil
10. Kolo
11. Šroub vzdušníku
12. Elektromotor
13. Svorkovnice motoru
14. Spínač zapnuto/vypnuto
15. Tlakový spínač
16. Tlakové potrubí
17. Přetlakový ventil

1.1.6 490/10/50 400V # 50008



Abb. 5

Leistungsstarker V-Zylinder Kompressor

Výkonný kompresor s válcem ve tvaru V

1. Rukojeť
2. Přípojka
3. Patka
4. Kola
5. Vzdušník
6. Šroub vzdušníku
7. Olejový průzor
8. Vzduchový filtr
9. Kryt řemene
10. Motor
11. Zapínač/vypínač
12. Redukční ventil
13. Manometr

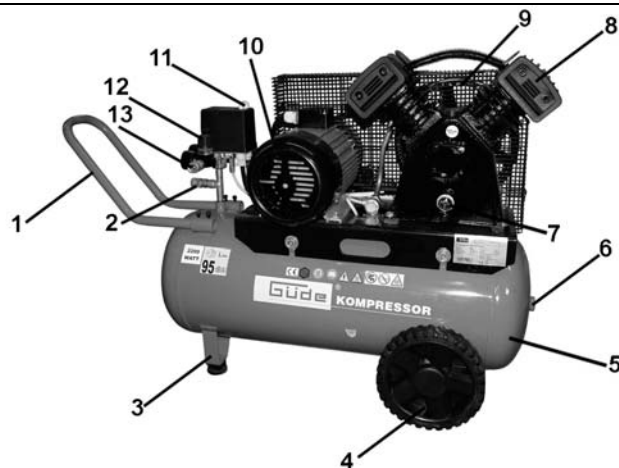
1.1.7 Kompresor 210/8/24 „Bezolejový“ # 50033 + # 50058



1.1.8 Kompresor typ 231/8/24 # 50041

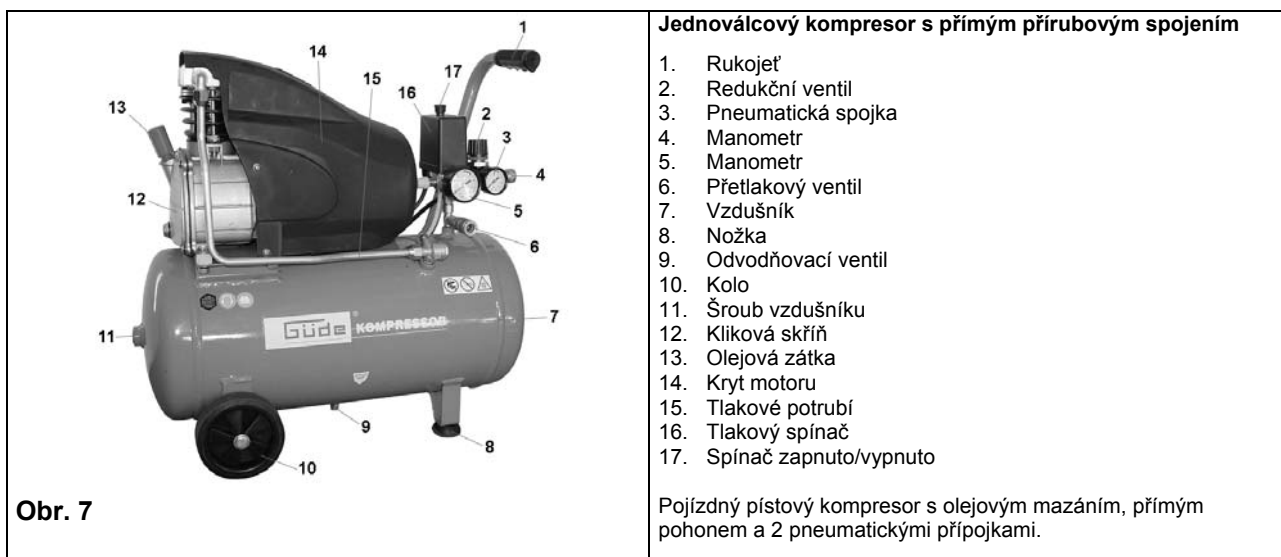

1.1.9 Kompresor 225/8/24 „Bezolejový“ # 50046 + # 50048

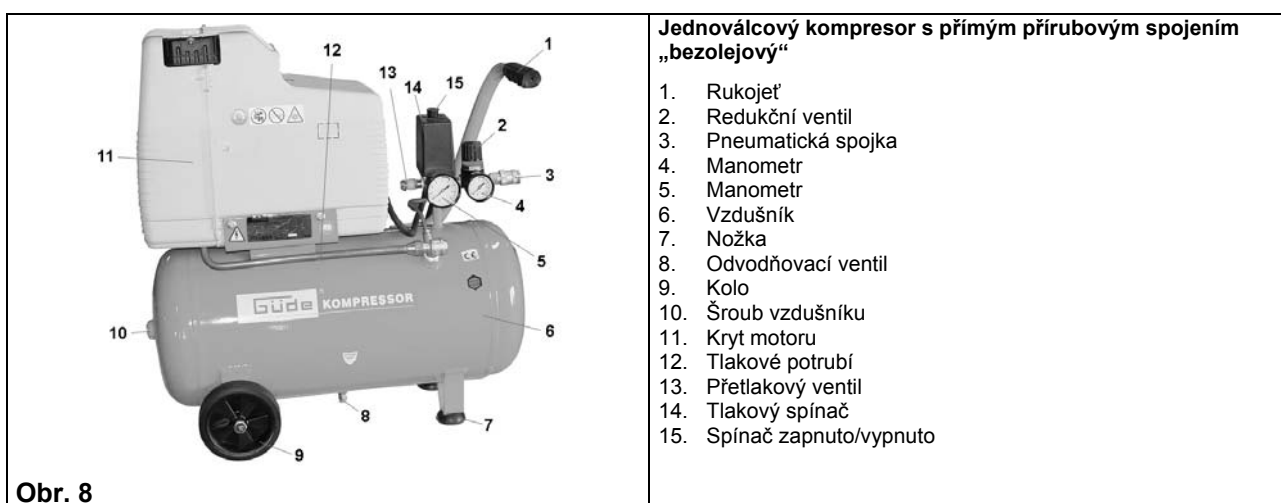

1.1.10 Kompresor 415/10/50 CD # 50053

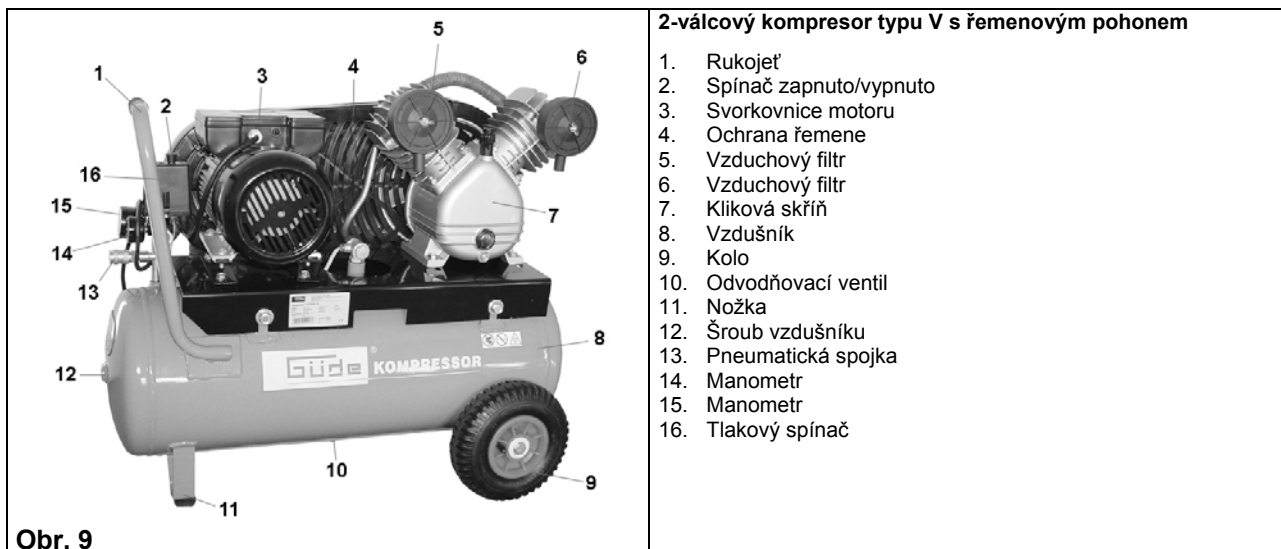

1.1.11 Kompresor 300/10/50 EU # 50054/00647/71100

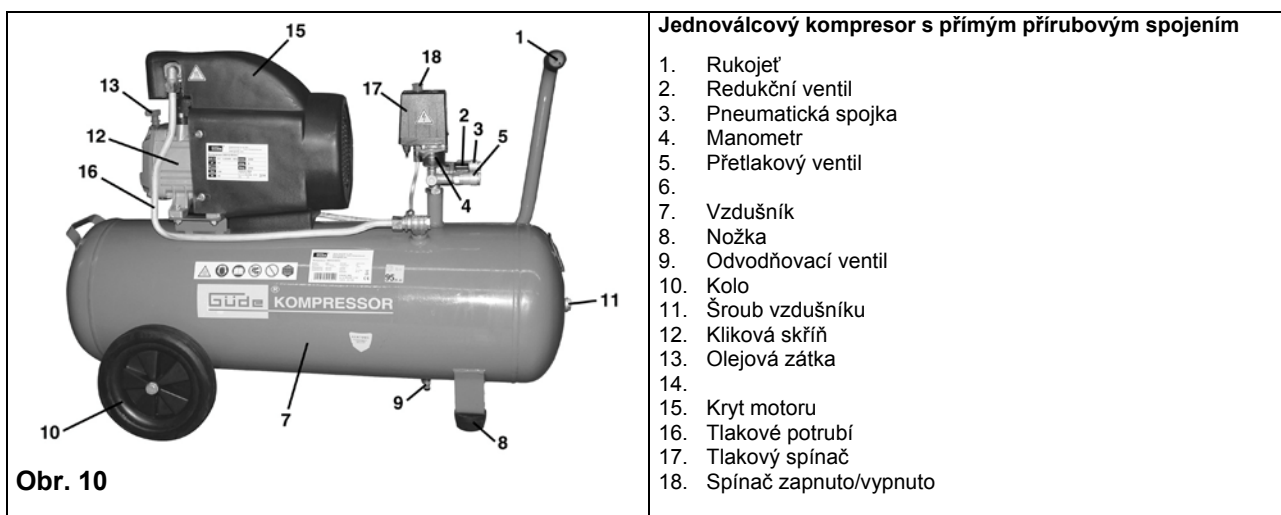

1.1.12 Kompresor 425/10/90 CD # 50057



1.1.13 Multikompressor # 50060

	<p>Multikompressor</p> <ol style="list-style-type: none"> 1. Držák pro přenášení 2. Manometr 3. Pneumatická přípojka 4. Spínač zapnuto/vypnuto 5. Háček na zavěšení 6. Připojovací kabel 7. Nožka 8. Úložné místo 9. Odvodňovací ventil 10. Redukční ventil 11. Přetlakový ventil <p>Kompaktní malý kompresor (bezolejový). Používá se ke sponkování, hřebíkování, plnění balónů, nafukovacích balónků, matrací a člunů.</p>
---	--

1.1.14 Kompresor typ 250/10/50 V # 50066

	<p>Kompaktní kompresor</p> <ol style="list-style-type: none"> 1. Držadlo na přenášení 2. Manometr 3. Pneumatická přípojka 4. Spínač zapnuto/vypnuto 5. Zpětný ventil 6. Tlakový spínač 7. Vzdušník 8. Kolo 9. Přetlakový ventil 10. Elektromotor 11. Manometr 12. Redukční ventil 13. Odvodňovací ventil <p>Ideálně se hodí pro lehké až středně těžké pneumatické práce - např. hřebíkování/sponkování, vysekávání, vrtání a vyfukování až po drobné lakýrnícké práce. Nenáročný na místo díky vertikálnímu vzdušníku.</p> <p>Vybavení (sériové): tlakový spínač, manometr, redukční ventil, pojistný ventil, odvodňovací ventil, zpětný ventil, vzduchový filtr, odlehčovací ventil.</p>
--	--

1.1.15 Kompresor 250/8/6 Mobil # 50067

	<p>Kompaktní kompresor</p> <ol style="list-style-type: none"> 1. Držadlo na přenášení 2. Manometr 3. Pneumatická přípojka 4. Redukční ventil 5. Spínač zapnuto/vypnuto 6. Přetlakový ventil 7. Kliková skříň 8. Olejová zátka 9. Olejový průzor 10. Redukční ventil 11. Vzduchový filtr 12. Držák hadice na tlakový vzduch 13. Držák připojovacího kabelu 14. Připojovací kabel 15. Kolo 16. Háček na zavěšení 17. Odvodňovací ventil <p>Oblast použití: ideální v domácnosti a pro kutily. Díky kompaktním rozměrům ušetříte při uskladnění kompresoru hodně místa.</p>
---	--

1.2 Záruka

Záruční nároky dle přiloženého záručního listu.

2 Všeobecné bezpečnostní pokyny

Návod k obsluze je třeba před prvním použitím přístroje kompletně přečíst. Pokud nastanou o zapojení a obsluze přístroje pochybnosti, obraťte se na výrobce (servisní oddělení).

ABY BYL ZARUČEN VYSOKÝ STUPEŇ BEZPEČNOSTI, DODRŽUJTE POZORNĚ NÁSLEDUJÍCÍ POKYNY:

POZOR!

UPOZORNĚNÍ: Neodborné zacházení a nedostatečná údržba těchto kompresorů mohou způsobit poranění uživatele. Abyste se těmto rizikům vyhnuli, musíte dodržovat následující instrukce! Důkladně si přečtěte všechny pokyny a dodržujte je!!

Kompresor se smí provozovat zásadně jen s přípojkami s nainstalovaným ochranným vypínačem proti chybovému proudu.

- 1 Nikdy se nedotýkejte konstrukčních prvků, které jsou v pohybu!**
Nikdy nedávejte do blízkosti pohybujících se částí kompresoru ruce, prsty nebo jiné části těla.
- 2 Kompresor nikdy nespouštějte, nejsou-li namontována ochranná zařízení.**
Kompresor nikdy nespouštějte, nejsou-li řádně namontována všechna ochranná zařízení (např. ochranné kryty, ochrana řemene, pojistný ventil); pokud je třeba pro provedení údržby či opravy tato ochranná zařízení odstranit, je nutno před opětovným uvedením kompresoru do provozu zajistit jejich zpětnou montáž..
- 3 Noste vždy ochranné brýle**
Noste vždy ochranné brýle nebo odpovídající ochranu očí a uší. Proudem tlakového vzduchu nikdy nemiřte na vlastní tělo ani na jiné osoby.
- 4 Vždy používejte ochranná zařízení proti poranění elektrickým proudem**
Kompresor nepoužívejte v blízkosti vody nebo ve vlhkém prostředí.
- 5 Odstavení kompresoru**
Kompresor vypněte a odpojte od zdroje elektrického napětí. Před opravami, revizemi, údržbou, čištěním nebo výměnou některé součásti zcela odtlakujte vzdušník.
- 6 Neúmyslné zapnutí stroje**
Kompresor nepřepravujte, je-li připojen ke zdroji elektrického napětí nebo je-li vzdušník natlakován. Před připojením kompresoru ke zdroji elektrického napětí zajistěte, aby spínač tlakového čidla byl v poloze VYPNUTO.
- 7 Řádné uložení kompresoru**
Když kompresor nepoužíváte, uložte jej na suchém místě chráněném před povětrnostními vlivy. Držte mimo dosah dětí.
- 8 Pracoviště**
Pracoviště udržujte v čistotě a nepotřebné nářadí uklízejte. Zajistěte dobré větrání pracoviště. Kompresor nepoužívejte v přítomnosti hořlavých kapalin nebo plynů – za provozu může kompresor jiskřit. Kompresor nepoužívejte v prostředí, kde jsou přítomny nátěrové barvy, benzín, chemikálie, lepidla nebo jiné hořlavé a výbušné látky.
- 9 Držte mimo dosah dětí**
Zabraňte tomu, aby se děti nebo jiné osoby dotýkaly síťového kabelu kompresoru; je třeba zajistit, aby se všechny nepovolané osoby zdržovaly v bezpečné vzdálenosti od Vašeho pracoviště.
- 10 Pracovní oděv**
Nenoste široký oděv ani šperky, neboť se mohou zachytit do pohyblivých součástí stroje. V případě potřeby noste ochranná sluchátka.
- 11 Správné používání síťového kabelu**

Síťovou zástrčku nevytahujte ze zásuvky za kabel. Síťový kabel udržujte v dostatečné vzdálenosti od zdrojů tepla, oleje a ostrých hran. Na kabel nešlapejte a dbejte, aby se nelámala.

12 Pečlivá údržba kompresoru

Dodržujte pokyny k mazání kompresoru (neplatí pro bezolejové kompresory). Síťový kabel kontrolujte v pravidelných časových intervalech. Je-li poškozený, nechte jej opravit nebo vyměnit v zákaznickém servisu. Ujistěte se, že vnější kompresoru nevykazuje žádné viditelné poškození. V opačném případě se obraťte na nejbližší zákaznický servis.

13 Prodlužovací kabely pro venkovní použití

Používáte-li kompresor venku, je dovoleno používat výhradně prodlužovací kabely určené pro venkovní použití s příslušným označením. **Pozor: je nutno použít dostatečný průřez kabelu (min. 1,5² mm); u kabelů delších než 10 m může při nepříznivých teplotách dojít k problémům při startu stroje.**

14 Pozornost

Pracujte obezřetně a rozvážně. Kompresor nepoužívejte v případě únavy. Není dovoleno kompresor používat pod vlivem alkoholu, drog nebo léků, které mohou vyvolat únavu.

15 Kontrolujte, zda součásti nejsou vadné nebo netěsné

Pokud došlo k poškození ochranných zařízení nebo jiných součástí kompresoru, je nutno jej před opětovným uvedením do provozu zkontrolovat a ujistit se, že jeho provoz bude spolehlivý. Zkontrolujte směrové seřízení pohyblivých součástí, potrubí, redukční ventil, přípojky tlakového vzduchu a všechny ostatní konstrukční prvky důležité pro normální provoz kompresoru. Všechny poškozené součásti je třeba nechat opravit nebo vyměnit v servisní dílně nebo je vyměnit podle pokynů uvedených v příručce pro obsluhu.

Kompresor nepoužívejte, je-li vadné tlakové čidlo.

16 Kompresor používejte výhradně pro práce uvedené v tomto návodu k obsluze

Kompresor je stroj, který vyrábí tlakový vzduch. Kompresor nikdy nepoužívejte pro práce, které nejsou uvedeny v tomto návodu k obsluze.

17 Správné používání kompresoru

Při provozu kompresoru dodržujte veškeré pokyny této příručky. Nedovolte, aby kompresor používaly děti nebo osoby, které se neseznámily se způsobem jeho funkce.

18 Zkontrolujte, zda jsou dotaženy všechny šrouby a kryty

Zkontrolujte, zda jsou všechny šrouby a štíty dobře upevněny. V pravidelných časových intervalech kontrolujte, zda jsou dotaženy.

19 Větrací mřížku udržujte čistou

Větrací mřížku motoru udržujte v čistotě. V pravidelných časových intervalech ji čistěte, používáte-li kompresor v silně znečištěném prostředí.

20 Kompresor provozujte pod jmenovitým napětím

Kompresor provozujte pod napětím, které je uvedeno na štítku s elektrickými údaji. Budete-li kompresor provozovat při napětí vyšším než je nominální hodnota, může dojít k přehřátí motoru.

21 Kompresor nepoužívejte, je-li vadný

Pokud kompresor při práci vydává zvláštní zvuky nebo silně vibruje či se zdá být jinak vadný, je nutno jej ihned zastavit; příčinu nechte zjistit v nejbližším zákaznickém servisu.

22 Plastové součásti nečistěte pomocí rozpouštědel

Rozpouštědla jako benzín, ředidla, motorová nafta nebo jiné látky s obsahem alkoholu mohou poškodit plastové součásti kompresoru. Proto plastové součásti nečistěte těmito látkami, ale v případě potřeby použijte mýdlový luh nebo vhodné kapaliny.

23 Používejte výhradně originální náhradní díly

Při používání náhradních dílů od jiných výrobců zanikají Vaše nároky plynoucí ze záruky. Používání cizích náhradních dílů může vést k funkčním poruchám kompresoru. Originální náhradní díly dostanete u našich smluvních prodejců.

24 Na kompresoru neprovádějte změny

Na kompresoru neprovádějte změny. Při veškerých opravách se obraťte na zákaznický servis. Nepovolená změna může mít negativní vliv na výkon kompresoru, může však také způsobit těžké úrazy, provede-li ji osoba, která nedisponuje dostatečnými technickými znalostmi.

25 Tlakové čidlo vypněte, když kompresor nepoužíváte

Když kompresor není v provozu, nastavte knoflík tlakového čidla do polohy „0“ (vypnuto), kompresor odpojte od zdroje elektrického napětí a otevřete kohout, abyste vypustili vzduch ze vzdušníku (nevypínejte vytažením síťové zástrčky).

26 Nedotýkejte se horkých součástí kompresoru

Nedotýkejte se potrubí, motoru a ostatních horkých součástí kompresoru, jinak Vám hrozí nebezpečí popálení.

27 Kompresor je dovoleno používat pouze s příslušnými kolečky resp. gumovými nožkami, v opačném případě může dojít k prasknutí svarů na vzdušniku.

2.1 Chování v případě nouze

Zaveďte úrazu odpovídající potřebnou první pomoc a vyzvěte co možná nejrychleji kvalifikovanou lékařskou pomoc.

Chraňte zraněného před dalšími úrazy a uklidněte jej.

2.2 Označení na přístroji

Vysvětlení symbolů

V tomto návodu a/nebo na přístroji jsou použity následující symboly:





Bezpečnost produktu:

					
Produkt odpovídá příslušným normám EU					



Zákazy:

					
Zákaz, všeobecný (ve spojení s jiným piktogramem))	Přístroj uveďte do provozu jen se zavřeným krytem				





Výstraha:

					
Výstraha/pozor	Výstraha před automatickým rozběhem	Výstraha před horkým povrchem	Výstraha před nebezpečným elektrickým napětím		



Příkazy:

					
Používejte ochranné brýle	Používejte sluchátka	Před použitím si přečtěte návod k obsluze			







Ochrana životního prostředí:



					
Odpad zlikvidujte odborně tak, abyste neškodili životnímu prostředí.	Obalový materiál z lepenky lze odevzdat za účelem recyklace do sběrný.	Vadné a/nebo likvidované elektrické či elektronické přístroje musí být odevzdaný do příslušných sběrů.	Zelený bod–Duales System Deutschland AG		

Obal:

					
Chraňte před vlhkem	Obal musí směřovat nahoru	Pozor - křehké			

Technické údaje:

					
Přípojka	Výkon motoru	Sací výkon	Dodané množství	Hladina akustického výkonu	Hmotnost

					
Maximální tlak	Obsah vzdušníku	Válec			

Specifické pro produkt:

					
10-letá záruka na prorezivění vzdušníku	Bezolejové modely	Pozor: pravidelně vypouštějte kondenzát	Směr otáčení	Pravidelně kontrolujte stav oleje	Konstrukční vzor přezkoušen

2.3 Použití v souladu s určením

V návodu popsané kompresory jsou zkonstruovány výhradně pro výrobu tlakového vzduchu 8 resp. 10 nebo 11 bar. Dané oblasti použití najdete v tabulce na str. 13. Kompresory nejsou vhodné pro trvalý provoz resp. neomezený průmyslový provoz. Při výběru dbejte prosím na spotřebu vzduchu pneumatických přístrojů/směrnice pro použití.

2.3.1 Spotřeba vzduchu pneumatických přístrojů/směrnice pro použití

Pro výkon kompresoru není rozhodující výkon elektromotoru, ale vyrobené množství vzduchu (skutečný výkon). **Skutečný výkon = sací výkon minus cca 35-40% výkonu..** (U každého kompresoru, bez ohledu na výrobce). Výkon kompresoru nevolte příliš malý, abyste jej nezatěžovali až po horní hranici a abyste měli k dispozici rezervu pro připojované spotřebiče. Velikost vzdušníku (obsah v litrech) nemusí být rozhodující. Ani obsah by však neměl být příliš malý, aby byla k dispozici zásoba vzduchu a kompresor mohl krátkodobě pokrýt i vyšší potřebu.

Při nedodržení ustanovení, z všeobecně platných předpisů, jakož i z tohoto návodu, nelze činit výrobce odpovědným za škody.

Druh práce	Příklad použití	Směrnice pro použití	Potřebný pracovní tlak v bar	Potřebný skutečný výkon, množství vzduchu dodávané kompresorem
Vyfukování	Očištění pracovního stolu vzduchem, vyčištění karburátoru, vyčištění strojních součástí, očištění strojů od dřevěných nebo kovových třísek	Krátkodobé použití	5 až 11	od 100 l
Stříkání barvy	Vodní barvy a řidké laky	tryska 0,5 až 1 mm	3 až 4	Drobné součásti, blatníky automobilů atd. od 120 l. Celá osobní vozidla, větší plochy od 280 l.
Stříkání barvy	Syntetická pryskyřice a nitrolaky, ředěné	tryska 1,2 až 1,5 mm	3 až 5	
Stříkání barvy	Kladívkové barvy a jiné viskózní laky	tryska min. 2 mm	3 až 5	
Stříkací pistole, mycí pistole	Rozstřikování čističů za studena, rozstřikování oleje jako antikoroziní ochrany, ochrana spodku vozidla, rozstřikování insekticidů atd.	Lze nastavit v rozmezí vodního paprsku až vodní mlhy	4 až 7	Podle doby používání: 250 l až 400 l
Sponkovačky	Sponkování dřeva, kartonů atd. sponkami do délky cca 25 mm	Pracovní tlak v závislosti na tvrdosti dřeva nebo materiálu	4 až 7	80 l až 280 l
Hřebíkovačky	Sponkování sponkami nad 25 mm a hřebíky do délky 100 mm	dtto	4 až 7	80 l až 400 l
Pneumatický superfinišer	V automobilech nebo u karoserií	Podle údajů výrobce	5 až 6	Podle doby používání: 300 l až 560 l
Huštění pneumatik	Pneumatiky od kol po osobní automobily	Čím větší je výkon kompresoru, tím rychlejší je huštění	Tlak v pneumatice	120 l až 280 l
Huštění pneumatik	Pneumatiky nákladních automobilů nebo větší	dtto	Tlak v pneumatice	280 l až 560 l
Mazací lis	Všechny vhodné práce	Podle údajů výrobce	4 až 11	od 80 l
Lis na tmely	Všechny vhodné práce	Použijte přístroj s dostatečným pracovním tlakem	8 až 15	od 60 l
Pneumatické nářadí	Malé vrtačky, tyčové brusky atd.	Podle údajů výrobce	5 až 7	od 180 l
Pneumatické nářadí	Úhlová bruska	Podle údajů výrobce	5 až 7	od 400 l
Pneumatické nářadí	Nůžky na plech, řezačka plechu atd..	Podle údajů výrobce	5 až 7	od 280 l
Lehké rázové utahovák	Pro šrouby se závitem do 10 mm	Pro krátkodobé použití stačí i menší přístroj	5 až 7	od 280 l
Těžké rázové utahovák	Pro šrouby se závitem nad 10 mm	dtto	5 až 8	od 400 l
Lehké sekáče	Sekáče na karoserie, plech a malé zednické sekáče	Podle údajů výrobce	5 až 8	od 280 l
Lámací a trhací kladiva	Těžké zednické a betonářské práce, prorážení otvorů	dtto	5 až 10	min. od 460 l
Otryskávání pistolí	Pouze rohy, malé plochy, drobné díly a profily	dtto	8 až 11	od 300 l
Otryskávání pískovcovým tryskačem	Větší plochy a časově náročnější práce	dtto	8 až 15	Podle údajů výrobce

Výše uvedené hodnoty jsou orientační, neboť se mohou u přístrojů různých výrobců lišit. U kompresorů s nižším sacím výkonem než je potřeba uvedená v tabulce, lze podmíněně provádět také práce s vyšší potřebou vzduchu. V případě snížení tlaku ve vzdušníku pod potřebný pracovní tlak je však nutno vložit odpovídající přestávku, až se vzdušník opět natlakuje. Abyste kompresor při používání nezatěžovali až nad hranici únosnosti, doporučujeme při výběru počítat s určitými výkonovými rezervami.

2.4 Zbytková nebezpečí a ochranná opatření

2.4.1 Elektrická zbytková nebezpečí

Ohrožení	Popis	Ochranné(á) opatření	Zbytkové nebezpečí
Přímý elektrický kontakt	Může dojít k úderu elektrickým proudem	Provozujte jen v elektrických sítích s ochranným vypínačem proti chybovému proudu	
Nepřímý elektrický kontakt	Může dojít k úderu elektrickým proudem	Provozujte jen v elektrických sítích s ochranným vypínačem proti chybovému proudu	

2.4.2 Tepelná zbytková nebezpečí

Ohrožení	Popis	Ochranné(á) opatření	Zbytkové nebezpečí
Popáleniny, omrzliny	Kontakt s hlavou válce a tlakovým potrubím může způsobit popálení.	Vyhnete se oběma těmto konstrukčním dílům.	

2.4.3 Ohrožení hlukem

Ohrožení	Popis	Ochranné(á) opatření	Zbytkové nebezpečí
Poškození sluchu	Delší pobyt v bezprostřední blízkosti přístroje může poškodit sluch.	Noste sluchátka.	

2.4.4 Zanedbání ergonomických zásad

Ohrožení	Popis	Ochranné(á) opatření	Zbytkové nebezpečí
Lidské chování / chybné chování	<ul style="list-style-type: none"> Proud tlakového vzduchu může způsobit vážné úrazy. Tlakový vzduch může způsobit prasknutí nádrží a pneumatik 	<ul style="list-style-type: none"> Nikdy nedržte v tělesných otvorech. Nepřekračujte max. velikost náplně. 	

2.4.5 Likvidace

Pokyny pro likvidaci vyplývají z piktogramů umístěných na přístroji resp. obalu. Popis jednotlivých významů najdete v kapitole „Označení na přístroji“.

2.5 Požadavky na obsluhu

Obsluha si musí před použitím přístroje pozorně přečíst návod k obsluze.

2.5.1 Kvalifikace

Kromě podrobného poučení odborníkem není pro používání přístroje nutná žádná speciální kvalifikace.

2.5.2 Minimální věk

Na přístroji smí pracovat jen osoby, jež dosáhly 16 let. Výjimku představuje využití mladistvých, pokud se toto děje během profesního vzdělávání za účelem dosažení dovednosti pod dohledem školitele.

2.5.3 Školení

Používání přístroje vyžaduje pouze odpovídající poučení odborníkem resp. návodem k obsluze. Speciální školení není nutné.

3 Technické údaje

	Silver	Typ 255 RR bezolejový	Multikompresor	341/10/50	400/10/50 C
Sací výkon	115 l/min.	210 l/min.	100 l/min.	305 l/min.	395 l/min.
Dodané množství	70 l/min.	125 l/min.	50 l/min.	240 l/min.	250 l/min.
Obsah vzdušníku	6 l	3 l	1,5 l	50 l	50 l
Tlak	8 bar	8 bar	8 bar	10 bar	10 bar
Hladina akust. výkonu naměřená	84 dB (A)	84 dB (A)	82 dB (A)	84 dB (A)	83 dB (A)
garantovaná	86 dB (A)	86 dB (A)	84 dB (A)	86 dB (A)	85 dB (A)
Obj. č.:	50003	50004	50007/50060	50013	50015/71105

	210/8/24 bezolejový	Typ 231/8/24	225/8/24 bezolejový	415/10/50 CD	300/10/50 EU
Sací výkon	200 l/min.	220 l/min.	215 l/min.	435 l/min.	280 l/min.
Dodané množství	120 l/min.	125 l/min.	125 l/min.	302 l/min.	194 l/min.
Obsah vzdušníku	24 l	24 l	24 l	50 l	50 l
Tlak	8 bar	8 bar	8 bar	10 bar	10 bar
Hladina akust. výkonu naměřená	84 dB (A)	84 dB (A)	84 dB (A)	81 dB (A)	87 dB (A)
garantovaná	86 dB (A)	86 dB (A)	86 dB (A)	83 dB (A)	89 dB (A)
Obj. č.:	50033/50058	50041	50046/50048	50053	50054/00647/71100

	425/10/90 CD	Typ 250/10/50 V	250/8/6 Mobil	490/10/50400 V	
Sací výkon	395 l/min.	250 l/min.	198 l/min.	490 l/min	
Dodané množství	302 l/min.	195 l/min.	120 l/min.	325 l/min	
Obsah vzdušníku	90 l	50 l	6 l	50 l	
Tlak	10 bar	10 bar	8 bar	10 bar	
Hladina akust. výkonu naměřená	82 dB (A)	98 dB (A)	94 dB (A)	95 dB(A)	
garantovaná	84 dB (A)	100 dB (A)	96 dB (A)	96 dB (A)	
Obj. č.:	50057	50066	50067	50008	

4 Přeprava a skladování

Přístroje jsou pojízdné a lze je používat prakticky všude, kde jsou potřeba. Pokud budete kompresor používat u stěny, je třeba dodržet minimální vzdálenost 30 cm, aby bylo zaručeno bezvadné chlazení.

Přístroje přepravujte zásadně postavené. Jinak dojde k úniku oleje z odvzdušňovacího otvoru klikové skříně. Při přepravě zabraňte nárazům do armatur.

5 Montáž a první uvedení do provozu



1. Sejměte přepravní pojistku olejové nádrže.



2. Použijte přiloženou olejovou měрку či zátku.

3. Olejové měrky resp. zátka

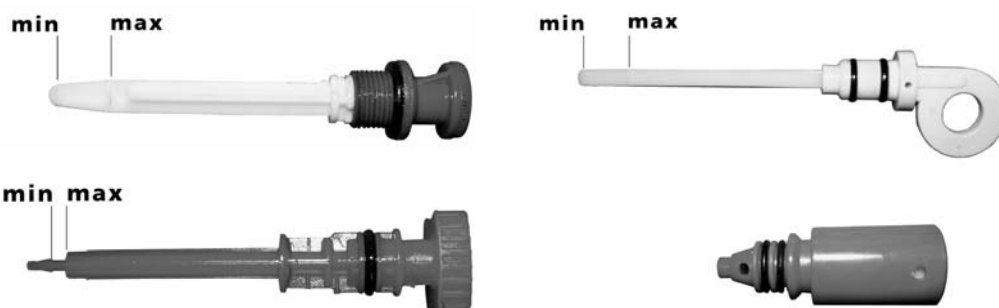

Elektrické zapojení, používejte pouze uzemněné přípojky:

- a) přístroje na 230 V se dodávají se zástrčkami s ochranným kontaktem
- b) přístroje na 400 V se dodávají bez zástrčky. **Obstarejte si zástrčku na 400 V vhodnou pro Vaši instalaci. Čtyřžilový kabel se zapojí takto:**

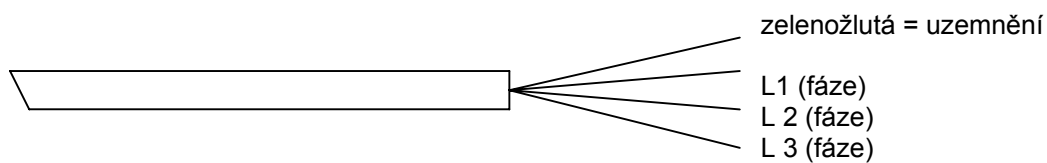

POZOR:

Po zapojení dejte pozor na směr otáčení. Správný směr otáčení je vyznačen šipkou na ochranné mřížce řemene nebo na kole ventilátoru. **Zapojení smí provést pouze odborník (elektrikář).** Za škody vzniklé chybným zapojením neručíme.

U zástrčkového zapojení kompresoru na 400 V doporučujeme montáž zařízení na výměnu fází! (montáž provede jen odborník).

Zapojte tři vodivé kabely (modrý, černý, hnědý) do L1, L2 a L3. Zemnicí kabel (žlutozelený) se svorkou připojí na ukostření. Ochranný vodič „N“ odpadá, neboť kompresor má zvláštní motorový jistič.

U přístrojů na 230 V je třeba dbát na toto:

Při použití **příliš dlouhého prodlužovacího kabelu** o příliš malém průřezu dojde k poklesu napětí, což může mít za následek **ztížený rozběh** a zvýšené zatížení motoru. Pokud je to možné, doporučujeme kabel motoru vždy zapojit přímo do zásuvky a používat delší vzduchové hadice. (další opatření: viz zimní provoz)

Obr. 15

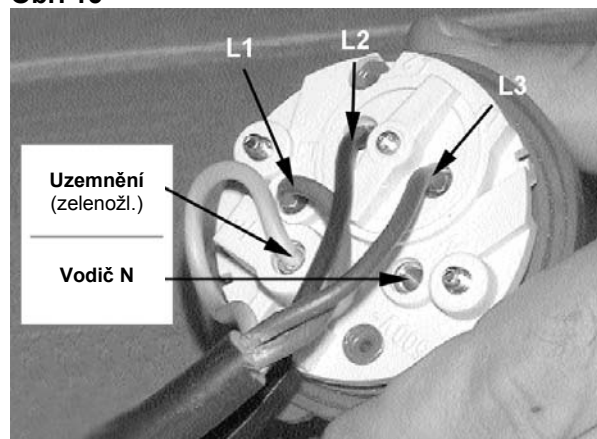

Doporučené hodnoty průřezu kabelu u všech přístrojů na 230 V:

Délka max. 10 m = 1,5² mm

Délka max. 20 m = 2,5² mm

Kontrola stavu oleje (jen pro olejové kompresory):

Při přepravě mohlo dojít k úniku oleje. Stav oleje zkontrolujte na průzoru nebo pomocí olejové měrky (bližší údaje u podrobného popisu s obrázkem)

5.1 Elektrické zapojení

Jen u přístrojů na 400 V:

Dbejte bezpodmínečně na směr otáčení motoru (viz šipka na motoru), neboť provoz ve špatném směru otáčení poškozuje olejové čerpadlo. V tomto případě zaniká jakýkoliv záruční nárok. V případě nutnosti změňte směr otáčení prepólováním zástrčky. Viz obrázek (jen u modelů na trojfázový proud)!

V případě problémů se obraťte na specializovanou dílnu.

Obr. 16



5.2 Zimní provoz kompresorů

V chladnějších ročních obdobích je nutno při provozu kompresorů dbát na toto: Při nízkých teplotách olej v klikové skříni zhoustne a zvýší se jeho viskozita. To ztěžuje první rozběh stroje před jeho zahřátím. V případě potíží postupujte takto:

1. Případný tlak ve vzdušníku snižte na nulu.
2. Otevřete odvodňovací šroub na spodní části vzdušníku.
3. Není-li to bezpodmínečně nutné, nepoužívejte prodlužovací kabel!
4. Kompresor zapněte a nechte jej běžet (bez prodlužovacího kabelu). S otevřeným odvodňovacím šroubem nechte běžet cca 2-3 minuty, aby vzduch mohl unikat a tím docházelo ke snížení tlaku. Přístroj se za tyto 2-3 minuty ohřeje tak, že umožňuje další provoz.
5. Po uplynutí 2-3 minut zavřete odvodňovací kohout. Vzdušník nyní lze plnit a zvyšovat tlak.
6. **Vyměňte olej – použijte syntetický olej pro lehký chod 5W40. Alternativně převodový olej SAE 80.**

7. Pokud by se kompresor přes všechny snahy nerozběhl, odstavte jej na ½ až 1 hodinu v temperované místnosti, aby se ohřál.
8. V případě větších potíží volejte prosím zákaznický servis.
DŮLEŽITÉ: POTVRZENÍ VÝROBCE /doklady ke vzdušníku pro tlakové nádoby skupiny III podle vyhlášky o tlakových nádobách § 8 pro nádoby o objemu 20, 40, 60 a 90 l. Doposud bylo nutno ke každé tlakové nádobě skupiny III (násobek tlaku a litrů v rozmezí 200 až 1000) přiložit potvrzení výrobce. Podle nového znění TRB 505 lze toto potvrzení výrobce nahradit kontrolní značkou ve spojení s označením modelu na typovém štítku nádoby. Pro informaci expertů v případě přijímací zkoušky uvádíme příslušný výtah z TRB 505. U tlakových nádob, které nepodléhají periodickým zkouškám znalců, zejména u skupiny III a u tlakových nádob, pro které podle článku 7.3 není potřeba přikládat potvrzení o zkoušce materiálu, může být toto potvrzení podle článku 7.2 nahrazeno kontrolní značkou ve spojení s označením modelu. V takových případech se kontrolní značkou zároveň potvrzuje, že byla předložena potřebná potvrzení o zkouškách materiálu. Pokud by přesto bylo z nějakého důvodu potřebné potvrzení výrobce, lze si jej za odpovídající úplaty vyžádat u výrobce. V tom případě je třeba na žádosti uvést všechny údaje z typového štítku.

5.3 Bezpečnostní pokyny pro první uvedení do provozu

5.4 Postup

1.) Zapnutí a vypnutí kompresoru:

Spínač zapnuto/vypnuto (otočný a vytahovací spínač) je u všech přístrojů (kromě # 50007 a # 50060) nahore na krytu tlakového spínače. Spínací polohy jsou označeny "0" a "I". Při zapojení zástrčky do zásuvky musí být spínač v poloze "0", pak teprve lze přístroj zapnout. Při vypnutí přístroje dejte nejprve spínač do polohy "0", a pak teprve vytáhněte zástrčku ze zásuvky. Přístroj zásadně nevypínejte vytažením zástrčky ze zásuvky, protože by nedošlo k odtlakování.

2.) Zapnutí a vypnutí multikompresoru (# 50007/50060)

Spínací polohy jsou označeny „0“ a „I“ na zadní straně kompresoru. Při zapojení zástrčky do zásuvky musí být spínač v poloze „0“, pak teprve lze přístroj zapnout. Při vypnutí přístroje dejte nejprve spínač do polohy "0", a pak teprve vytáhněte zástrčku ze zásuvky. Nyní kompresor zapněte a vyčkejte, až se opět automaticky vypne. Pokud spojka přijímá vzduch přes pneumatický přístroj, kompresor se opět automaticky vypne. Kompresor vypněte znovu až tehdy, když jej nepoužíváte.



Obr. 17

3.) Zapnutí a vypnutí kompresoru (# 50067):

Spínací poloha je označena „0“ a „I“. Při zapojení zástrčky do zásuvky musí být spínač v poloze „0“, pak teprve lze přístroj zapnout. Při vypnutí přístroje dejte nejprve spínač do polohy "0", a pak teprve vytáhněte zástrčku ze zásuvky. Nyní kompresor zapněte a vyčkejte, až se opět automaticky vypne. Pokud spojka přijímá vzduch přes pneumatický přístroj, kompresor se opět automaticky vypne. Kompresor vypněte znovu až tehdy, když jej nepoužíváte.



Obr. 18



Pozor: Kondenzát vypouštějte pravidelně (měsíčně) (viz odvodňovací šroub).

6 Obsluha

1. Používání pneumatického nářadí a přístrojů

Dodržujte, prosím, údaje jednotlivých výrobců o spotřebě vzduchu. Provéřte, zda výkon Vašeho kompresoru stačí na provoz daného přístroje. Jako orientační hodnoty Vám mohou sloužit údaje z výše uvedené tabulky potřeby vzduchu.

2. Údržba a péče

Pravidelně kontrolujte stav oleje a v případě potřeby olej doplňte. Vzduchový filtr při znečištění vyčistěte; filtrační vložky vyperte v pracím prostředku, nepoužívejte ředidla ani rozpouštědla. V případě potřeby si v zákaznickém servisu objednejte nové vložky.

3. Odvodnění vzdušníku:

Odvodňovací ventil je u každého kompresoru bez ohledu na typ umístěn na spodní straně vzdušníku. Odvodňujte pouze v případě, že je vzdušník pod tlakem.

4. Otevření odvodňovacího ventilu:

Šroubový uzávěr vyšroubujte jen tak daleko, aby se vypustil vzduch. Případně nashromážděná voda se vyfukuje spolu se vzduchem.

5. Rezavá voda:

Je možné, že při prvních odvodněních vzdušníku vytéká rezavá voda. Rezavou vodu způsobují špony, které při výrobě vzdušníku spadly do nádrže a rozložily se. To je zcela normální jev a voda se po několika odvodněních stává stále více průzračnou.

6. Pravidelně kontrolujte napětí klínového řemene, v případě potřeby napětí upravte.

6.1 Napětí klínového řemene (pouze pro kompresory s řemenovým pohonem)

U kompresorů s řemenovým pohonem se řemen napíná posouváním motoru v posunovací šterbině na konzole



Obr. 19

6.2 Hrdlo pro doplňování oleje a kontrola stavu oleje (pro olejové kompresory)

POZOR! U některých modelů musí být přepravní zátka olejové nádrže nahrazena před uvedením do provozu olejovou měrkou resp. zátkou pro doplňování oleje.



Obr. 20

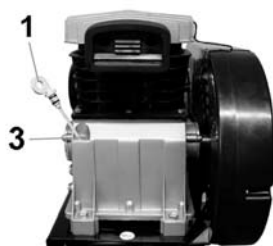

Obr. 21

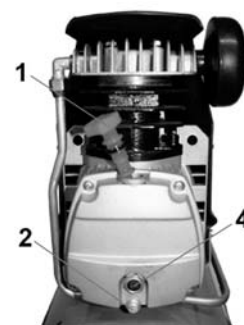

Obr. 22

U přístrojů s olejovou měrkou doplňte po vyjmutí olejové měrky do daného otvoru olej a zkontrolujte podle značky na měrce. U přístrojů s průzorem a značkou ve skle vyjměte hrdlo pro doplňování oleje a doplňte olej až po značku v průzoru. V případě průzoru bez značky je správná míra naplnění do 2/3 - 3/4 průzoru. Šroub pro vypouštění oleje je umístěn vždy po straně nebo na spodku klikové skříňe.

6.3 Motorový jistič

Většina kompresorů je sériově vybavena motorovým jističem. Ten je u přístrojů na 230 V umístěn na svorkovnici motoru. U přístrojů na 400 V je motorový jistič integrován v tlakovém spínači.

Motorový
jistič

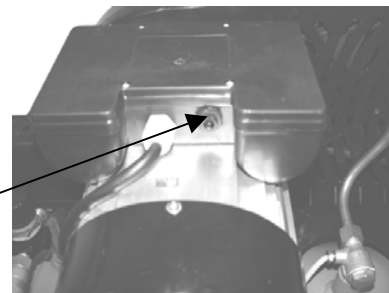

Obr. 23

6.4 Přípojka vzduchu a zpětný ventil

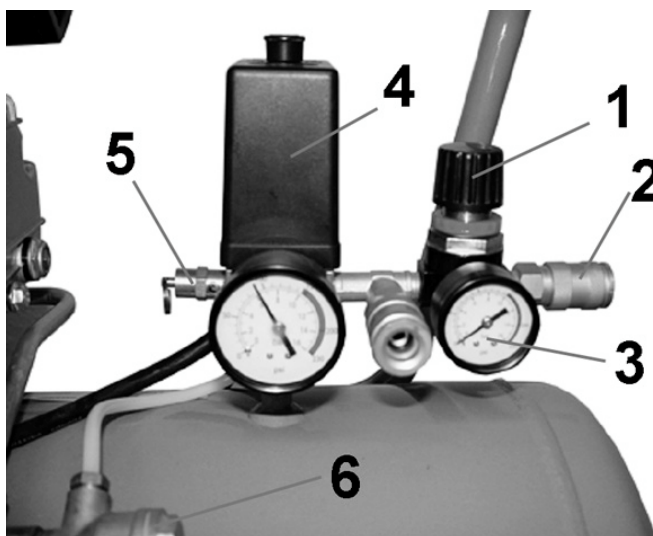

Obr. 24

1. **Přípojka vzduchu (2):** U všech kompresorů se vzduchové vedení připojuje pomocí rychlospojky (2). Lze odebírat jak snížený tlak, tak i kompletní tlak vzdušníku.
2. **Zpětný ventil (6):** Zpětný ventil je umístěn na konci hlavního vedení vzduchu, na vstupu vzduchu do vzdušníku. Místo napojení je u různých typů kompresorů umístěno různě. Vedení jde z tohoto ventilu k ventilu pro usnadnění rozběhu.
3. **Přetlakový ventil (5):** Nachází se podle typu kompresoru na tlakovém spínači (4), na jednotce redukčního ventilu nebo na vzdušníku. Přetlakový ventil zareaguje při eventuální chybné funkci tlakového spínače (4) a omezuje tlak ve vzdušníku na max. vypínací tlak + 1 bar!
4. **Redukční ventil (1):** Aby bylo možné nastavit právě potřebný tlak, vytáhněte, prosím, regulační knoflík nahoru a nastavte požadovaný tlak + 1 bar na manometru (3). K aretaci redukčního ventilu (1) zamáčkněte regulační knoflík opět dovnitř. V případě nutnosti proveďte po prvním pracovním cyklu stejným způsobem dodatečnou regulaci.

6.5 Příslušenství

6.5.1 Montáž hadicového bubnu (lze obdržet jako příslušenství # 02876 a # 02877/ vhodné pro # 50013,50053 50057)



1. Otočný třmen připevněte pomocí obou šestihřanných šroubů k závitovým vložkám hadicového bubnu, viz obrázek.

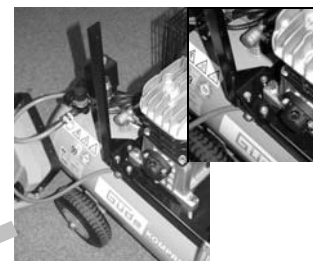

2. Držák kompresoru připevněte pomocí 2 šestihřanných šroubů ke konzoli kompresoru (viz obr.)



3. Vzduchovou hadici připojte k pneumatické spojce a hadici uložte pod konzolou vzdušníku.



4. Nyní připevněte otočný třmen s hadicovým bubnem k držáku, viz obrázek.

Obr. 25

Informace: u některých našich modelů kompresorů jsou otvory pro montáž držáku již připraveny. Při montáži na jiný model musí být otvory umístěny do odpovídajícího rohu konzoly vzdušníku s ohledem na úhel otáčení bubnu.

6.6 Bezpečnostní pokyny pro obsluhu

- Použijte přístroj až poté, co jste si pozorně přečetli návod k obsluze.
- Dodržujte všechny v návodu uvedené bezpečnostní pokyny.
- Chovejte se zodpovědně vůči ostatním osobám.

7 Poruchy - příčiny - odstranění

POZOR: KONTROLUJTE VŽDY NEJPRVE POJISTKY PROTI PŘEHŘÁTÍ!

Porucha	Příčina	Odstranění
Kompresor se nerozběhne nebo motorový jistič po krátké době vypne u přístrojů na 230 V:	<ol style="list-style-type: none"> Příliš dlouhý prodlužovací kabel nebo příliš malý průřez kabelu Vadné kondenzátory nebo relé ve svorkovnici motoru. Kompresor byl vypnut vytažením ze zásuvky. 	<ol style="list-style-type: none"> použijte správný kabel (uložte v teplém prostředí; naplňte olejem pro lehký chod 5W40) Zavolejte zákaznický servis Vypusťte vzduch ze vzdušníku a znovu nastartujte
Kompresor se nerozběhne nebo motorový jistič po krátké době vypne u přístrojů na 400 V:	<ol style="list-style-type: none"> Chyba v přívodu proudu. Příp. vypadlá pojistka Kompresor byl vypnut vytažením ze zásuvky 	<ol style="list-style-type: none"> Zkontrolujte přívod proudu, zda všechny 3 fáze vedou proud (obr. 5.1 zapojení pomocí zástrčky). Zkontrolujte, zda nevypadla pojistka Vypusťte vzduch ze vzdušníku a znovu nastartujte
Z kompresoru uniká olej:	<ol style="list-style-type: none"> U přístrojů na 400 V: Špatný směr otáčení kompresoru, olej vystřikuje z hrdla pro doplňování. Střední přepážka v těsnění hlavy válce je prolomená nebo kompresor tlačí vzduch do klikové skříně – olej uniká z hrdla pro doplňování nebo v okolí olejové měrky. Zkontrolujte olejovou náplň: sahá-li náplň nad uvedené maximum, může docházet k úniku oleje na různých místech. Zkontrolujte kompresor ve všech šroubových spojeních a v místech těsnění a zjistěte, kde přesně k úniku oleje dochází. Protože těsnění se mohou po nějaké době trochu uvolnit. Zkontrolujte směr chodu tak, že u ochranné mřížky podržíte list papíru. Dojde-li k jeho nasátí, je směr chodu v pořádku. Je-li papír odfukován, je nutno směr chodu změnit. Pozor: Při použití jiné zásuvky se může směr otáčení opět změnit. 	<ol style="list-style-type: none"> Řiďte se šipkou pro směr pohybu na skříní. Přepólujte elektrické vedení Vyměřte těsnění hlavy a šroub hlavy válce dotáhněte po 3 zkušebních chodech silou max. 50 Nm. Olej upusťte na normální stav. Dotáhněte šrouby nad těsněním, jinak objednejte nová(é) těsnění a stará(é) vyměňte. Směr chodu lze opravit prostým otočením šroubováku v měničích fází. U tradičních zástrček se zamění L2 a L3.
V klidovém stavu uniká z kompresoru vzduch z hrdla pro doplňování oleje nebo vzduch fouká odlehčovacím ventilem na spodní části tlakového spínače:	<ol style="list-style-type: none"> Netěsný zpětný ventil nebo vadné gumové těsnění ve zpětném ventilu. Vadný ventil pro odlehčení startu na tlakovém spínači. 	<ol style="list-style-type: none"> Otevřete kryt zpětného ventilu a zkontrolujte stav gumového těsnění, vyčistěte jej, v případě potřeby objednejte nové. Pozor: Nejprve zcela vypusťte vzduch! Zavolejte zákaznický servis
Kompresoru trvá ve srovnání s dřívějším mnohem déle, než dosáhne předepsaného tlaku nebo jej nedosáhne vůbec. (Výše uvedené operace provádějte sami pouze v případě, že máte potřebné odborné znalosti, v opačném případě zavolejte zákaznický servis.)	<ol style="list-style-type: none"> Vadné těsnění hlavy nebo ventilů. Protržené membrány ventilů, zlomené ventilové destičky nebo pružiny, Z důvodu dlouhé doby provozu došlo ke karbonizaci ventilů. Znečištěný zpětný ventil 	<ol style="list-style-type: none"> Zkontrolujte a v případě potřeby vyměňte Zkontrolujte a v případě potřeby vyměňte. Usadil se na nich karbon. Lze vyčistit, lepší je vyměnit. Zkontrolujte a v případě potřeby vyměňte

Všechny ostatní závady či poruchy

Nemáte-li potřebnou technickou či odbornou kvalifikaci, neexperimentujte. Konzultujte situaci se zákaznickým servisem nebo zašlete vadné součásti k opravě výrobci.

8 Prohlídky a údržba

DŮLEŽITÉ: Po cca ½ až

1 hodině provozu zkontrolujte šrouby hlavy válce, v případě potřeby je dotáhněte. Točivý moment: max. 20-30 Nm/silou ruky. Dále: šrouby hlavy válce a všechna ostatní šroubová spojení na přístroji kontrolujte každých 200 - 300 provozních hodin, v případě potřeby dotáhněte.

Údržba

Filtr na straně sání vyčistěte, je-li znečištěný, nebo jej vyměňte. Po určité době provozu je třeba otevřením odvodňovacího ventilu na vzdušníku vypustit kondenzát. V případě trvalého provozu by se to mělo dělat každých 4-6 týdnů. Pokud stroj používáte pouze na krátké práce, odpouštějte kondenzát jednou za 3 měsíce. U všech kompresorů s řemenovým pohonem je nutno pravidelně (každých 4-6 týdnů) kontrolovat napětí řemene.

8.1 Kontrola stavu oleje a výměna oleje

Správný stav oleje lze zkontrolovat na olejovém průzoru (je-li k dispozici) nebo na olejové měrce.

Maximální stav = v průzoru musí být vidět ještě malá bublina resp. horní značka na olejové měrce.

Minimální stav = olej se nesmí dostat pod červený bod uprostřed průzoru resp. pod spodní značku na olejové měrce.

Předepsaný olej = celoroční olej - 15 W 40 (100 hodin provozu) nebo

Kompresorový olej Güde 5W40, obj. č. 40056 (300-500 hodin provozu)

Výměna oleje:

Po záběhu, tedy po cca 100 hodinách provozu proveďte 1. výměnu oleje.

Další výměna oleje po cca 300 - 500 hodinách provozu.

Doplnění oleje: odšroubujte plnicí hrdlo a olej nalijte pomocí nálevky.

Vypuštění oleje; Vyšroubujte vypouštěcí šroub a olej nechte vytéci.

Vzduchový filtr:

Vzduchový filtr kontrolujte cca jednou za ¼ roku. Pěnové filtry se perou v lázni se saponátem. V případě silného znečištění barvou nebo lakem vyměňte!

Skládané filtry pouze vyfoukněte stlačeným vzduchem, v případě potřeby vyměňte; nevymývejte!

POZOR:

Nalijete-li více oleje než je uvedený maximální stav, může dojít k netěsnosti simerinků. Dále se přebytečný olej po krátké době dostane se stlačeným vzduchem do vzdušníku – dochází tedy ke zvýšenému výdeji oleje – až do dosažení normálního stavu. V případě, že olej nedosahuje minimálního stavu (červený bod v průzoru nebo spodní značka na olejové měrce), je nutno počítat s následnými škodami jako je zadření ložisek, ojnice, pístního čepu, klikové hřídele nebo se zapečením pístů.

UPOZORNĚNÍ:

V hrdle pro doplnění oleje (č. 1 nebo č. 3) je umístěn odvzdušňovací otvor klikové skříně.

Za provozu je normální, že je na tomto místě lehce vyfukován vzduch. Přetlak v klikové skříně vyvolaný pohybem pístů a v důsledku toho únik oleje v tomto místě je také normální. (Občas otřete).

V případě následných škod v důsledku nedodržení výše uvedených bodů zaniká nárok plnoucí ze záruky!!!

8.2 Bezpečnostní pokyny pro prohlídky a údržbu

Jen pravidelně udržovaný a ošetřovaný přístroj může být uspokojivou pomůckou. Nedostatečná údržba a péče může vést k nepředvídaným nehodám a úrazům.

8.3 Plán prohlídek a údržby

Časový interval	Popis	Příp. další detaily
Týdně	<ul style="list-style-type: none"> Vypuštění kondenzátu 	
Měsíčně	<ul style="list-style-type: none"> Kontrola stavu oleje 	např. SAE 5W40
Měsíčně	<ul style="list-style-type: none"> Kontrola pojistného ventilu 	
Měsíčně	<ul style="list-style-type: none"> Kontrola napětí řemenice 	
Měsíčně	<ul style="list-style-type: none"> Kontrola úniku oleje 	
Měsíčně	<ul style="list-style-type: none"> Čištění vzduchového filtru 	
Každých 500 hodin provozu	<ul style="list-style-type: none"> Výměna vložky vzduchového filtru 	
Každých 1000 hodin provozu	<ul style="list-style-type: none"> Kompletní čištění 	
Každých 1000 hodin provozu	<ul style="list-style-type: none"> Kompletní výměna oleje 	např. SAE 5W40
Každých 1000 hodin provozu	<ul style="list-style-type: none"> Kontrola klínového řemenice a řemenice 	
Každých 1000 hodin provozu	<ul style="list-style-type: none"> Kontrola potrubí 	
Každých 1000 hodin provozu	<ul style="list-style-type: none"> Kontrola elektrických vedení 	

9 Náhradní díly



Reklamacce a objednávky náhradních dílů budou rychle a operativně vyřízeny pomocí příslušného servisního formuláře na

<http://www.guede.com/support>

Tento formulář si můžete vyžádat rovněž na

Tel.: +49 (0) 79 04 / 700-0

Fax: +49 (0) 79 04 / 700-250

E-Mail: info@guede.com

EG-Konformitätserklärung

Prohlášení o shodě ES

Hiermit erklären wir,
Tímto prohlašujeme my,

Güde GmbH & Co. KG
Birkichstraße 6, 74549 Wolpertshausen, Germany

Dass die nachfolgend bezeichneten Geräte aufgrund ihrer Konzipierung und Bauart sowie in der von uns in Verkehr gebrachten Ausführungen den einschlägigen, grundlegenden Sicherheits- und Gesundheitsanforderungen der EG-Richtlinien entsprechen.

že koncepce a konstrukce níže uvedených přístrojů v provedeních, která uvádíme do oběhu, odpovídá příslušným základním požadavkům směrnic ES na bezpečnost a hygienu.

Bei einer nicht mit uns abgestimmten Änderung der Geräte verliert diese Erklärung ihre Gültigkeit.

V případě změny přístroje, která s námi nebyla konzultována, ztrácí toto prohlášení svou platnost.

Bezeichnung der Geräte:
Označení přístrojů:

- Kompresory

Artikel-Nr.:
Číslo výrobku:

- 50013/50015/50022/50033/50041/50046/50048 (CH)/
50048 (CH)/50053/50054/00647/50057/50058 (CH)/
50003/50060/50007/50066/50067/71100/71105/50008

Einschlägige EG-Richtlinien:
Příslušné směrnice ES:

- EG-Maschinenrichtlinie 98/37/EG
- EG-Niederspannungsrichtlinie 73/23/EWG
- EG-Richtlinie Elektromagnetische
Verträglichkeit 89/336/EWG mit Änderungen
- EG-Richtlinie 93/68/EWG
- EG Richtlinie 2000/14 EWG
gemessener Schalleistungspegel Kap. 3
garantierter Schalleistungspegel Kap. 3

**Angewandte harmonisierte
Normen:**
Použité harmonizované
normy:

EN 60335-1
EN 1012-1
EN 2000/14/EWG (EN-ISO 3744)

Datum/Herstellerunterschrift:
Datum/podpis výrobce
Angaben zum Unterzeichner:
Údaje o podepsaném:

03.07.07



pan Arnold, jednatel